

CP.PONY

CP.PONY 115

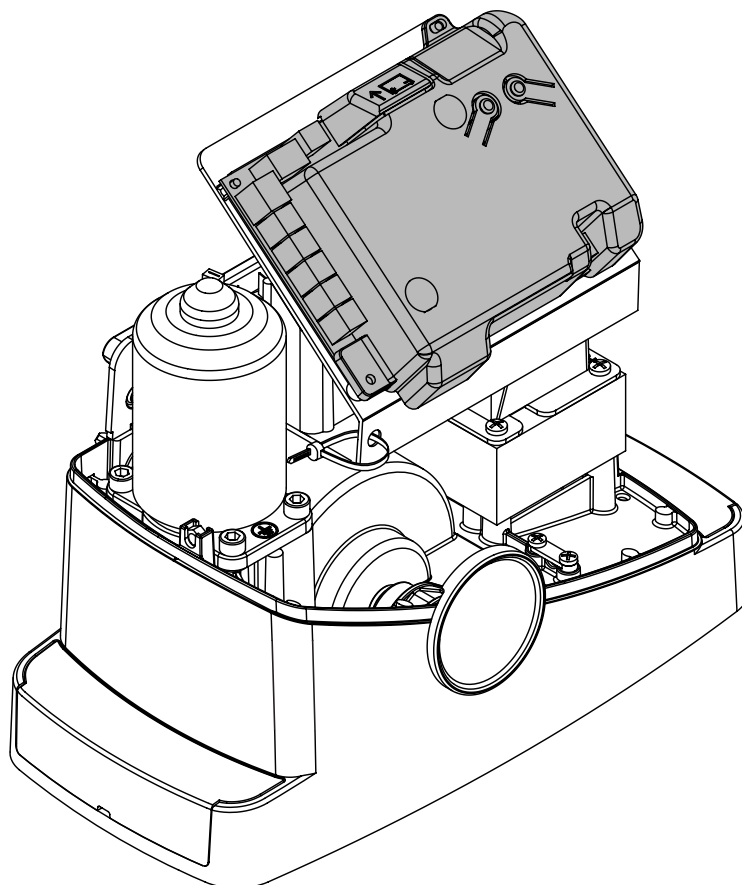

BENINCA[®]
TECHNOLOGY TO OPEN



Deklaracja Zgodności WE

Deklaracja zgodnie z dyrektywami 2004/108/EC(EMC); 2006/95/EC(LVD)

Producent:

Automatismi Beninca SpA.

Adres:

Via Capitello, 45 - 36066 Sandrigo (VI) - Włochy

Niniejszym stwierdza się, że wyrób pod nazwą

Centralka sterująca silnika 1/2 24Vdc do drzwi pojedynczych lub przesuwanych: CP.PONY

jest zgodny z warunkami następujących dyrektyw WE:

• **Dyrektywa 2004/108/WE PARLAMENTU EUROPEJSKIEGO I RADY** z dnia 15 grudnia 2004 r. w sprawie zbliżenia ustawodawstwa Państw Członkowskich w odniesieniu do kompatybilności elektromagnetycznej, uchylająca dyrektywę 89/336/EWG, zgodnie z następującymi normami:

EN 61000-6-2:2005, EN 61000-6-3:2007.

• **Dyrektywa 2006/95/WE PARLAMENTU EUROPEJSKIEGO I RADY** z dnia 12 grudnia 2006 r. w sprawie zbliżenia ustawodawstwa Państw Członkowskich w odniesieniu do materiałów elektrycznych przeznaczonych do stosowania w określonych granicach napięcia, zgodnie z następującymi normami:

EN 60335-1:2002 + A1:2004 + A11:2004 + A12:2006 + A2:2006 + A13:2008; EN 60335-2-103:2003,

o ile mają one zastosowanie:

• **Dyrektywa 1999/5/WE PARLAMENTU EUROPEJSKIEGO I RADY** z 9 marca 1999 roku w sprawie urządzeń radiowych, końcowych i telekomunikacyjnych oraz wzajemnego rozpoznawania ich zgodności, zgodnie z następującymi normami: ETSI EN 301 489-3 V1.4.1 (2002) + ETSI EN 301 489-1 V1.4.1 (2002) + ETSI EN 300 220-3 V1.1.1 (2000) + EN 60950-1 (2001)

Beninca Luigi, Radca Prawny.

Sandrigo, 02/04/2014.

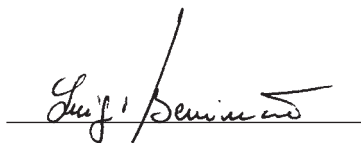

UWAGA

Niniejszy podręcznik jest przeznaczony dla wykwalifikowanych instalatorów.

Żadne informacje przedstawione w niniejszym podręczniku nie są przydatne dla użytkowników końcowych.

Należy zachować podręcznik do użycia w przyszłości.

Instalator powinien przekazać użytkownikowi końcowemu wszystkie informacje związane z wykonywaniem funkcji krok po kroku, podręcznik i informacje o funkcjach awaryjnych dla operatora.



W sieci zasilającej należy przewidzieć wyłącznik jednobiegunowy o odległości styków równej lub większej niż 3 mm.

Należy upewnić się, czy w układzie elektrycznym jest przerywacz różnicowy i zabezpieczenie nadprądowe.

W niektórych typach instalacji wymagane jest połączenie pokrywy z masą przewodzącą uziemienia zgodnie z przepisami.

Instalacja elektryczna i logika działania muszą być zgodne z przepisami.

Przewody o różnych napięciach muszą być fizycznie oddzielone lub dodatkowo zaizolowane warstwą izolacji o grubości co najmniej 1 mm.

Przewody w pobliżu zacisków muszą być zabezpieczone dodatkowym osprzętem.

Podczas instalacji, konserwacji i naprawy przed otwarciem pokrywy i dostępem do elementów elektrycznych należy odłączyć zasilanie

Przed włączeniem zasilania należy ponownie sprawdzić wszystkie połączenia.

Nieużywane wejścia rozwiernie należy zmostkować.

Opis i załączone rysunki w tym podręczniku nie są wiążące. Producent zastrzega sobie prawo do wnoszenia zmian technicznych, konstrukcyjnych i handlowych, pozostawiając istotne cechy niniejszego produktu niezmiennymi i bez aktualizacji niniejszej publikacji.

Połączenia jednostki sterującej CP.PONY

Z wyjątkiem przewodów zasilających wszystkie inne przewody są pod napięciem 24 V i ich połączenia mogą być wykonywane przez niewykwalifikowany personel.

Należy wykonać wszystkie połączenia zgodnie ze schematem podanym na rys. 33, używając typów przewodów podanych w punkcie „Połączenia elektryczne”.

Aby ułatwić wykonywanie połączeń, zaciski akcesoriów mają kolor zgodny z kolorem odpowiednich przyłączy w jednostce sterującej.

KLUCZ:

- 1 Bezpiecznik ochronny linii
- 2 Bezpiecznik ochronny akcesoriów
- 3 „PGM” przycisk programowania
- 4 Przycisk programowania „5”
- 5 Wyświetlacz LCD

OPIS LISTWY ZACISKÓW

ZACISK	KOLOR	OPIS
PHOT	ZIELONY	Wejściowy zestyk rozwierny fotokomórki RX. Oba zaciski są połączone ze sobą przewodem (ref. „A”). Przewód ten należy odłączyć tylko wtedy, gdy jest podłączona fotokomórka.
STOP	CZARNY	STOP – wejściowy zestyk rozwierny dodatkowego polecenia „STOP” (opcjonalne). Oba zaciski są połączone ze sobą przewodem (ref. „A”). Przewód ten należy odłączyć tylko wtedy, gdy do tego wejścia jest podłączone jakieś urządzenie.
PP	BIAŁY	Wejście polecenia „krok po kroku” z przełącznika kluczykowego. Po każdym impulsie wysłanym z tego przełącznika wykonywana jest cyklicznie sekwencja poleceń, które można skonfigurować za pomocą funkcji PP.
24 V	ŻÓŁTY	24 V DC – wyjście do zasilania fotokomórek. Odpowiednio do polaryzacji + i – (ref. „B”).
BLINK	CZERWONY	24 V DC – połączenie do światła migania
SHIELD/ANT	NIEBIESKI	Połączenie do anteny wbudowanej w światło migania. Przy łączeniu kablem RG58 zewnętrzny ekran musi być podłączony do zacisku SHIELD.

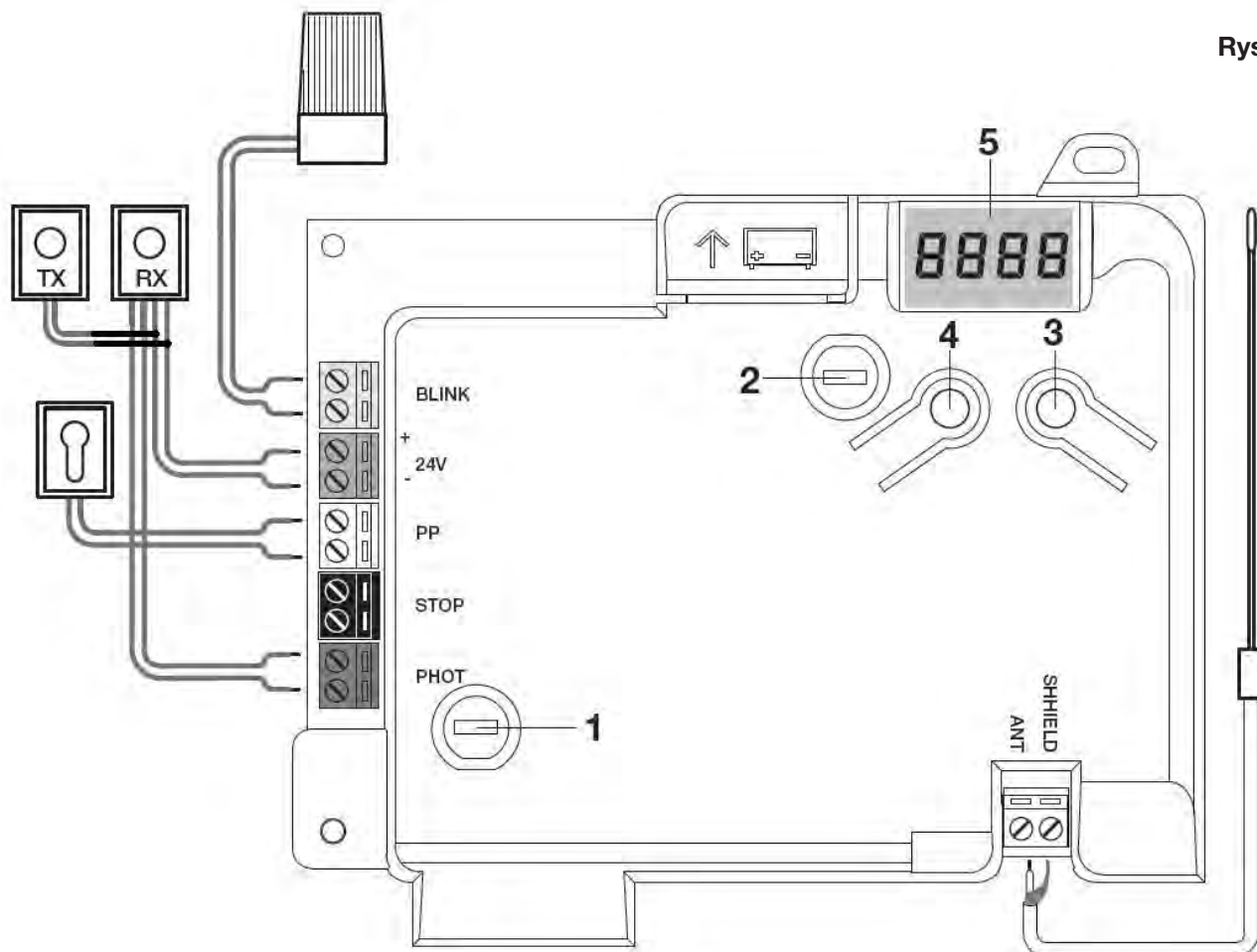
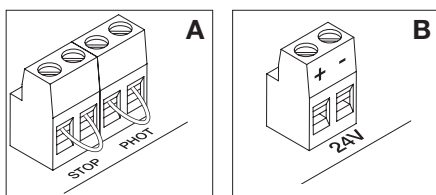

Rys. 1

Programowanie jednostki sterującej CP.PONY - Wstęp

Programowanie jednostki sterującej umożliwia regulację parametrów niezbędnych do prawidłowego funkcjonowania automatyki.

Programowanie wykonuje się poprzez szereg menu wybieranych na wyświetlaczu LCD. Do każdego menu jest przypisana jakaś funkcja, która kolejno zostanie tu opisana.

PGM	Przycisk „PGM” pozwala wejść w tryb programowania, wybrać menu i potwierdzić wybraną wartość.
↑	Przycisk „↑” pozwala przewijać różne pozycje menu i ustawiać cyklicznie wartości.
PGM+↑	Równoczesne naciśnięcie przycisków „↑” i „PGM” powoduje powrót do wyższego poziomu menu, a na pierwszym poziomie – wyjście z trybu programowania.

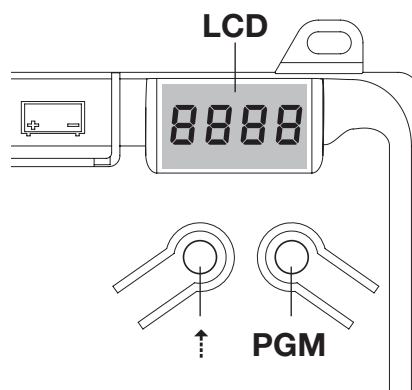

i Jeśli wyświetlacz jest wyłączony, naciśnięcie przycisku „↑” powoduje wywołanie polecenia „krok po kroku”. Ta funkcja może być używana podczas programowania i w fazie kontroli. Naciśnięcie przycisku PGM powoduje natychmiastowe zatrzymanie ruchu skrzydła drzwi.

Automatyczna regulacja parametrów pracy (AUTO)

Pierwszą i najważniejszą funkcją programowania jest automatyczna regulacja parametrów, która pozwala jednostce sterującej ustawić automatycznie punkt końcowy przebiegu, moment obrotowy działający na skrzydło drzwi i moment obrotowy w fazie zwalniania*.

⚠ Podczas pracy w trybie automatycznym jednostka sterująca wykonuje automatycznie kilka operacji otwierania i zamykania. Należy przedtem sprawdzić, czy żadne osoby, zwierzęta ani inne przeszkody nie znajdują się w obszarze ruchu drzwi. Wszystkie akcesoria dostarczone wraz z systemem powinny być już połączone z jednostką sterującą. **W przypadku późniejszego dodawania akcesoriów automatyczną regulację należy powtórzyć.**

Procedura postępowania:

- 1- Wykonać zasilanie układu automatyki poprzez wstępnie okablowane gniazdo, w razie potrzeby użyć przedłużenia.
- 2- Zwolnić skrzydło drzwi, wykonać ręcznie pół przebiegu i zablokować je ponownie.
- 3- Uruchomić tryb autotestu w sposób opisany poniżej. W momencie rozpoczęcia się pierwszego manewru sprawdzić, czy skrzydło drzwi porusza się w kierunku zamykania.

Jeśli nie, nacisnąć równocześnie przyciski „↑” i „PGM”, aby przerwać autotest. Na wyświetlaczu pojawi się komunikat błędu ERR. Użyć przycisku odwracania kierunku ruchu (menu MINV), aby zmienić kierunek.

1	Naciśnij przycisk [PGM], aby wejść w tryb programowania.	PGM
2	Na wyświetlaczu pojawi się napis AUTO, wybierz tryb Auto, naciskając przycisk [PGM].	AUTO
3	Napis AUTO zacznie powoli migać. Naciśnij i przytrzymaj przycisk [PGM], po 5 sekundach napis AUTO zacznie migać szybko. Zwolnij przycisk dopiero po wyświetleniu się komunikatu PRG.	
4	Rozpocznie się faza automatycznej regulacji, na wyświetlaczu jest komunikat PRG. Jednostka sterująca wyda różne polecenia otwierania i zamykania z różnymi prędkościami. Po zakończeniu tych operacji na wyświetlaczu pojawi się „OK”	PRG
5	Jednostka sterująca przejdzie ponownie do menu AUTO. Aby wyjść z trybu programowania, naciśnij równocześnie przyciski [PGM] i [↑] lub wyłącz zasilanie, wzgl. odczekaj 60 sekund.	PGM+↑

* Fazę zwalniania należy aktywować parametrem TSM. W momencie dostarczenia jednostka sterująca ma ustawiony ten parametr na 0 (Wył.), dlatego funkcja AUTO nie aktywuje fazy zwalniania i jest ograniczona tylko do określenia wartości odpowiedniego momentu obrotowego.

Zadziałanie fotokomórek lub innego polecenia wydanego przez nadajnik lub przełącznik kluczykowym przerywa fazę autotestu i wyświetla komunikat o błędzie ERR1/2/3. Procedura musi być powtórzona.

Każda procedura automatycznej regulacji zastępuje wynik poprzedniej.

Po każdej konserwacji lub modyfikacji drzwi należy powtórnie wykonać procedurę automatycznego zatrzymywania.

Regulacja czasu automatycznego zamykania (TCA)

Funkcja automatycznego zamykania pozwala ustawić czas, po którym, gdy drzwi są w położeniu otwartym, jednostka sterująca wyda automatycznie polecenie zamykania.

Jeśli ta funkcja jest aktywna, to w przypadku niewydania polecenia zamykania lub w przypadku jednoczesnych poleceń, jednostka sterująca zamknie drzwi po upływie tego czasu.

Ustawienie fabryczne tego czasu wynosi 30 sekund.

1	Naciśnij przycisk [PGM], aby wejść w tryb programowania lub, gdy jesteś już w tym trybie, naciśnij przycisk [↑], aż do wyświetlenia się funkcji TCA.	TcA
2	Naciśnij przycisk [PGM], aby wprowadzić parametr TCA. Na wyświetlaczu pojawi się bieżąca wartość parametru TCA. Użyj przycisku [↑], aby wybrać jedną z poniższych wartości: 0 Funkcja TCA jest wyłączona. 1 Czas odczekiwania jest ustawiony na 10 sekund (ustawienie domyślne) 2 Czas odczekiwania jest ustawiony na 30 sekund 3 Czas odczekiwania jest ustawiony na 60 sekund 4 Czas odczekiwania jest ustawiony na 90 sekund	0000 0004
3	Potwierdź żadaną wartość, naciskając przycisk [PGM], na wyświetlaczu pojawi się napis PRG.	PrG
4	Jednostka sterująca przejdzie ponownie do menu TCA. Aby wyjść z trybu programowania, naciśnij równocześnie przyciski [PGM] i [↑] lub wyłącz zasilanie, wzgl. odczekaj 60 sekund.	PGM+↑

Regulacja siły naporu silnika (PMOT)

Potrzebna siła jest zwykle ustawiana automatycznie przez jednostkę sterującą podczas fazy automatycznej regulacji (Autα).
To menu służy do modyfikacji tego ustawienia, aby np. pokonać punkt tarcia.

1	Naciśnij przycisk [PGM], aby wejść w tryb programowania lub, gdy jesteś już w tym trybie, naciśnij przycisk [↑], aż do wyświetlenia się funkcji PMOT.	PnOt
2	Naciśnij przycisk [PGM], aby wprowadzić wartość parametru PMOT. Na wyświetlaczu pojawi się bieżąca wartość parametru PMOT. Użyj przycisku [↑], aby wybrać jedną z poniższych wartości: 1 mały moment obrotowy silnika 2 średni/mały moment obrotowy silnika 3 średni/duży moment obrotowy silnika 4 duży moment obrotowy silnika (ustawienie domyślne)	0001 0004
3	Potwierdź żadaną wartość, naciskając przycisk [PGM], na wyświetlaczu pojawi się napis PRG.	PrG
4	Jednostka sterująca przejdzie ponownie do menu PMOT. Aby wyjść z trybu programowania, naciśnij równocześnie przyciski [PGM] i [↑] lub wyłącz zasilanie, wzgl. odczekaj 60 sekund.	PGM+↑

Regulacja fazy spowalniania (TSM)

Jeśli ruch drzwi jest zbyt powolny na kilka sekund przed końcem, wybierz jedną z dostępnych wartości, jak opisano poniżej.

1	Naciśnij przycisk [PGM], aby wejść w tryb programowania lub, gdy jesteś już w tym trybie, naciśnij przycisk [↑], aż do wyświetlenia się funkcji TSM.	TSM
2	Naciśnij przycisk [PGM], aby wprowadzić wartość parametru TSM. Na wyświetlaczu pojawi się bieżąca wartość parametru TSM. Użyj przycisku [↑], aby wybrać jedną z poniższych wartości: 0 Spowalnianie wyłączone (ustawienie domyślne) 1 czas spowalniania 3 sekundy 2 czas spowalniania 5 sekund 3 czas spowalniania 7 sekund 4 czas spowalniania 10 sekund	0000 0004
3	Potwierdź żadaną wartość, naciskając przycisk [PGM], na wyświetlaczu pojawi się napis PRG.	PrG
4	Jednostka sterująca przejdzie ponownie do menu TSM. Aby wyjść z trybu programowania, naciśnij równocześnie przyciski [PGM] i [↑] lub wyłącz zasilanie, wzgl. odczekaj 60 sekund.	PGM+↑

Po każdej modyfikacji wartości tego parametru należy wykonać nową fazę automatycznego uczenia

Tryb „krok po kroku” (PP)

Można wybrać dwa tryby polecenia „krok po kroku” – wydane przez nadajnik lub przełącznik kluczykowy. Za każdym razem, gdy naciśnięty zostanie ten przycisk domyślnie wykonywana jest cyklicznie następująca sekwencja poleceń: OTWÓRZ>STOP>ZAMKNIJ>STOP>OTWÓRZ itd.

Tę sekwencję można zmodyfikować, usuwając polecenia STOP: OTWÓRZ>ZAMKNIJ>OTWÓRZ itd.

1	Naciśnij przycisk [PGM], aby wejść w tryb programowania lub, gdy jesteś już w tym trybie, naciśnij przycisk [↑], aż do wyświetlenia się funkcji PP.	PP
2	Naciśnij przycisk [PGM], aby wprowadzić wartość parametru PP. Na wyświetlaczu pojawi się bieżąca wartość parametru PP. Użyj przycisku [↑], aby wybrać jedną z poniższych wartości: ON OTWÓRZ>ZAMKNIJ>OTWÓRZ (domyślnie) OFF OTWÓRZ>STOP>ZAMKNIJ>STOP>OTWÓRZ>	on oFF
3	Potwierdź żadaną wartość, naciskając przycisk [PGM], na wyświetlaczu pojawi się napis PRG.	PrG
4	Jednostka sterująca przejdzie ponownie do menu PP. Aby wyjść z trybu programowania, naciśnij równocześnie przyciski [PGM] i [↑] lub wyłącz zasilanie, wzgl. odczekaj 60 sekund.	PGM+↑

Tryb wstępnego migania (Pre)

Ostrzeżenie o zbliżającym się manewrze można ustawić poprzez funkcję wstępnego migania. Jeśli ta funkcja jest włączona, migające światło włączy się na 3 sekundy przed rozpoczęciem ruchu drzwi.

1	Naciśnij przycisk [PGM], aby wejść w tryb programowania lub, gdy jesteś już w tym trybie, naciśnij przycisk [↑], aż do wyświetlenia się funkcji Pre.	PrE
2	Naciśnij przycisk [PGM], aby wprowadzić wartość parametru Pre. Na wyświetlaczu pojawi się bieżąca wartość parametru Pre. ON funkcja wstępnego migania włączona OFF funkcja wstępnego migania wyłączona (domyślnie)	on oFF
3	Potwierdź żadaną wartość, naciskając przycisk [PGM], na wyświetlaczu pojawi się napis PRG.	PrG
4	Jednostka sterująca przejdzie ponownie do menu PRE. Aby wyjść z trybu programowania, naciśnij równocześnie przyciski [PGM] i [↑] lub wyłącz zasilanie, wzgl. odczekaj 60 sekund.	PGM+↑

Funkcja WSPÓŁUŻYTKOWNIK (IBL)

Gdy urządzenie jest używane w bloku mieszkalnym (lub budynku wielorodzinnym), to celowe może być ignorowanie dalszych poleceń wydanych w fazie otwierania drzwi.

Ta funkcja może być użyteczna, aby zapobiegać wydawaniu poleceń otwierania jednocześnie przez wielu użytkowników, co powodowałoby zatrzymanie ruchu drzwi.

1	Naciśnij przycisk [PGM], aby wejść w tryb programowania lub, gdy jesteś już w tym trybie, naciskaj przycisk [↵], aż do wyświetlenia się funkcji IBL.	IBL
2	Naciśnij przycisk [PGM], aby wprowadzić wartość parametru IBL. Na wyświetlaczu pojawi się bieżąca wartość parametru IBL. ON funkcja IBL jest włączona OFF funkcja IBL jest wyłączona (domyślnie)	on OFF
3	Potwierdź żadaną wartość, naciskając przycisk [PGM], na wyświetlaczu pojawi się napis PRG.	PrG
4	Jednostka sterująca przejdzie ponownie do menu IBL. Aby wyjść z trybu programowania, naciśnij równocześnie przyciski [PGM] i [↵] lub wyłącz zasilanie, wzgl. odczekaj 60 sekund.	PGM+↵

Wybór sposobu pracy fotokomórek (parametr PHCL)

Można wybrać tryb pracy fotokomórek podłączonych do wejścia PHOTO. Normalnie fotokomórki są aktywne tylko w fazie zamykania, aby umożliwić przejazd pojazdu również wtedy, gdy brama nie jest całkowicie otwarta. Jeśli ich zadziałanie byłoby pożądane również w fazie otwierania, to należy zmodyfikować ten parametr w następujący sposób:

1	Naciśnij przycisk [PGM], aby wejść w tryb programowania lub, gdy jesteś już w tym trybie, naciskaj przycisk [↵], aż do wyświetlenia się menu PHCL.	PhcL
2	Naciśnij przycisk [PGM], aby wprowadzić wartość parametru PHCL. Na wyświetlaczu pojawi się bieżąca wartość parametru PHCL. Użyj przycisku [↵], aby wybrać jedną z poniższych wartości: ON fotokomórki aktywne w fazie otwierania i zamykania OFF fotokomórki aktywne w tylko fazie zamykania (domyślnie)	on OFF
3	Potwierdź żadaną wartość, naciskając przycisk [PGM], na wyświetlaczu pojawi się napis PRG.	PrG
4	Jednostka sterująca przejdzie ponownie do menu PHCL. Aby wyjść z trybu programowania, naciśnij równocześnie przyciski [PGM] i [↵] lub wyłącz zasilanie, wzgl. odczekaj 60 sekund.	PGM+↵

Wybór kierunku obrotów silnika (parametr MINV)

Bramy przesuwne mogą być otwierane w kierunku do prawej lub lewej strony, jak pokazano na rysunku.







Kierunek obrotów można odwrócić odpowiednio do usytuowania silnika.

1	Naciśnij przycisk [PGM], aby wejść w tryb programowania lub, gdy jesteś już w tym trybie, naciskaj przycisk [↵], aż do wyświetlenia się menu MINV.	Minv
2	Naciśnij przycisk [PGM], aby wprowadzić wartość parametru MINV. Na wyświetlaczu pojawi się bieżąca wartość parametru MINV. Użyj przycisku [↵], aby wybrać jedną z poniższych wartości: C-O silnik otwiera w prawą stronę O_C silnik otwiera w lewą stronę (ustawienie domyślne)	C-O O_C
3	Potwierdź żadaną wartość, naciskając przycisk [PGM], na wyświetlaczu pojawi się napis PRG.	PrG
4	Jednostka sterująca przejdzie ponownie do menu MINV. Aby wyjść z trybu programowania, naciśnij równocześnie przyciski [PGM] i [↵] lub wyłącz zasilanie, wzgl. odczekaj 60 sekund.	PGM+↵

Tryb oszczędzania energii (ESA)

W trybie oszczędzania energii „ESA” po wykonaniu pełnego cyklu otwarcia lub zamknięcia panel sterowania jest zasilany pełną mocą i zmniejsza zużycie energii, wyłączając zasilanie transformatora i akcesoriów.

1	Naciśnij przycisk [PGM], aby wejść w tryb programowania lub, gdy jesteś już w tym trybie, naciskaj przycisk [↵], aż do wyświetlenia się funkcji ESA.	
2	Naciśnij przycisk [PGM], aby wprowadzić wartość parametru ESA. Na wyświetlaczu pojawi się bieżąca wartość parametru ESA. ON tryb ESA włączony (domyślnie) OFF tryb ESA wyłączony	 
3	Potwierdź żadaną wartość, naciskając przycisk [PGM], na wyświetlaczu pojawi się napis PRG.	
4	Jednostka sterująca przejdzie ponownie do menu ESA. Aby wyjść z trybu programowania, naciśnij równocześnie przyciski [PGM] i [↵] lub wyłącz zasilanie, wzgl. odczekaj 60 sekund.	



Uwaga: funkcja ESA nie działa w trakcie ładowania akumulatora.

Funkcję ESA należy wyłączyć, jeśli wyjścia akcesoriów powinny być zawsze aktywne, np. gdy do panelu sterowania jest klawiatura 24 V DC lub inne urządzenie, które wymaga stałego zasilania.

Resetowanie jednostki sterującej (Res)







Ta funkcja anuluje wszystkie dokonane ustawienia i przywraca w jednostce sterującej warunki początkowe. Usuwa także ustawienia procedury automatycznego uruchomienia.

UWAGA: piloty zdalnej obsługi zapamiętane w odbiorniku radiowym nie są usuwane.

1	Naciśnij przycisk [PGM], aby wejść w tryb programowania lub, gdy jesteś już w tym trybie, naciskaj przycisk [↵], aż do wyświetlenia się funkcji Res.	
2	Naciśnij i przytrzymaj przycisk [PGM], komunikat Res zacznie szybko migać.	
3	Naciśnij przycisk [PGM] po wyświetleniu się komunikatu PRG. W jednostce sterującej zostaną przywrócone ustawienia fabryczne.	
4	Jednostka sterująca przejdzie ponownie do menu RES. Aby wyjść z trybu programowania, naciśnij równocześnie przyciski [PGM] i [↵] lub wyłącz zasilanie, wzgl. odczekaj 60 sekund.	

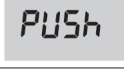





Zapamiętywanie nowego nadajnika (RADI>PP)

Aby zapamiętać nowy nadajnik w trybie „krok po kroku” dla poleceń automatyzacji, należy postępować w następujący sposób:

1	Naciśnij przycisk [PGM], aby wejść w tryb programowania lub, gdy jesteś już w tym trybie, naciskaj przycisk [↵], aż do wyświetlenia się menu Radi.	
2	Naciśnij przycisk [PGM], aby wejść do funkcji Radi. Na wyświetlaczu pojawi się pierwsze podmenu PP.	
3	Naciśnij przycisk [PGM], aby wejść do funkcji PP. Na wyświetlaczu pojawi się komunikat PUSH.	
4	W ciągu 5 sekund naciśnij na nadajniku przycisk BY, który jest skojarzony z funkcją „krok po kroku”.	
5	Na wyświetlaczu pojawi się komunikat PRG potwierdzający zapamiętanie.	
6	Jednostka sterująca przejdzie ponownie do menu RADI>PP. Aby powrócić do menu RADI, naciśnij równocześnie przyciski [PGM] i [↵]. Aby wyjść z trybu programowania, naciśnij ponownie równocześnie przyciski [PGM] i [↵] lub wyłącz zasilanie, wzgl. odczekaj 60 sekund.	

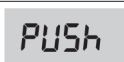





Zapamiętywanie funkcji FURTKI (RADI>Ped)

Funkcję FURTKI można skojarzyć z dowolnym przyciskiem nadajnika. Aby wejść do funkcji FURTKI na czas 7 sekund, należy postępować w następujący sposób:

1	Naciśnij przycisk [PGM], aby wejść w tryb programowania lub, gdy jesteś już w tym trybie, naciśnij przycisk [↑], aż do wyświetlenia się menu Radi.	
2	Naciśnij przycisk [PGM], aby wejść do funkcji Radi. Na wyświetlaczu pojawi się pierwsze podmenu PP. Naciśnij przycisk [↑], aby wyświetlić podmenu Ped.	
3	Naciśnij przycisk [PGM], aby wejść do funkcji Ped. Na wyświetlaczu pojawi się migający komunikat PUSH.	
4	W ciągu 10 sekund naciśnij na nadajniku przycisk BY, który ma być skojarzony z funkcją FURTKI (np. jeśli przycisk 1 jest już skojarzony z funkcją „krok po kroku”, z funkcją FURTKI można skojarzyć przycisk T2).	
5	Na wyświetlaczu pojawi się komunikat OK potwierdzający zapamiętanie.	
6	Jednostka sterująca przejdzie z powrotem do menu RADI>PED. Aby powrócić do menu RADI, naciśnij równocześnie przyciski [PGN] i [↑]. Aby wyjść z trybu programowania, naciśnij ponownie równocześnie przyciski [PGM] i [↑] lub wyłącz zasilanie, wzgl. odczekaj 60 sekund.	

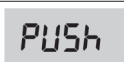



Usuwanie nadajników (RADI>CLR)

Aby usunąć nadajnik zapisany w pamięci, należy postępować w następujący sposób:

1	Naciśnij przycisk [PGM], aby wejść w tryb programowania lub, gdy jesteś już w tym trybie, naciśnij przycisk [↑], aż do wyświetlenia się menu Radi.	
2	Naciśnij przycisk [PGM], aby wejść do funkcji Radi. Na wyświetlaczu pojawi się pierwsze podmenu PP. Naciśnij przycisk [↑], aby wyświetlić podmenu CLR.	
3	Naciśnij przycisk [PGM], aby wejść do funkcji CLR. Na wyświetlaczu pojawi się komunikat PUSH.	
4	W ciągu 5 sekund naciśnij przycisk BY nadajnika, który ma być usunięty.	
5	Na wyświetlaczu pojawi się komunikat OK potwierdzający usunięcie.	
6	Jednostka sterująca przejdzie ponownie do menu RADI>CLR. Aby powrócić do menu RADI, naciśnij równocześnie przyciski [PGN] i [↑]. Aby wyjść z trybu programowania, naciśnij ponownie równocześnie przyciski [PGM] i [↑] lub wyłącz zasilanie, wzgl. odczekaj 60 sekund.	





Całkowite usuwanie pamięci odbiornika (RADI>RTR)

Aby całkowicie usunąć pamięć i wyeliminować wszystkie dodane uprzednio piloty zdalnej obsługi, należy postępować w następujący sposób:

1	Naciśnij przycisk [PGM], aby wejść w tryb programowania lub, gdy jesteś już w tym trybie, naciskaj przycisk [↵], aż do wyświetlenia się menu Radi.	
2	Naciśnij przycisk [PGM], aby wprowadzić funkcję Radi. Na wyświetlaczu pojawi się pierwsze podmenu PP. Naciśnij przycisk [↵], aby wyświetlić podmenu RTR.	
3	Naciśnij przycisk [PGM], aby wejść do funkcji RTR, komunikat RTR zacznie migać powoli. Naciśnij przycisk [PGM], na wyświetlaczu pojawi się komunikat PRG i rozpocznie się usuwanie.	
4	Gdy komunikat PRG zniknie, na wyświetlaczu pojawi się przez 2 sekundy komunikat OK. Wszystkie piloty zdalnej obsługi zostały usunięte z pamięci.	
6	Jednostka sterująca przejdzie z powrotem do menu RADI>RTR. Aby powrócić do menu RADI, naciśnij równocześnie przyciski [PGN] i [↵]. Aby wyjść z trybu programowania, naciśnij ponownie równocześnie przyciski [PGM] i [↵] lub wyłącz zasilanie, wzgl. odczekaj 60 sekund.	

Szybkie powielanie pilotów zdalnej obsługi

Jeśli istnieje nadajnik, który jest już zapamiętany (TX1), można go powielić (TX2) bez programowania jednostki sterującej. Aby to zrobić, należy postępować w następujący sposób:

1	Za pomocą nadajnika, który jest już zapamiętany w pamięci (TX1) wydaj polecenie otwarcia i odczekaj do pełnego otwarcia drzwi (funkcja TCA) musi być włączona).	
2	Naciśnij ukryty przycisk nadajnika, którego kod jest już zapisany w pamięci (TX1).	 TX1
3	W ciągu 5 sekund na nadajniku zapisanym już w pamięci naciśnij przycisk odpowiadający kanałowi, który ma być przypisany do nowego nadajnika. Włączy się migające światło.	 TX1
4	W ciągu 10 sekund naciśnij ukryty przycisk nowego nadajnika (TX2).	 TX2
5	W ciągu 5 sekund naciśnij przycisk nowego nadajnika, który ma być przypisany do kanału przypisanego w punkcie 2. Migające światło zgaśnie.	 TX2
6	Odbiornik zapisuje kod nowego nadajnika i wychodzi natychmiast z trybu programowania.	

Co zrobić w wypadku, gdy...

Najczęściej występujące problemy i ich rozwiązanie:

Problem	Przyczyna	Rozwiązanie
Automatyzacja nie działa	Brak zasilania sieciowego	Sprawdzić, czy jest zasilanie sieciowe
	Niepodłączona jednostka sterująca	Sprawdzić wszystkie połączenia z jednostką sterującą
	Zadziałały fotokomórki	Sprawdzić, czy nie ma przeszkód na linii fotokomórek
	Przepalony jeden lub więcej bezpieczników ochronnych	Sprawdzić bezpieczniki i wymienić w razie potrzeby
Automatyka nie reaguje na pilota zdalnego sterowania	Słaba bateria w pilocie zdalnego sterowania, dioda LED pilota miga szybko	Wymienić baterię
	Pilot nie został zapisany w pamięci	Zapisać pilota w pamięci
Automatyka nie reaguje na przełącznik kluczykowy	Przełącznik kluczykowy nie jest prawidłowo podłączony lub jest uszkodzony	Sprawdzić podłączenie przełącznika kluczykowego lub wymienić go, jeśli jest uszkodzony
Brama zatrzymuje się w fazie otwierania lub zamykania, odwraca kierunek ruchu, a po kilku sekundach zatrzymuje się	Zadziałał czujnik wykrywający przeszkody	Jeśli nie ma żadnej przeszkody, zwolnić silnik i sprawdzić, czy nie ma miejsc występowania nadmiernego tarcia. Powtórzyć procedurę automatycznego uczenia Zwiększyć wartość parametru PMOT
Drzwi nie zamykają się	Wejście STOP jest aktywne	Sprawdzić połączenia wejścia STOP
	Przeszkoda pomiędzy fotokomórkami lub uszkodzone fotokomórki	Usunąć przeszkodę lub sprawdzić fotokomórki
Światło migające nie włącza się	Przepalona żarówka	Wymienić żarówkę
	Lampa światła migającego podłączona nieprawidłowo	Sprawdzić połączenia
System automatyki nie działa Wyświetla się komunikat PHOT-C	Fotokomórki wykryły przeszkodę	Sprawdzić, czy nie ma przeszkód
	Fotokomórki zostały podłączone po wykonaniu automatycznej regulacji	Powtórzyć procedurę automatycznej regulacji

Na wyświetlaczu LCD jednostki sterującej wyświetlane są różne komunikaty podczas normalnej pracy i w wypadku awarii:

Komunikat	Opis
<i>Err</i>	Zatrzymać procedurę automatycznego ustawiania, naciskając równocześnie przyciski [PGN] i [†]
<i>Err 1</i>	Błąd silnika. Sprawdzić podłączenie i sprawność silnika
<i>Err 2</i>	Błąd fotokomórki. Sprawdzić podłączenie i sprawność fotokomórek
<i>Err 3</i>	Błąd aktywacji wejścia PP podczas procedury automatycznego ustawiania
<i>Err 4</i>	Błąd aktywacji wejścia STOP podczas procedury automatycznego ustawiania
<i>PP</i>	Wejście PP jest aktywne
<i>StoP</i>	Wejście STOP jest aktywne
<i>Phot</i>	Wejście fotokomórki jest aktywne
<i>oPEn</i>	Rozpoczęcie fazy otwierania
<i>cLoS</i>	Rozpoczęcie fazy zamykania
<i>RLt</i>	Zatrzymanie ruchu przez polecenie PP lub wejście STOP.
<i>bRLt</i>	W wypadku braku zasilania sieciowego automatyka działa na buforującym akumulatorze (tylko gdy jest zainstalowane urządzenie CB.BY)

BENINCA[®]

AUTOMATISMI BENINCA SpA - Via Capitello, 45 - 36066 Sandrigo (VI) - Tel. 0444 751030 r.a. - Fax 0444 759728
