

# DEXXO SMART io

- FR** Manuel d'utilisation
- EN** User's manual
- DE** Bedienungsanleitung
- NL** Handleiding
- PL** Instrukcja obsługi
- HU** Használati útmutató
- CS** Uživatelská příručka
- RO** Manual de utilizare
- IT** Manuale d'uso

- ES** Manual de uso
- EL** Εγχειρίδιο χρήσης
- TR** Kullanım kılavuzu
- AR** دليل الاستخدام



# VERSION ORIGINALE DU MANUEL

## SOMMAIRE

<b>1. Généralités</b>	<b>1</b>	<b>3. Fonctionnement et utilisation</b>	<b>3</b>
1.1. L'univers Somfy ?	1	3.1. Fonctionnement normal	3
1.2. Assistance	1	3.2. Fonctionnements particuliers	3
<b>2. Consignes de sécurité</b>	<b>1</b>	3.3. Ajout de télécommandes Keygo io	4
2.1. Mise en garde - Instructions importantes de sécurité	1	3.4. Fonctionnement de la sécurité portillon	4
2.2. Généralités	1	3.5. Fonctionnement du dispositif de débrayage manuel d'urgence	4
2.3. Mise en garde - Instructions importantes de sécurité	2	<b>4. Entretien</b>	<b>4</b>
2.4. Consignes de sécurité relatives à l'utilisation	2	4.1. Vérifications	4
2.5. À propos des piles	2	4.2. Remplacement de la pile	5
2.6. Recyclage et mise au rebut	3	<b>5. Caractéristiques techniques</b>	<b>5</b>

## GÉNÉRALITÉS

### Consignes de sécurité



#### **Danger**

Signale un danger entraînant immédiatement la mort ou des blessures graves.



#### **Avertissement**

Signale un danger susceptible d'entraîner la mort ou des blessures graves.



#### **Précaution**

Signale un danger susceptible d'entraîner des blessures légères ou moyennement graves.



#### **Attention**

Signale un danger susceptible d'endommager ou de détruire le produit.

## 1. GÉNÉRALITÉS

Nous vous remercions d'avoir choisi un équipement Somfy. Ce matériel a été conçu, fabriqué par Somfy selon une organisation qualité conforme à la norme ISO 9001.

### 1.1. L'univers Somfy ?

Somfy développe, produit et commercialise des automatismes pour les ouvertures et les fermetures de la maison. Centrales d'alarme, automatismes pour stores, volets, garages et portails, tous les produits Somfy répondent à vos attentes de sécurité, confort et gain de temps au quotidien.

Chez Somfy, la recherche de la qualité est un processus d'amélioration permanent. C'est sur la fiabilité de ses produits que s'est construite la renommée de Somfy, synonyme d'innovation et de maîtrise technologique dans le monde entier.

### 1.2. Assistance

Bien vous connaître, vous écouter, répondre à vos besoins, telle est l'approche de Somfy.

Pour tout renseignement concernant le choix, l'achat ou l'installation de systèmes Somfy, vous pouvez demander conseil à votre installateur Somfy ou prendre contact directement avec un conseiller Somfy qui vous guidera dans votre démarche.

## 2. CONSIGNES DE SÉCURITÉ



### **DANGER**

La motorisation doit être installée et réglée par un installateur professionnel de la motorisation et de l'automatisation de l'habitat, conformément à la réglementation du pays dans lequel elle est mise en service.

Le non respect de ces instructions pourrait gravement blesser des personnes, par exemple écrasées par la porte.

L'utilisateur n'a pas le droit de procéder à la moindre modification.

### 2.1. Mise en garde - Instructions importantes de sécurité



#### **AVERTISSEMENT**

Il est important pour la sécurité des personnes de suivre toutes les instructions car une installation incorrecte peut entraîner des blessures graves. Conserver ces instructions.

Somfy ne peut pas être tenu pour responsable des dommages résultant du non respect des instructions de ce manuel.

### 2.2. Généralités

Ce produit est une motorisation pour des portes de garage à ouverture verticale ou horizontale, en usage résidentiel tel que défini dans les normes EN 60335-2-95 et EN 60335-2-103, auxquelles il est conforme. Ces instructions ont notamment pour objectif de satisfaire les exigences des dites normes et ainsi d'assurer la sécurité des biens et des personnes.

**⚠ AVERTISSEMENT**

Toute utilisation de ce produit sur une autre porte de garage que celle d'origine est interdite.

L'ajout de tout accessoire ou de tout composant non préconisé par Somfy est interdit. Le non respect de ces instructions pourrait gravement blesser des personnes, par exemple écrasées par la porte.

Si un doute apparaît lors de l'utilisation de cette motorisation ou pour obtenir des informations complémentaires, consulter l'installateur de la motorisation ou le site internet [www.somfy.com](http://www.somfy.com).

**2.3. Mise en garde - Instructions importantes de sécurité****⚠ AVERTISSEMENT**

Il est important pour la sécurité des personnes de suivre ces instructions car une utilisation incorrecte peut entraîner des blessures graves. Conserver ces instructions.

Le clavier de réglage des paramètres est verrouillé pour assurer la sécurité des utilisateurs. Tout déverrouillage et tout changement de réglage des paramètres doit être réalisé par un installateur professionnel de la motorisation et de l'automatisation de l'habitat.

Toutes modifications qui ne respectent pas ces instructions mettent en péril la sécurité des biens et des personnes.

Somfy ne peut pas être tenu pour responsable des dommages résultant du non respect des instructions de ce manuel.

**2.4. Consignes de sécurité relatives à l'utilisation****⚠ AVERTISSEMENT**

Cette motorisation peut être utilisée par des enfants âgés d'au moins 8 ans et par des personnes ayant des capacités physiques, sensorielles ou mentales réduites ou dénuées d'expérience ou de connaissance, s'ils (si elles) sont correctement surveillé(e)s ou si des instructions relatives à l'utilisation de la motorisation en toute sécurité leur ont été données et si les risques encourus ont été appréhendés.

Ne pas laisser les enfants jouer avec les dispositifs de commande de la porte. Mettre les télécommandes hors de portée des enfants.

Le nettoyage et l'entretien par l'utilisateur ne doivent pas être effectués par des enfants.

Le niveau de pression acoustique de la motorisation est inférieur ou égal à 70 dB(A). Le bruit émis par la structure à laquelle la motorisation sera connectée n'est pas pris en considération.

**⚠ AVERTISSEMENT**

Tout utilisateur potentiel doit impérativement être formé à l'utilisation de la motorisation par la personne ayant réalisé l'installation, en appliquant toutes les préconisations de ce manuel. Il est impératif de s'assurer qu'aucune personne non formée ne puisse mettre la porte en mouvement.

L'utilisateur doit surveiller la porte pendant tous les mouvements et maintenir les personnes éloignées jusqu'à ce que la porte soit complètement ouverte ou fermée.

Ne pas empêcher volontairement le mouvement de la porte.

**⚠ AVERTISSEMENT**

Ne pas utiliser la motorisation si une réparation ou un réglage est nécessaire car un défaut dans l'installation ou une porte mal équilibrée peut provoquer des blessures.

En cas de mauvais fonctionnement, déconnecter la motorisation de toute source d'alimentation et déverrouiller immédiatement la motorisation, afin de permettre l'accès.

Contactez immédiatement un installateur professionnel de la motorisation et de l'automatisation de l'habitat.

**⚠ AVERTISSEMENT**

L'activation du dispositif de débrayage manuel peut déclencher un mouvement incontrôlé de la partie entraînée en raison de défaillances mécaniques ou d'une situation de perte d'équilibrage.

Faire attention en utilisant le dispositif de débrayage manuel car une porte ouverte peut retomber rapidement du fait de ressorts faibles ou cassés, ou être mal équilibrée.

Ne pas essayer d'ouvrir manuellement la porte si la motorisation n'a pas été déverrouillée.

**⚠ DANGER**

Si le câble d'alimentation est endommagé, il doit être remplacé par l'installateur, son service après vente ou des personnes de qualification similaire afin d'écartier tout danger.

**⚠ AVERTISSEMENT**

Vérifier que le cordon du dispositif de débrayage ne risque pas de s'accrocher à une partie saillante d'un véhicule (par exemple, une galerie de toit).

**⚠ DANGER**

La motorisation doit être déconnectée de toute source d'alimentation durant le nettoyage, la maintenance et lors du remplacement des pièces.

Éviter que tout obstacle naturel (branche, pierre, herbes hautes, etc.) puisse entraver le mouvement de la porte.

Si l'installation est équipée de cellules photoélectriques et/ou d'un feu orange, nettoyer régulièrement les optiques des cellules photoélectriques et le feu orange.

Chaque année, faire contrôler la motorisation par du personnel qualifié.

**⚠ AVERTISSEMENT**

Vérifier chaque mois :

- que les câbles, les ressorts et les fixations ne présentent pas de signe d'usure, de détérioration ou de mauvais équilibrage,
- que la motorisation change de sens quand la porte rencontre un objet de 50 mm de haut qui se trouve au sol.

Si ce n'est pas le cas, contacter immédiatement un installateur, professionnel de la motorisation et de l'automatisation de l'habitat.

**2.5. À propos des piles****⚠ DANGER**

Ne pas laisser les piles/piles boutons/accus à la portée des enfants. Les conserver dans un endroit qui leur est

inaccessible. Il y a un risque qu'elles soient avalées par des enfants ou des animaux domestiques. Danger de mort ! Si cela devait arriver malgré tout, consulter immédiatement un médecin ou se rendre à l'hôpital.

Faire attention de ne pas court-circuiter les piles, ni les jeter dans le feu, ni les recharger. Il y a un risque d'explosion.

## 2.6. Recyclage et mise au rebut

La batterie, si installée, doit être retirée de la motorisation avant que celle-ci ne soit mise au rebut.

 Ne pas jeter les piles usagées des télécommandes ou la batterie, si installée, avec les déchets ménagers. Les déposer à un point de collecte dédié pour leur recyclage.

 Ne pas jeter la motorisation hors d'usage avec les déchets ménagers. Faire reprendre la motorisation par son distributeur ou utiliser les moyens de collecte sélective mis à disposition par la commune.

## 3. FONCTIONNEMENT ET UTILISATION

### 3.1. Fonctionnement normal

#### 3.1.1. Utilisation des télécommandes type Keygo io

##### Ouverture totale

Appuyez sur la touche programmée pour piloter l'ouverture totale de la porte.

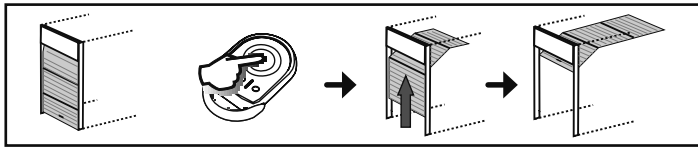

##### Ouverture partielle

Appuyez sur la touche programmée pour piloter l'ouverture partielle de la porte.

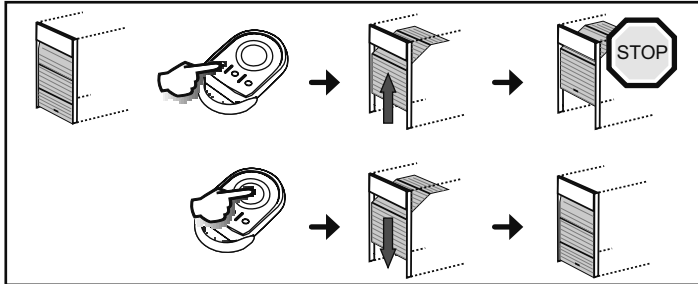

##### Fermeture

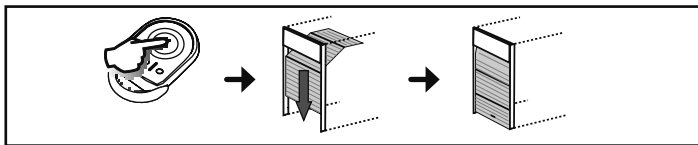

##### Stop

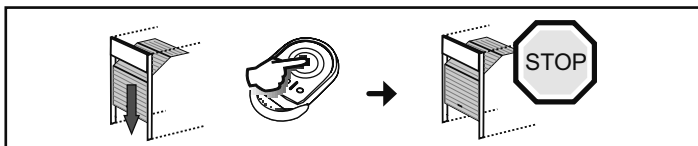

#### 3.1.2. Fonctionnement de la détection d'obstacle

- Une détection d'obstacle durant l'ouverture provoque l'arrêt puis le retrait de la porte.
- Une détection d'obstacle durant la fermeture provoque l'arrêt puis la ré-ouverture de la porte.

Laisser la porte s'ouvrir complètement suite à une détection d'obstacle.

### 3.2. Fonctionnements particuliers

Selon les périphériques installés et les options de fonctionnement programmées par votre installateur, la motorisation peut avoir les fonctionnements particuliers suivants :

#### 3.2.1. Fonctionnement avec une télécommande 3 touches

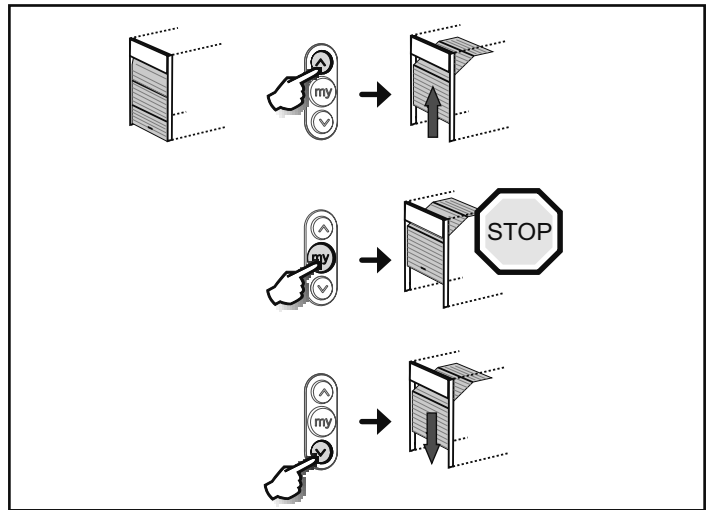

#### 3.2.2. Fonctionnement des cellules de sécurité

Un obstacle placé entre les cellules empêche la fermeture de la porte.

Si un obstacle est détecté pendant la fermeture de la porte, celle-ci s'arrête puis se ré-ouvre totalement.

Si un obstacle est détecté pendant l'ouverture de la porte, celle-ci continue son mouvement.

Après 3 minutes d'occultation des cellules, le système bascule en mode de fonctionnement «homme mort filaire». Dans ce mode, une commande sur une entrée filaire entraîne le mouvement de la porte à vitesse réduite. Le mouvement dure tant que la commande est maintenue et cesse immédiatement lorsque la commande est relâchée. Le système repasse en mode de fonctionnement normal dès que les cellules cessent d'être occultées.

##### ⚠ Attention

Le mode «homme mort filaire» nécessite l'usage d'un contact de sécurité (ex. inverseur à clé ref. 1841036).

#### 3.2.3. Fonctionnement avec feu orange clignotant

Le feu orange est activé 2 s avant le début du mouvement si la porte fonctionne en mode séquentiel avec fermeture automatique après temporisation.

#### 3.2.4. Fonctionnement de l'éclairage intégré

L'éclairage intégré s'allume dès la mise en route du moteur et s'éteint 60 secondes après l'arrêt complet du moteur.

Si une télécommande est programmée pour piloter l'éclairage, le fonctionnement est le suivant :

##### Avec une télécommande 2 ou 4 touches

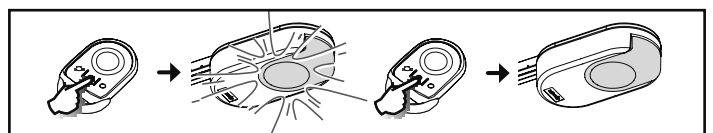

##### Avec une télécommande 3 touches

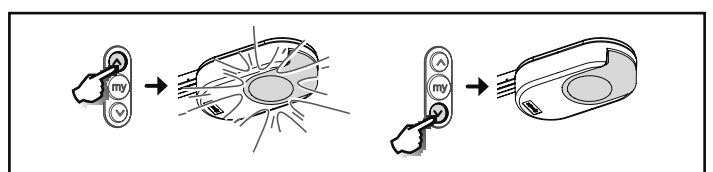

### 3.2.5. Fonctionnement de l'éclairage de zone

L'éclairage de zone s'allume dès la mise en route du moteur et s'éteint 60 secondes après l'arrêt complet du moteur.

Si une télécommande est programmée pour piloter l'éclairage, le fonctionnement est le suivant :

#### Avec une télécommande 2 ou 4 touches

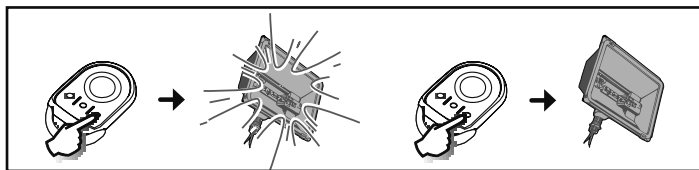

#### Avec une télécommande 3 touches

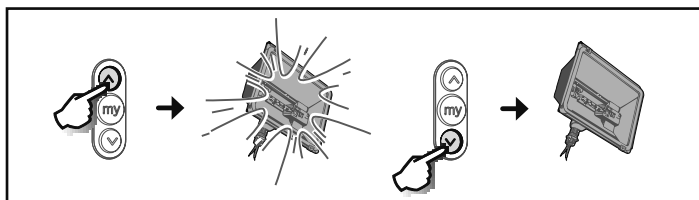

### 3.2.6. Fonctionnement en mode séquentiel avec fermeture automatique après temporisation

La fermeture automatique de la porte s'effectue après un délai programmé lors de l'installation.

Une nouvelle commande pendant ce délai annule la fermeture automatique et la porte reste ouverte.

La commande suivante entraîne la fermeture de la porte.

### 3.2.7. Fonctionnement sur batterie de secours

Si une batterie de secours est installée, la motorisation peut fonctionner même en cas de coupure générale de courant.

Le fonctionnement s'effectue alors dans les conditions suivantes :

- Vitesse réduite et constante.
- Les périphériques (cellules photoélectriques, feu orange, clavier à code filaire, etc.) ne fonctionnent pas.

#### Caractéristiques de la batterie :

- Autonomie : 24 h ; 3 cycles de fonctionnement suivant le poids de la porte.
- Temps de recharge : 48 h
- Durée de vie avant remplacement : 3 ans environ.

### 3.3. Ajout de télécommandes Keygo io

Cette opération permet de copier la fonction d'une touche d'une télécommande Keygo io mémorisée sur la touche d'une nouvelle télécommande Keygo io.

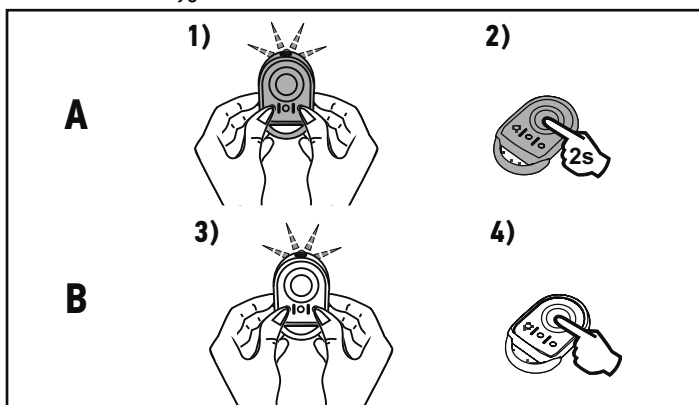

**Télécommande "A"** = télécommande "source" déjà mémorisée

**Télécommande "B"** = télécommande "cible" à mémoriser

Par exemple, si la touche de la télécommande A commande l'ouverture totale de la porte, la touche de la nouvelle télécommande B commandera aussi l'ouverture totale de la porte.

### 3.4. Fonctionnement de la sécurité portillon

L'ouverture de la porte piéton intégrée à la porte de garage empêche tout mouvement de la porte.

L'éclairage intégré est activé par intermittence pendant 30 s.

### 3.5. Fonctionnement du dispositif de débrayage manuel d'urgence

Le Dexxo Smart io est équipé d'un dispositif de débrayage manuel qui permet de manoeuvrer la porte manuellement, par exemple, en cas de panne électrique. Ce dispositif doit être accessible facilement, à 1,80 m du sol maximum.

#### 1) Débrayage de la motorisation

Tirer sur la cordelette jusqu'au débrayage du système d'entraînement de la porte.

#### 2) Manoeuvre manuelle de la porte

Celle-ci est possible tant que le système d'entraînement est débrayé.

#### 3) Ré-embrayage de la motorisation

Manoeuvrer la porte manuellement jusqu'à ce que le dispositif d'entraînement vienne se verrouiller sur le rail de transmission.

#### ⚠ Attention

Lors du débrayage de la motorisation, un mauvais équilibrage de la porte peut entraîner des mouvements brusques pouvant représenter un danger.

Utiliser la cordelette uniquement pour débrayer la motorisation. Ne jamais utiliser la cordelette pour manoeuvrer la porte manuellement.

Ré-embrayer impérativement la motorisation avant toute nouvelle commande.

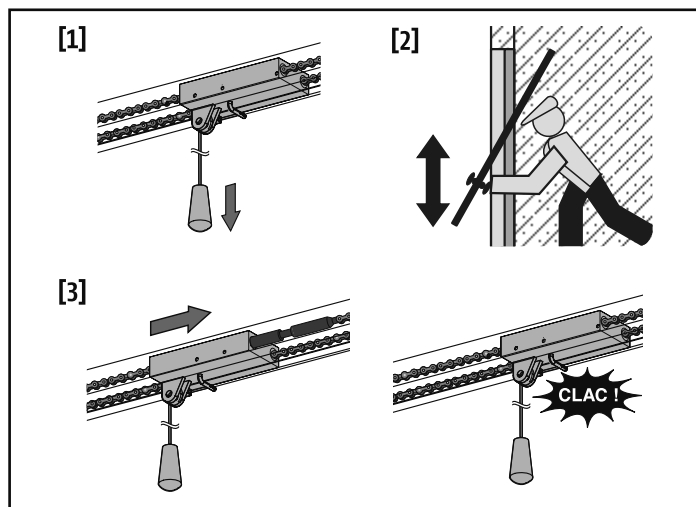

## 4. ENTRETIEN

### 4.1. Vérifications

#### 4.1.1. Dispositifs de sécurité (cellules, contact portillon)

Vérifier le bon fonctionnement tous les 6 mois.

#### 4.1.2. Batterie de secours

Pour une durée de vie optimale de la batterie, il est recommandé de couper l'alimentation principale et de faire fonctionner le moteur sur batterie pendant quelques cycles, ceci 3 fois par an.

## 4.2. Remplacement de la pile

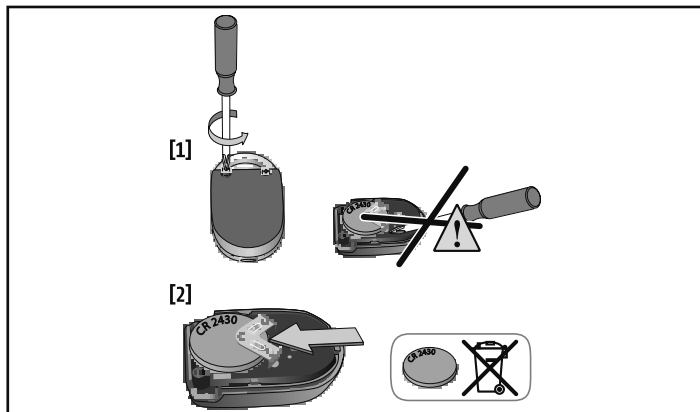

## 5. CARACTÉRISTIQUES TECHNIQUES

Alimentation secteur	220-230 V - 50/60 Hz
Puissance maximum consommée	600 W (avec éclairage déporté 500 W)
Conditions climatiques d'utilisation	- 20 ° C / + 60 ° C - IP 24
Fréquence radio	))) 868 - 870 MHz < 25 mW
Nombre de canaux mémorisables : Commandes monodirectionnelles (Keygo io, Situ io, ...)	Commande ouverture totale/ piétonne : 30 Commande sortie auxiliaire : 4 Commande éclairage intégré : 4
Sortie éclairage déporté	230 V - 500 W max <ul style="list-style-type: none"> <li>• soit 5 lampes fluocompactes ou à leds</li> <li>• soit 2 alimentations pour leds à basse tension</li> <li>• soit 1 éclairage halogène 500 W max</li> </ul>

# TRANSLATED VERSION OF THE MANUAL

## CONTENTS

<b>1. General information</b>	<b>1</b>	<b>3. Use and operation</b>	<b>3</b>
1.1. About Somfy	1	3.1. Normal operation	3
1.2. Assistance	1	3.2. Specific operation	3
<b>2. Safety instructions</b>	<b>1</b>	3.3. Adding Keygo io remote controls	4
2.1. Caution - Important safety instructions	1	3.4. Operation of the gate safety	4
2.2. General information	1	3.5. Emergency manual back release mode	4
2.3. Caution - Important safety instructions	2	<b>4. Maintenance</b>	<b>4</b>
2.4. Safety instructions relating to use	2	4.1. Checks	4
2.5. About the batteries	2	4.2. Replacing the battery	5
2.6. Recycling and disposal	3	<b>5. Technical data</b>	<b>5</b>

## GENERAL INFORMATION

### Safety instructions



#### **Danger**

Indicates a danger which may result in immediate death or serious injury.



#### **Warning**

Indicates a danger which may result in death or serious injury.



#### **Precaution**

Indicates a danger which may result in minor or moderate injury.



#### **Attention**

Indicates a danger which may result in damage to or destruction of the product.

## 1. GENERAL INFORMATION

Thank you for choosing a Somfy product. This equipment has been designed and manufactured by Somfy in accordance with a quality policy complying with the ISO 9001 standard.

### 1.1. About Somfy

Somfy develops, manufactures and sells automatic control devices for domestic opening and closing systems. We offer alarm systems, automatic control devices for awnings, roller shutters, garages and gates. We guarantee all Somfy products will meet your expectations in terms of safety, comfort and time saving on a daily basis.

At Somfy, the pursuit of quality is a continuous process of improvement. Somfy's reputation has been built upon the reliability of its products and the Somfy brand is synonymous with innovation and technological expertise worldwide.

### 1.2. Assistance

Getting to know our customers, listening to them, meeting their needs: this is Somfy's approach.

For further information on how to choose, purchase or install Somfy systems, please ask your Somfy installer for advice or contact a Somfy advisor directly for help and assistance.

## 2. SAFETY INSTRUCTIONS



### **DANGER**

The motorisation must be installed and adjusted by a professional motorisation and home automation installer, in compliance with the regulations of the country in which it is to be used.

Failure to follow these instructions may result in serious injury, e.g. due to crushing by the door.

Users do not have the right to make any modifications whatsoever.

### 2.1. Caution - Important safety instructions



#### **WARNING**

For reasons of personal safety, it is important to follow all the instructions, as incorrect installation can lead to serious injury. Retain these instructions.

Somfy cannot be held liable for any damage resulting from failure to follow the instructions in this manual.

### 2.2. General information

This product is a drive for vertically or horizontally opening garage doors, for residential use as defined in standard EN 60335-2-95 and EN 60335-2-103, with which it complies. The main purpose of these instructions is to satisfy the requirements of the aforementioned standards and to ensure the safety of equipment and persons.

**⚠ WARNING**

It is strictly prohibited to use this product on any garage door other than the original.

It is prohibited to add any safety accessories or any other component not recommended by Somfy. Failure to follow these instructions may result in serious injury, e.g. due to crushing by the door.

If you have any doubts when using this motorisation or to obtain additional information, consult the motorisation installer or the website [www.somfy.com](http://www.somfy.com).

**2.3. Caution - Important safety instructions****⚠ WARNING**

For reasons of personal safety, it is important to follow all the instructions, as incorrect use can lead to serious injury. Retain these instructions.

The keypad for setting the parameters is locked to ensure the safety of the users. The parameters must only be unlocked and adjusted by a professional motorisation and home automation installer.

Making any changes which do not comply with these instructions could risk personal injury or damage to property.

Somfy cannot be held liable for any damage resulting from failure to follow the instructions in this manual.

**2.4. Safety instructions relating to use****⚠ WARNING**

This motorisation may be used by children aged 8 and over and by persons whose physical, sensory or mental capacity is impaired, or persons with little experience or knowledge, as long as they are under supervision or have received instructions on safe use of the motorisation and fully understand the associated risks.

Do not allow children to play with the door control devices. Keep remote controls out of the reach of children.

Children must not be allowed to clean or maintain the unit.

The sound pressure level of the motorisation is less than or equal to 70 dB(A). The noise emitted by the structure to which the motorisation will be connected is not taken into account.

**⚠ WARNING**

Any potential users must be shown how to use the motorisation by the installer, applying all the recommendations in this manual. It is essential to ensure that no untrained persons are able to put the door into motion.

The user must monitor the door as it moves and keep people away from it until the door is completely open or closed.

Do not deliberately prevent the door from moving.

**⚠ WARNING**

Do not use the motorisation if a repair or adjustment is necessary as a fault in the installation or an incorrectly balanced door can cause injuries.

If not operating correctly, disconnect the motorisation from any power supply and unlock the motorisation immediately to gain access to it.

Contact a motorisation and home automation professional immediately.

**⚠ WARNING**

Activating the manual back release system could cause uncontrolled movement of the driven part due to mechanical faults or a loss of balance.

Take care when using the manual back release device as an open door can suddenly fall off if the springs are weak, broken, or incorrectly balanced.

Do not try to open the door manually if the drive has not been unlocked.

**⚠ DANGER**

If the power supply cable is damaged, it must be replaced by the installer, the after-sales department or an individual with similar qualifications to prevent any danger.

**⚠ WARNING**

Check that there is no risk that the back release device cable will become snagged on an element protruding from the car (for example a roof rack).

**⚠ DANGER**

The motorisation must be disconnected from any power supply during cleaning and maintenance and when parts are replaced.

Ensure that no natural obstacles (branch, stone, tall grasses, etc.) are able to obstruct the movement of the door.

If the installation is equipped with photoelectric cells and/or an orange light, regularly clean the photoelectric cell optical units and the orange light.

Have the motorisation checked every year by a qualified technician.

**⚠ WARNING**

Every month, check:

- that the cables, springs and mountings show no sign of wear, damage or imbalance,
- that the motorisation changes direction when the door encounters an object 50 mm high on the ground.

If this is not the case, contact a professional motorisation and home automation installer immediately.

**2.5. About the batteries****⚠ DANGER**

Do not leave batteries of any kind within reach of children. Keep them in a place inaccessible to children. There is a risk that they could be swallowed by children or pets. Danger of death! If this does occur, seek medical advice immediately or go to hospital.

Ensure that the batteries are not short-circuited, thrown in the fire or recharged. There is a risk of explosion.

## 2.6. Recycling and disposal

If installed, the battery must be removed from the motorisation before the latter is disposed of.

 Do not dispose of used remote control or other batteries, if installed, with household waste. They must be taken to the relevant recycling points.

 Do not dispose of the motorisation with household waste at the end of its life. Return the motorisation to its distributor or use your local authority's special waste collection services.

## 3. USE AND OPERATION

### 3.1. Normal operation

#### 3.1.1. Using Keygo io type remote controls

##### Complete opening

Press the programmed button to open the door fully.

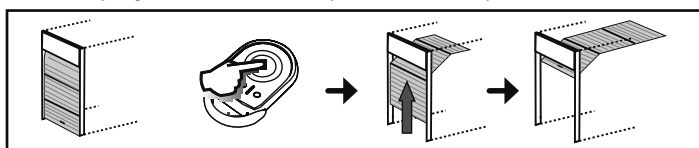

##### Partial opening

Press the programmed button to open the door partially.

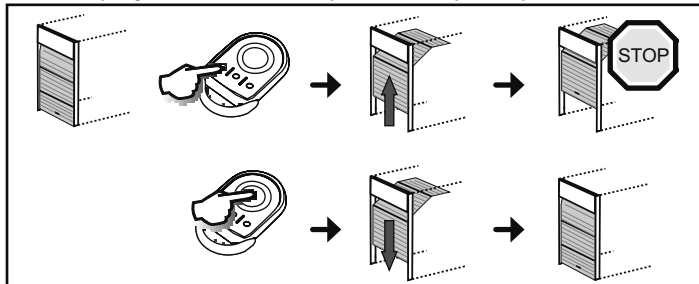

##### Closing

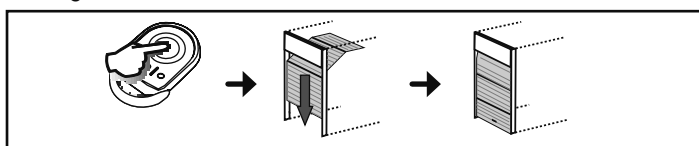

##### Stop

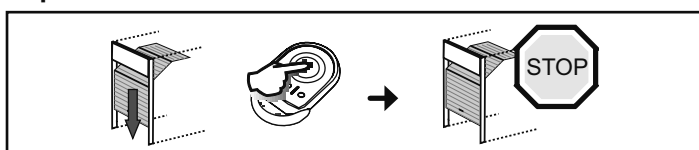

#### 3.1.2. Obstacle detection operation

- When an obstacle is detected during opening, the door will stop then close again.
  - When an obstacle is detected during closing, the door will stop and reopen.
- When an obstacle has been detected, allow the door to open fully.

## 3.2. Specific operation

Depending on the additional devices installed and the operating options programmed by your installer, the motorisation may operate in the following specific ways:

### 3.2.1. Operation with a 3-button remote control

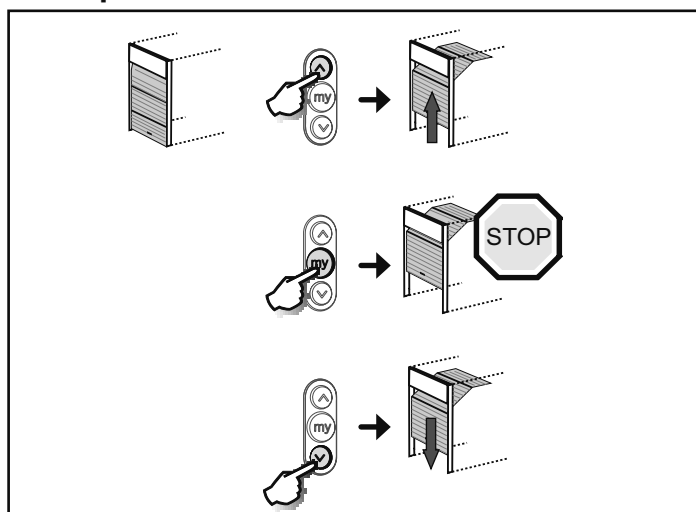

### 3.2.2. Operation with safety cells

An obstacle placed between the cells will prevent the door from closing. If an obstacle is detected when the door is closing, the door stops then reopens fully.

If an obstacle is detected when opening, the door will continue to open.

If the cells are blocked for 3 minutes or more, the system switches to "wired dead man" operating mode. In this mode, a command via a wired input causes the door to move slowly. The door moves for as long as the command is issued and stops immediately when the command is discontinued. The system switches back to normal operating mode as soon as the cells are no longer obscured.



##### Attention

the "wired dead man" mode requires the use of a safety contact (e.g. keyed reversing switch ref. 1841036).

### 3.2.3. Operation with orange flashing light

The orange light is activated 2 s before the door begins moving if the door is in sequential mode with automatic closure after a time-delay.

### 3.2.4. Integrated lighting operation

Integrated lighting comes on with the motor, and goes out 60 seconds after the motor has come to a complete stop.

If a remote control is programmed to control the lighting, it operates as follows:

#### With a 2 or 4 button remote control

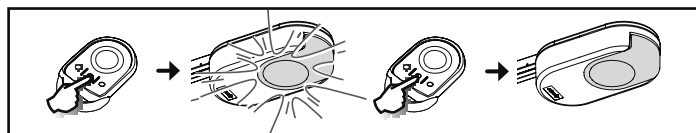

#### With a 3-button remote control

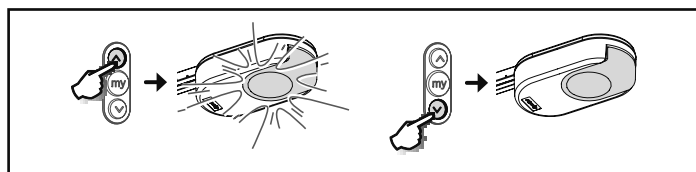

### 3.2.5. Area lighting operation

Area lighting comes on with the motor, and goes out 60 seconds after the motor has come to a complete stop.

If a remote control is programmed to control the lighting, it operates as follows:

#### With a 2 or 4 button remote control

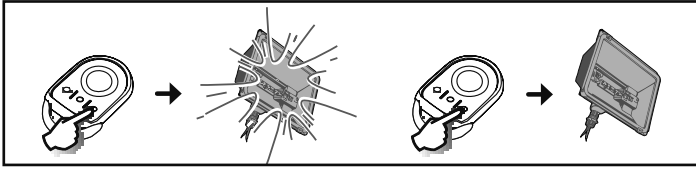

#### With a 3-button remote control

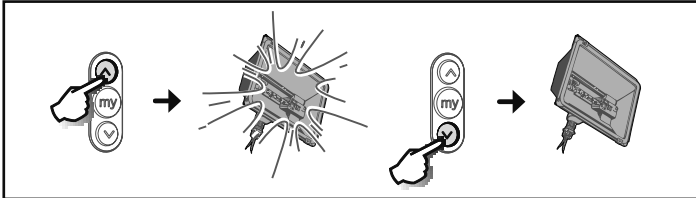

### 3.2.6. Operation in sequential mode with automatic closing after time delay

The door closes automatically after a time-out programmed during installation.

A new command during this time-out cancels automatic closure and the door remains open.

The following command causes the door to close.

### 3.2.7. Operation using the backup battery

If a backup battery is installed, the motorisation will work even during a power outage.

Operation is then activated under the following conditions:

- Reduced and constant speed.
- The additional devices (photoelectric cells, orange light, wired code keypad, etc.) do not operate.

#### Battery specifications:

- Battery life: 24 hours; 3 operating cycles depending on the weight of the door.
- Recharging time: 48 hours
- Service life before replacement: Approximately 3 years.

### 3.3. Adding Keygo io remote controls

This operation is used to copy the function of a button on a memorised Keygo io remote control to a button on a new Keygo io remote control.

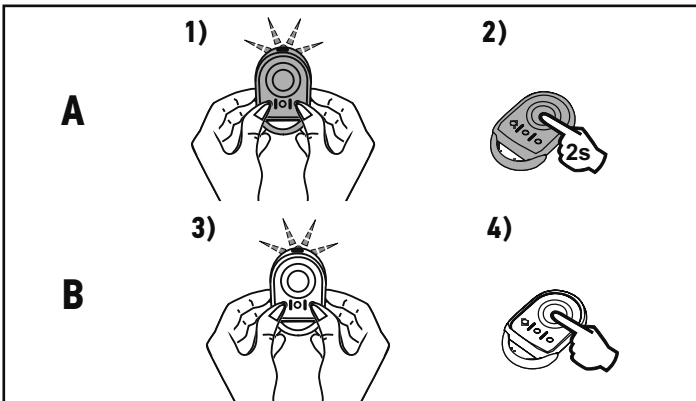

**Remote control "A"** = "source" remote control already memorised

**Remote control "B"** = "target" remote control to be memorised

For example, if the button on remote control A opens the door fully, the button on the new remote control B will also open the door fully.

### 3.4. Operation of the gate safety

Opening the pedestrian gate integrated into the garage door prevents the garage door from moving.

The integrated lighting is activated intermittently for 30 seconds.

### 3.5. Emergency manual back release mode

The Dexxo Smart io is equipped with a manual back release device which makes it possible to operate the door manually, for example in the event of an electrical fault. This device must be able to be accessed easily, at a maximum of 1.80 m from the ground.

#### 1) Disengaging the drive

Pull on the cord until the door drive system is released.

#### 2) Manual manipulation of the door

This is possible as the drive system is released.

#### 3) Re-engaging the drive

Move the door manually until the drive mechanism locks on the transmission rail.

#### ⚠ Attention

*When releasing the drive, an incorrect balance may result in sudden movements which may be dangerous.*

*Only use the cord to release the drive. Never use the cord to manipulate the door manually.*

*It is essential that the drive is re-engaged before any new commands.*

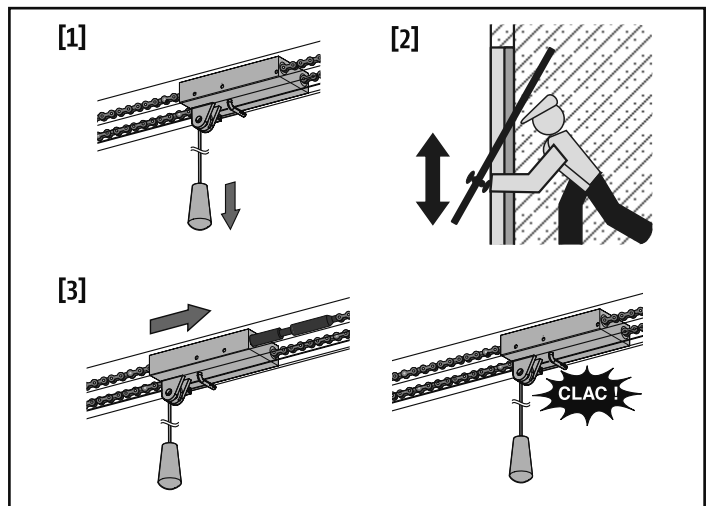

## 4. MAINTENANCE

### 4.1. Checks

#### 4.1.1. Safety features (cells, gate contact)

Check for correct operation every 6 months.

#### 4.1.2. Backup battery

For optimum battery life, it is recommended that the main power supply be switched off and the motor operated using the battery for several cycles, three times a year.

## 4.2.Replacing the battery

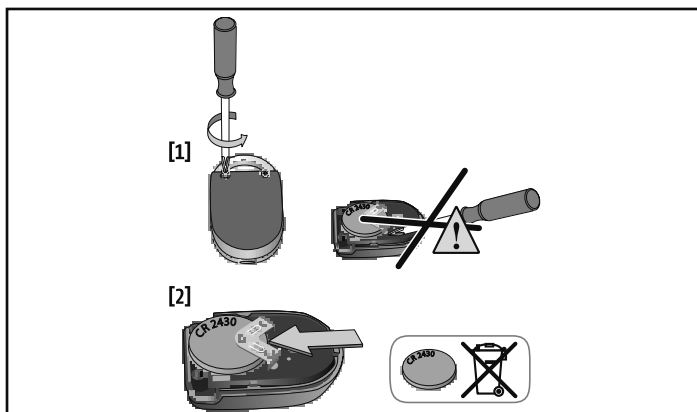

## 5.TECHNICAL DATA

Power supply	220-230 V - 50/60 Hz
Max. power consumption	600 W (with offset lighting, 500 W)
Climatic operating conditions	- 20°C/+ 60°C - IP 24
Radio frequency	))) 868 - 870 MHz < 25 mW
Number of memorisable channels: One-way controls (Keygo io, Situo io, etc.)	Complete/pedestrian opening control: 30 Auxiliary output control: 4 Integrated lighting control: 4
Offset lighting output	Max. 230 V - 500 W <ul style="list-style-type: none"> <li>• either 5 fluocompact or LED lights</li> <li>• or 2 power supplies for low-voltage LEDs</li> <li>• or 1 halogen light, max. 500 W</li> </ul>

# DEUTSCHE ÜBERSETZUNG DES HANDBUCHS

## INHALT

<b>1. Allgemeines</b>	<b>1</b>	<b>3. Bedienung und Funktionsweise</b>	<b>3</b>
1.1. Tätigkeitsbereich von Somfy	1	3.1. Normalbetrieb	3
1.2. Support	1	3.2. Sonderfunktionen	3
<b>2. Sicherheitshinweise</b>	<b>1</b>	3.3. Hinzufügen von Funkhandsendern Keygo io	4
2.1. Warnhinweis - Wichtige Sicherheitshinweise	1	3.4. Betrieb Sicherheitsvorrichtung Schlupftür	4
2.2. Allgemeines	1	3.5. Funktionsweise der manuellen Entkopplungsvorrichtung	4
2.3. Warnhinweis - Wichtige Sicherheitshinweise	2	<b>4. Wartung</b>	<b>4</b>
2.4. Sicherheitshinweise bei der Benutzung	2	4.1. Überprüfungen	4
2.5. Batterien	2	4.2. Austausch der Batterie	5
2.6. Recycling und Entsorgung	3	<b>5. Technische Daten</b>	<b>5</b>

## ALLGEMEINES

### Sicherheitshinweise



#### **Gefahr**

Weist auf eine Gefahr hin, die sofort zu schweren bis tödlichen Verletzungen führt.



#### **Warnung**

Weist auf eine Gefahr hin, die zu schweren bis tödlichen Verletzungen führen kann.



#### **Vorsicht**

Weist auf eine Gefahr hin, die zu leichten bis mittelschweren Verletzungen führen kann.



#### **Achtung**

Weist auf eine Gefahr hin, die das Produkt beschädigen oder zerstören kann.

## 1. ALLGEMEINES

Wir bedanken uns für das Vertrauen, das Sie uns mit dem Kauf einer Somfy-Anlage entgegenbringen. Diese Anlage wurde von Somfy gemäß einer Qualitätsorganisation nach Norm ISO 9001 konzipiert und hergestellt.

### 1.1. Tätigkeitsbereich von Somfy

Somfy entwickelt, produziert und vertreibt automatische Öffnungs- und Schließmechanismen für den Privatbereich. Alarmzentralen, Automatisierungen für Markisen, Fensterläden, Garagen und Tore: Alle Somfy Produkte erfüllen Ihre Erwartungen an Sicherheit, Komfort und Zeitgewinn im Alltag.

Somfy ist ständig um die Qualitätsverbesserung seiner Produkte bemüht. Somfy verdankt seinen Ruf der Zuverlässigkeit seiner Produkte, die für Innovation und weltweites technologisches Know-how stehen.

### 1.2. Support

Das Credo von Somfy: Sie gut kennen, Ihnen zuhören und Ihre Wünsche erfüllen.

Wenn Sie Fragen bezüglich der Auswahl, des Kaufs und der Installation von Somfy Systemen haben, wenden Sie sich an Ihren Somfy-Monteur oder setzen sich direkt mit einem Somfy-Berater in Verbindung, der Ihnen gerne weiterhilft.

## 2. SICHERHEITSHINWEISE



### **GEFAHR**

Die Installation des Antriebs muss von einem Fachmann für Gebäudeautomation unter Einhaltung der am Ort der Inbetriebnahme geltenden Vorschriften ausgeführt werden.

Die Nichtbeachtung dieser Anweisungen kann zu schweren Verletzungen wie zum Beispiel Quetschungen durch das Tor führen.

Dem Benutzer ist jegliche Änderung untersagt.

### 2.1. Warnhinweis - Wichtige Sicherheitshinweise



#### **WARNUNG**

Für die Gewährleistung der Sicherheit von Personen ist es wichtig, dass diese Hinweise befolgt werden, da es bei unsachgemäßer Installation zu schweren Verletzungen kommen kann. Bewahren Sie diese Sicherheitshinweise gut auf.

Somfy kann nicht für Schäden haftbar gemacht werden, die auf die Nichtbefolgung der Hinweise in dieser Anleitung zurückzuführen sind.

### 2.2. Allgemeines

Dieses Produkt ist ein Antrieb für vertikal oder horizontal öffnende Garagentore im Wohnbereich gemäß den Normen EN 60335-2-95 und EN 60335-2-103, mit denen es konform ist. Zweck dieser Anleitung ist es, die Anforderungen der genannten Normen zu erfüllen und somit die Sicherheit von Sachen und Personen zu gewährleisten.

**⚠️ WARNUNG**

Jegliche Verwendung dieses Produkts an einem anderen als dem Originalgaragentor ist untersagt.

Der nachträgliche Einbau jeglichen nicht von Somfy empfohlenen Zubehörs oder sonstiger Komponenten ist untersagt. Die Nichtbeachtung dieser Anweisungen kann zu schweren Verletzungen wie zum Beispiel Quetschungen durch das Tor führen.

Wenn bei der Benutzung dieses Antriebs Fragen auftauchen und für alle weiterführenden Informationen wenden Sie sich an den Monteur des Antriebs oder nutzen Sie die Internetseite [www.somfy.com](http://www.somfy.com).

**2.3. Warnhinweis - Wichtige Sicherheitshinweise****⚠️ WARNUNG**

Für die Gewährleistung der Sicherheit von Personen ist es wichtig, dass diese Hinweise befolgt werden, da es bei unsachgemäßer Benutzung zu schweren Verletzungen kommen kann. Bewahren Sie diese Sicherheitshinweise gut auf.

Um die Sicherheit der Benutzer zu gewährleisten, sind die Tasten zur Einstellung der Parameter gesperrt. Jegliche Entsperrung oder Änderung der Einstellparameter muss durch eine fachlich qualifizierte Person für Antriebe und Gebäudeautomation durchgeführt werden.

Jegliche von diesen Anweisungen abweichende Änderung stellt eine Gefahr für die Sicherheit von Personen und Gütern dar.

Somfy kann nicht für Schäden haftbar gemacht werden, die auf die Nichtbefolgung der Hinweise in dieser Anleitung zurückzuführen sind.

**2.4. Sicherheitshinweise bei der Benutzung****⚠️ WARNUNG**

Dieser Antrieb ist zur Verwendung durch Kinder ab dem Alter von 8 Jahren und durch Personen mit eingeschränkten körperlichen, sensorischen und geistigen Fähigkeiten sowie durch Personen ohne Erfahrung oder Kenntnisse geeignet, wenn diese entsprechend beaufsichtigt oder in die sichere Anwendung des Antriebs eingewiesen werden und wenn alle etwaigen Gefahren berücksichtigt worden sind.

Lassen Sie keine Kinder mit den Bedieneinrichtungen des Tors spielen. Halten Sie Funkhandsender außer der Reichweite von Kindern.

Die Reinigung und Wartung durch den Benutzer darf nicht von Kindern durchgeführt werden.

Der Schalldruckpegel des Antriebs beträgt maximal 70 dB(A). Hierbei sind Geräusche nicht berücksichtigt, die von der Struktur ausgehen, an der der Antrieb angebracht ist.

**⚠️ WARNUNG**

Alle Benutzer müssen unbedingt von der Person, die den Antrieb installiert hat, über die Verwendung des Antriebs gemäß den Vorgaben in dieser Anleitung informiert werden. Es ist unbedingt sicherzustellen, dass nicht entsprechend informierte Personen das Tor nicht in Bewegung setzen können.

Der Benutzer muss das Tor bei jeder Bewegung im Auge behalten und alle Personen fernhalten, bis das Tor vollständig geöffnet oder geschlossen ist.

Behindern Sie die Torbewegung nicht absichtlich.

**⚠️ WARNUNG**

Verwenden Sie den Antrieb nicht, wenn eine Reparatur oder eine Einstellung erforderlich ist, da es bei einem Montagefehler oder einem falsch eingestellten Tor zu Verletzungen kommen kann.

Bei einer Fehlfunktion den Antrieb von der Stromversorgung trennen und sofort entriegeln, um den Zugang zu ermöglichen. Wenden Sie sich unverzüglich an einen Fachmann für Antriebe und Gebäudeautomation.

**⚠️ WARNUNG**

Die Betätigung der manuellen Entkopplungsvorrichtung kann – wegen mechanischer Störungen oder weil das System nicht mehr im Gleichgewicht ist – eine unkontrollierte Bewegung des angetriebenen Elements zur Folge haben.

Seien Sie bei der Benutzung der Entkopplungsvorrichtung vorsichtig, denn das Tor kann schnell nach unten fallen, wenn die Federn schwach oder gebrochen sind, oder wenn das Tor falsch eingestellt ist.

Versuchen Sie nicht, das Tor von Hand zu öffnen, wenn der Antrieb nicht ausgekuppelt ist.

**⚠️ GEFAHR**

Ist das Stromversorgungskabel beschädigt, muss es zur Vermeidung jeglicher Gefahr vom Monteur, dessen Kundendienst oder von einer Person mit vergleichbarer Qualifikation ausgetauscht werden.

**⚠️ WARNUNG**

Stellen Sie sicher, dass das Kabel der Entkopplungsvorrichtung nicht an vorspringenden Fahrzeugteilen (z. B. an einer Dachreling) hängen bleiben kann.

**⚠️ GEFAHR**

Der Antrieb muss während der Reinigung, Wartung und beim Austausch von Bauteilen von der Stromversorgung getrennt sein.

Achten Sie darauf, dass keine natürlichen Hindernisse (Äste, Steine, hohes Gras etc.) die Bewegung des Tors behindern können.

Wenn die Anlage mit einer Lichtschranke und/oder einer gelben Signalleuchte ausgestattet ist, reinigen Sie die Lichtschranke und die Signalleuchte regelmäßig.

Lassen Sie den Antrieb einmal pro Jahr von einer qualifizierten Fachkraft überprüfen.

**⚠️ WARNUNG**

Prüfen Sie einmal pro Monat:

- ob die Kabel, Federn oder Befestigungen keine Anzeichen von Verschleiß, Beschädigung oder einer falschen Einstellung aufweisen,
- ob der Antrieb die Richtung wechselt, wenn das Tor auf ein 50 mm hohes Objekt trifft, das auf dem Boden liegt.

Ist dies nicht der Fall, wenden Sie sich bitte an eine für Antriebe und Gebäudeautomation qualifizierte Person.

**2.5. Batterien****⚠️ GEFAHR**

Halten Sie Batterien/Knopfbatterien/Akkus außerhalb der Reichweite von Kindern. Bewahren Sie diese an einem Ort außerhalb der Reichweite von Kindern auf. Sie können sonst von Kindern oder Haustieren verschluckt werden.

Lebensgefahr! Sollte es dennoch zu einem Verschlucken kommen, wenden Sie sich unverzüglich an einen Arzt oder gehen Sie in die Notaufnahme des Krankenhauses.

Achten Sie darauf, Batterien nicht kurzzuschließen, in ein Feuer zu werfen oder neu aufzuladen. Hierbei besteht Explosionsgefahr.

## 2.6. Recycling und Entsorgung

Wenn eine Batterie installiert ist, muss diese vor Entsorgung des Antriebs ausgebaut werden.



Gebrauchte Batterien der Funkhandsender oder eventuell im Antrieb installierte Batterien dürfen nicht mit dem Hausmüll entsorgt werden. Geben Sie diese bei einer Recycling-Sammelstelle ab.



Entsorgen Sie Ihren alten Antrieb nicht mit dem Hausmüll. Lassen Sie den Antrieb vom Lieferanten zurücknehmen oder nutzen Sie kommunal organisierte Möglichkeiten der getrennten Müllsammlung.

## 3. BEDIENUNG UND FUNKTIONSWEISE

### 3.1. Normalbetrieb

#### 3.1.1. Verwendung der Funkhandsender Keygo io

##### Vollöffnung

Drücken Sie die Taste, die auf die Steuerung der Vollöffnung des Tors programmiert ist.

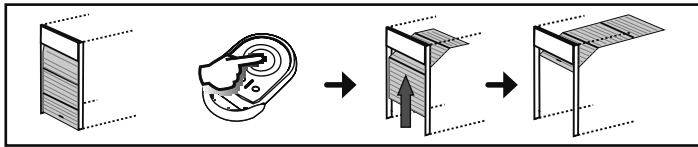

##### Teilöffnung

Drücken Sie die Taste, die auf die Steuerung der Teilöffnung des Tors programmiert ist.

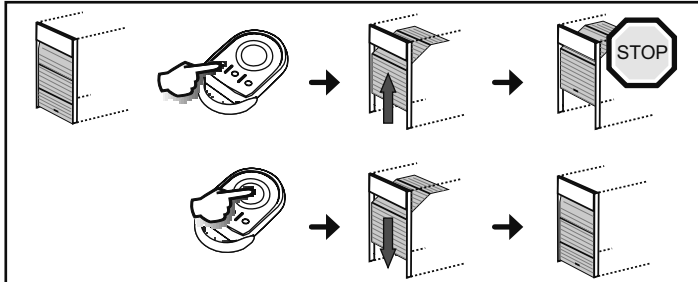

##### Schließen

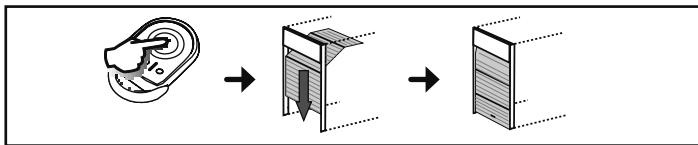

##### Stopp

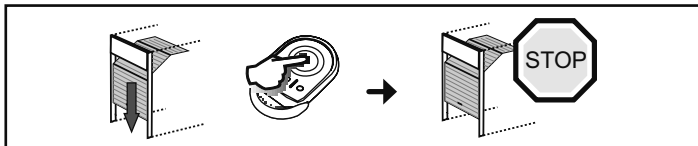

#### 3.1.2. Funktion der Hinderniserkennung

- Wird während des Öffnens ein Hindernis erkannt, hält das Tor an und fährt dann ein Stück zurück.
- Wird während der Schließung ein Hindernis erkannt, hält das Tor an und öffnet sich dann wieder. Lassen Sie das Tor vollständig öffnen, wenn ein Hindernis erkannt wird.

### 3.2. Sonderfunktionen

Je nach installierten Peripheriegeräten und Betriebsoptionen, die von Ihrem Monteur programmiert wurden, kann der Antrieb über folgende Sonderfunktionen verfügen:

#### 3.2.1. Funktionsweise mit einem Funkhandsender mit 3 Tasten

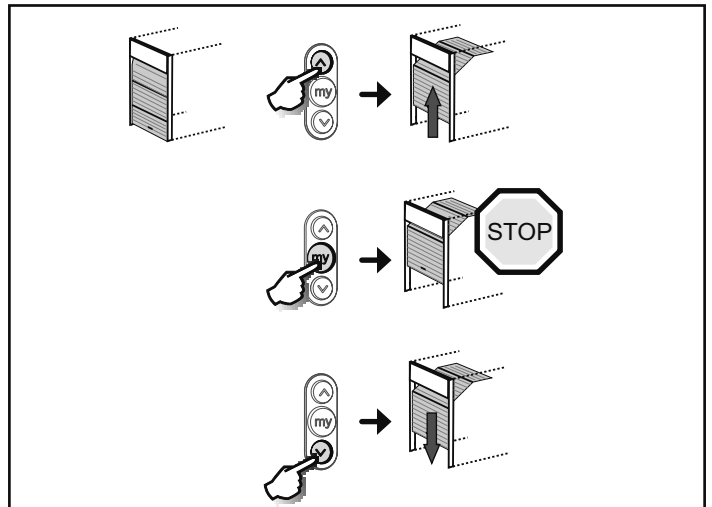

#### 3.2.2. Funktion der Sicherheits-Lichtschanke

Ein Hindernis, das die Lichtschranke unterbricht, verhindert das Schließen des Tors.

Wenn während des Torschließens ein Hindernis erkannt wird, hält das Tor an und öffnet sich wieder vollständig.

Wird beim Öffnen des Tors ein Hindernis erkannt, setzt es seine Bewegung fort.

Wird die Lichtschranke länger als 3 Minuten unterbrochen, schaltet sich die Anlage in die kabelgebundene „Totmannfunktion“ um. In diesem Modus veranlasst ein Befehl über einen Kabeleingang eine Bewegung des Tors mit reduzierter Geschwindigkeit. Die Bewegung dauert solange, wie die Befehlstaste gedrückt wird, und endet sofort, wenn die Taste losgelassen wird. Das System geht wieder in Normalbetrieb, sobald die Lichtschranke nicht mehr unterbrochen ist.

##### ⚠ Achtung

Für die kabelgebundene „Totmannfunktion“ muss ein Sicherheits-schalter verwendet werden (zum Beispiel der Schlüsselschalter, Teile-Nr. 1841036).

#### 3.2.3. Betrieb mit einer gelben Signalleuchte

Die gelbe Signalleuchte wird 2 Sekunden vor der Torbewegung aktiviert, wenn das Tor im Sequenzbetrieb mit automatischer Schließung nach Verzögerung arbeitet.

#### 3.2.4. Funktion der integrierten Beleuchtung

Die integrierte Beleuchtung leuchtet auf, sobald der Antrieb gestartet wird, und verlöscht 60 Sekunden, nachdem der Antrieb abgeschaltet hat.

Wenn ein Funkhandsender zur Steuerung der Beleuchtung programmiert ist, ist die Funktionsweise folgende:

##### Mit einem Funkhandsender mit 2 oder 4 Tasten

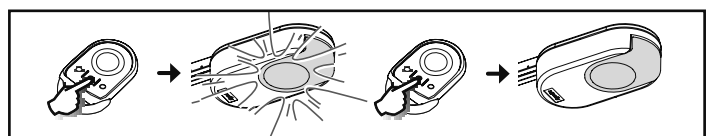

##### Mit einem Funkhandsender mit 3 Tasten

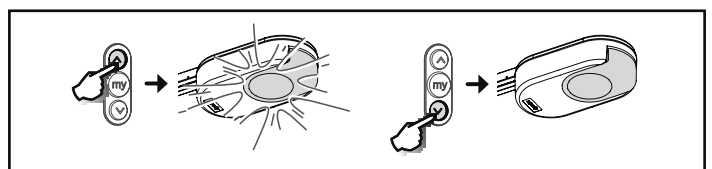

### 3.2.5. Funktion der Umfeldbeleuchtung

Die Umfeldbeleuchtung leuchtet auf, sobald der Antrieb gestartet wird, und verlöscht 60 Sekunden, nachdem der Antrieb abgeschaltet hat.

Wenn ein Funkhandsender zur Steuerung der Beleuchtung programmiert ist, ist die Funktionsweise folgende:

#### Mit einem Funkhandsender mit 2 oder 4 Tasten

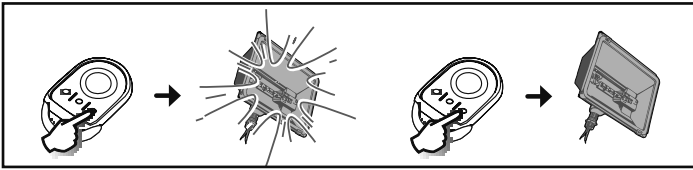

#### Mit einem Funkhandsender mit 3 Tasten

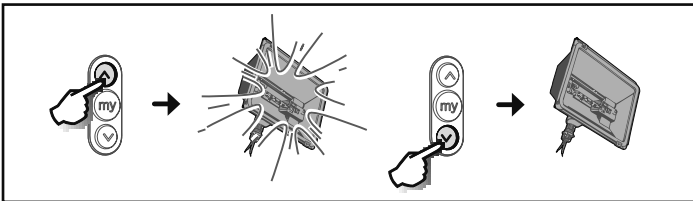

### 3.2.6. Sequenzielle Funktion mit automatischer Torschließung nach einer Verzögerung

Das automatische Schließen des Tors erfolgt nach einer Verzögerung, die bei der Installation eingestellt wurde.

Eine neue Betätigung während des Zeitraums annulliert das automatische Schließen, und das Tor bleibt geöffnet.

Mit der folgenden Betätigung wird das Tor geschlossen.

### 3.2.7. Betrieb mit Notstrombatterie

Wenn eine Notstrombatterie installiert wird, kann der Antrieb arbeiten, selbst wenn der Netzstrom ausfällt.

Allerdings ändern sich in diesem Fall die Betriebsfunktionen:

- Reduzierte und gleichbleibende Geschwindigkeit.
- Das installierte Zubehör (Lichtschranke, gelbe Signalleuchte, festverkabelte Codetastatur usw.) funktionieren nicht.

#### Technische Daten der Batterie:

- Autonomie: 24 Std.; 3 Betriebszyklen, abhängig vom Torgewicht.
- Ladedauer: 48 Std.
- Lebensdauer, bevor sie ersetzt werden muss: ca. 3 Jahre.

### 3.3. Hinzufügen von Funkhandsendern Keygo io

Auf folgende Weise kann die Funktion einer Taste eines eingelernten Funkhandsenders Keygo io auf die Taste eines neuen Funkhandsenders Keygo io kopiert werden.

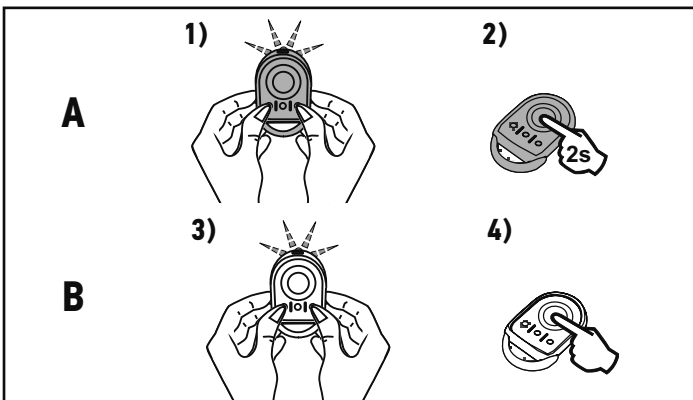

**Funkhandsender „A“** = bereits eingelernter Quell-Funkhandsender

**Funkhandsender „B“** = einzulernender Ziel-Funkhandsender

Wenn beispielsweise die Taste des Funkhandsenders A eine Vollöffnung des Tors veranlasst, veranlasst ein Druck auf die Taste des neuen Funkhandsenders B ebenfalls eine Vollöffnung des Tors.

### 3.4. Betrieb Sicherheitsvorrichtung Schlupftür

Das Öffnen der Fußgängertür, die im Tor integriert ist, blockiert sämtliche Torbewegungen.

Die integrierte Beleuchtung blinkt 30 Sekunden lang.

### 3.5. Funktionsweise der manuellen Entkupplungsvorrichtung

Dexxo Smart io ist mit einer manuellen Entkupplungsvorrichtung ausgestattet, die es ermöglicht, das Tor, zum Beispiel bei Stromausfall, von Hand zu bewegen. Diese Vorrichtung muss leicht zugänglich sein und darf nicht höher als 1,80 m über dem Boden installiert werden.

#### 1) Entriegeln des Antriebs

Ziehen Sie an dem Seil, bis das Antriebssystem des Tors sich entriegelt.

#### 2) Bewegen des Tors von Hand

Dies ist möglich, wenn das Antriebssystem entriegelt ist.

#### 3) Verriegelung

Bewegen Sie das Tor, bis der Mitnehmer wieder in der Antriebsschiene einrastet.

#### ⚠ Achtung

Im vom Antrieb entriegelten Zustand kann ein unzureichendes Gleichgewicht plötzliche und gefährliche Bewegungen zur Folge haben.

Verwenden Sie das Seil nur zum Entriegeln des Antriebs. Verwenden Sie das Seil keinesfalls zum Bewegen des Tors von Hand.

Bevor ein neuer Steuerbefehl gegeben wird, müssen Sie den Antrieb auf jeden Fall verriegeln.

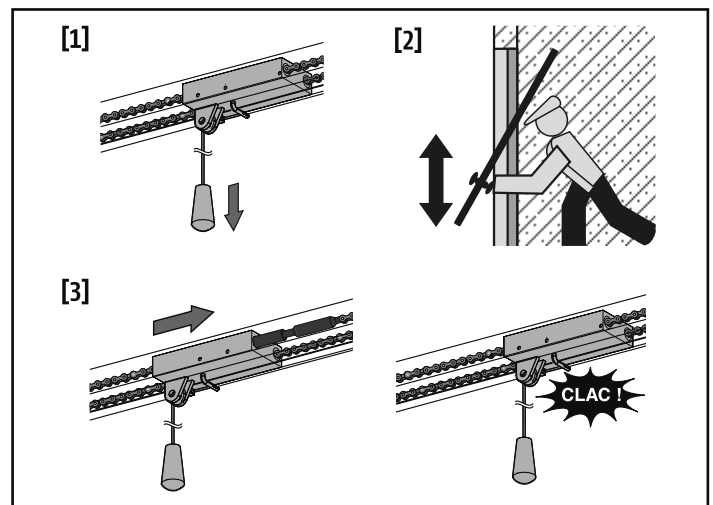

## 4. WARTUNG

### 4.1. Überprüfungen

#### 4.1.1. Sicherheitsvorrichtungen (Lichtschranke, Schlupftürkontakt)

Überprüfen Sie diese alle 6 Monate auf einwandfreien Betrieb.

#### 4.1.2. Notstrombatterie

Um die Lebensdauer der Batterie zu verlängern, sollten Sie dreimal pro Jahr die Spannungsversorgung unterbrechen und den Antrieb das Tor einige Male mit der Batterie öffnen und schließen lassen.

## 4.2. Austausch der Batterie

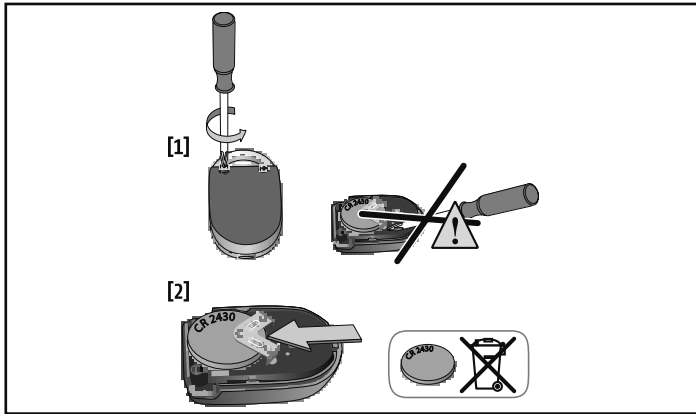

## 5. TECHNISCHE DATEN

Spannungsversorgung Netzkabel	220-230 V - 50/60 Hz
Maximaler Stromverbrauch	600 W (mit externer Beleuchtung 500 W)
Betriebsbedingungen	- 20 °C / + 60 °C - IP 24
Funkfrequenz	))) 868 - 870 MHz < 25 mW
Anzahl speicherbare Kanäle: monodirektionale Steuergeräte (Keygo io, Situo io, ...)	Befehl Voll-/Fußgängeröffnung 30 Steuerung AUX-Ausgang: 4 Steuerung integrierte Beleuchtung: 4
Ausgang Außenbeleuchtung	230 V - 500 W max., <ul style="list-style-type: none"> <li>• also 5 Kompaktleuchtstofflampen oder mit LEDs</li> <li>• also 2 Niederspannungsspeisungen für LEDs</li> <li>• also 1 Halogenbeleuchtung 500 W max.</li> </ul>

# VERTALING VAN DE HANDLEIDING

## INHOUD

<b>1. Algemeen</b>	<b>1</b>	<b>3. Werking en gebruik</b>	<b>3</b>
1.1. De wereld van Somfy	1	3.1. Normale werking	3
1.2. Assistentie	1	3.2. Bijzondere functies	3
<b>2. Veiligheidsvoorschriften</b>	<b>1</b>	3.3. Toevoegen van Keygo io afstandsbedieningen	4
2.1. Waarschuwing - Belangrijke veiligheidsinstructies	1	3.4. Werking van de voetgangersdeurbeveiliging	4
2.2. Algemeen	1	3.5. Werking van de handmatige noodontkoppeling	4
2.3. Waarschuwing - Belangrijke veiligheidsinstructies	2	<b>4. Onderhoud</b>	<b>4</b>
2.4. Veiligheidsvoorschriften met betrekking tot het gebruik	2	4.1. Controles	4
2.5. Over de batterijen	2	4.2. Batterij vervangen	5
2.6. Recycling en afvalverwerking	3	<b>5. Technische gegevens</b>	<b>5</b>

## ALGEMEEN

### Veiligheidsvoorschriften



#### **Gevaar**

Signaleert een gevaar welke de dood of een ernstig letsel tot gevolg zal hebben.



#### **Waarschuwing**

Signaleert een gevaar welke de dood of een ernstig letsel kan veroorzaken.



#### **Voorzichtig**

Signaleert een gevaar welke een licht of middelmatig letsel kan veroorzaken.



#### **Let op**

Signaleert een gevaar dat het product kan beschadigen of vernietigen.

## 1. ALGEMEEN

Hartelijk dank dat u voor een systeem van Somfy hebt gekozen. Somfy heeft dit apparaat ontworpen en gefabriceerd in overeenstemming met de kwaliteitseisen van de norm ISO 9001.

### 1.1. De wereld van Somfy

Somfy ontwikkelt, produceert en verkoopt apparaten voor het automatisch openen en sluiten van de woning. Alarmcentrales, automatische regelingen voor zonweringen, luiken, garages en hekken: al deze producten van Somfy beantwoorden aan uw verwachtingen op de gebieden van de veiligheid, het comfort en het dagelijkse gebruiksgemak.

Bij Somfy is het streven naar kwaliteit een proces van permanente verbetering. De reputatie van Somfy is gebaseerd op de betrouwbaarheid van de producten, en is daardoor in de gehele wereld synoniem met innovatie en technologisch vernuft.

### 1.2. Assistentie

Weten wie u bent, goed naar u luisteren, reageren op uw wensen, zo werkt Somfy.

Voor alle informatie over het kiezen, kopen of installeren van systemen van Somfy, kunt u terecht bij uw Somfy installateur of rechtstreeks contact opnemen met een Somfy adviseur die voor u klaar staat om u begeleiden.

## 2. VEILIGHEIDSVOORSCHRIFTEN



### **GEVAAR**

Demotorisatiemoetgeïnstalleerden ingesteld wordend door een erkende installateur van automatiseringssystemen in woningen, in overeenstemming met de reglementering van het land waarin de motorisatie gebruikt wordt.

Het niet naleven van deze aanwijzingen kan ernstig letsel veroorzaken aan personen, bijvoorbeeld verplettering door de deur.

De gebruiker mag niet de geringste verandering aanbrengen.

### 2.1. Waarschuwing - Belangrijke veiligheidsinstructies



#### **WAARSCHUWING**

Voor de veiligheid van personen is het belangrijk dat alle instructies strikt worden opgevolgd, want een onjuiste installatie kan ernstig letsel veroorzaken. Bewaar deze instructies.

Somfy is niet aansprakelijk voor schade die het gevolg is van het niet naleven van de aanwijzingen in deze handleiding.

### 2.2. Algemeen

Dit product is een motorisatie voor verticaal of horizontaal openende garagedeuren, voor gebruik in de woonomgeving zoals vastgelegd in de normen EN 60335-2-95 en EN 60335-2-103 en is conform deze normen. Deze instructies zijn geschreven binnen het kader van deze normen en om de veiligheid van personen en goederen te garanderen.

**⚠ WAARSCHUWING**

Ieder gebruik van dit product op een andere dan de oorspronkelijke garagedeur is verboden.

Het toevoegen van enig veiligheidsaccessoire of ander onderdeel dat niet is voorgeschreven door Somfy is verboden. Het niet naleven van deze aanwijzingen kan ernstig letsel veroorzaken aan personen, bijvoorbeeld verplettering door de deur.

In geval van twijfel bij het gebruik van deze motorisatie of voor aanvullende informatie, neemt u contact op met de installateur van de motorisatie of raadpleegt u de website [www.somfy.com](http://www.somfy.com).

**2.3. Waarschuwing - Belangrijke veiligheidsinstructies****⚠ WAARSCHUWING**

Voor de veiligheid van personen is het belangrijk dat deze instructies strikt worden opgevolgd, want een onjuist gebruik kan ernstig letsel veroorzaken. Bewaar deze instructies.

Het toetsenbord voor het instellen van de parameters moet beslist vergrendeld zijn om de veiligheid van de gebruikers te garanderen. Elke ontgrendeling en verandering van de parameterinstellingen moet gedaan worden door een erkende installateur van automatiseringssystemen in woningen.

Wijzigingen die niet voldoen aan deze aanwijzingen brengen de veiligheid van goederen en personen in gevaar.

Somfy is niet aansprakelijk voor schade die het gevolg is van het niet naleven van de aanwijzingen in deze handleiding.

**2.4. Veiligheidsvoorschriften met betrekking tot het gebruik****⚠ WAARSCHUWING**

Deze motorisatie mag worden gebruikt door kinderen van ten minste 8 jaar en door personen met beperkte fysieke, zintuiglijke of geestelijke vermogens of zonder ervaring en kennis van het apparaat, indien zij onder toezicht staan of instructies hebben gekregen over het veilig gebruik van de motorisatie en de mogelijke gevaren ervan hebben begrepen.

Laat kinderen niet met de bedieningsknoppen van de deur spelen. Houd de afstandsbedieningen buiten het bereik van kinderen.

Laat het apparaat niet schoonmaken door kinderen.

Het geluidsdrukkniveau van de motorisatie is lager dan of gelijk aan 70 dB(A). Hierbij is geen rekening gehouden met geluid dat wordt veroorzaakt door de constructie waarmee de motorisatie is verbonden.

**⚠ WAARSCHUWING**

De installateur moet elke mogelijke gebruiker beslist informeren over het gebruik van de motorisatie volgens de aanwijzingen in deze handleiding. Het is belangrijk erop te letten dat alleen personen die hierover zijn geïnformeerd de deur in beweging kunnen zetten.

De gebruiker moet deur in het oog houden bij iedere beweging ervan en iedereen op afstand tot de deur volledig geopend of gesloten is.

Houd de deur niet tegen als hij in beweging is.

**⚠ WAARSCHUWING**

Gebruik de motorisatie niet indien een reparatie of een afstelling noodzakelijk is, want een storing in de installatie of een slecht gebalanceerde deur kan letsel veroorzaken.

In geval van een gebrekkige werking, koppelt u de motorisatie los van enige stroombron en deblokkeert u hem onmiddellijk om toegang te krijgen.

Neem direct contact op met een erkende installateur van automatiseringssystemen in woningen.

**⚠ WAARSCHUWING**

Door het activeren van de handmatige ont koppeling, kan het aangedreven deel een onverwachte beweging maken als gevolg van een mechanische storing of onbalans.

Pas op als u de handbediende ont koppeling gebruikt, want een geopende deur kan snel naar beneden vallen door zwakke of gebroken veren of als de deur niet goed in balans is.

Probeer de deur niet handmatig te openen als de motorisatie niet ontgrendeld is.

**⚠ GEVAAR**

Indien de voedingskabel beschadigd is, moet deze worden vervangen door de installateur, de serviceafdeling of door een andere erkende reparateur, teneinde ieder risico te voorkomen.

**⚠ WAARSCHUWING**

Controleer of het touw van het ont koppelsysteem niet kan vasthaken aan een uitstekend deel van de auto (bijvoorbeeld een imperiaal).

**⚠ GEVAAR**

De motorisatie moet zijn losgemaakt van alle voedingsbronnen gedurende het schoonmaken, het onderhoud en tijdens het vervangen van onderdelen.

Let op dat de beweging van de deur niet wordt belemmerd door een natuurlijk obstakel (tak, steen, hoog gras, enz.).

Als de installatie is voorzien van foto-elektrische cellen en/of een oranje licht, maak dan de glazen van de foto-elektrische cellen en het oranje licht regelmatig schoon.

Elk jaar moet de motorisatie gecontroleerd worden door gekwalificeerd personeel.

**⚠ WAARSCHUWING**

Controleer elke maand:

- of de kabels, de veren en de bevestiging geen tekenen vertonen van slijtage, beschadiging of onbalans,
- de richting van de motorisatie omkeert als de deur een voorwerp ontmoet van 50 mm hoog dat op de vloer ligt.

Als dit niet zo is, neem dan direct contact op met een erkende installateur van automatiseringssystemen in woningen.

**2.5. Over de batterijen****⚠ GEVAAR**

Houd batterijen/knoopcellen/accu's buiten het bereik van kinderen. Bewaar ze op een plek waar zij er niet bij kunnen. Het is gevaarlijk als zij worden ingeslikt door een kind of een huisdier. Levensgevaar! Als dit ondanks alles toch gebeurt, raadpleeg dan direct een dokter of ga direct naar een ziekenhuis.

Let op dat de batterijen niet worden kortgesloten. Gooi ze niet in het vuur en laad ze niet op. Er kan een explosie plaatsvinden.

## 2.6. Recycling en afvalverwerking

Voordat de motorisatie wordt afgedankt, moet de accu (indien aanwezig) er uitgehaald worden.

 Gooi de oude batterijen van de afstandsbediening of de accu (indien aanwezig) niet weg met het huisvuil. Lever ze in bij een speciaal afvalpunt, zodat ze gerecycled worden.

 Gooi de oude motorisatie niet weg met het huisvuil. Laat de motorisatie ophalen door de leverancier ervan of lever hem in bij het afvalstation van de gemeente.

## 3.WERKING EN GEBRUIK

### 3.1.Normale werking

#### 3.1.1. Gebruik van afstandsbedieningen type Keygo io

##### Totaal openen

Druk op de toets die is geprogrammeerd voor het totaal openen van de deur.

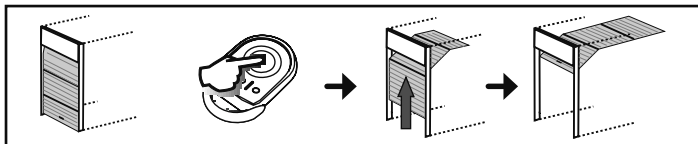

##### Gedeeltelijk openen

Druk op de toets die is geprogrammeerd voor het gedeeltelijk openen van de deur.

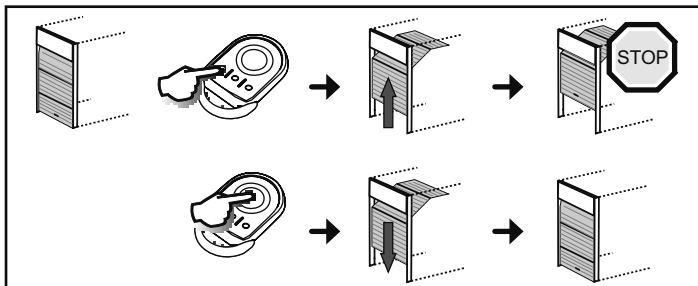

##### Sluiten

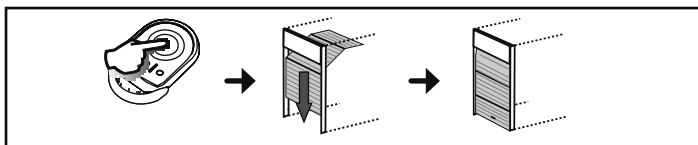

##### Stop

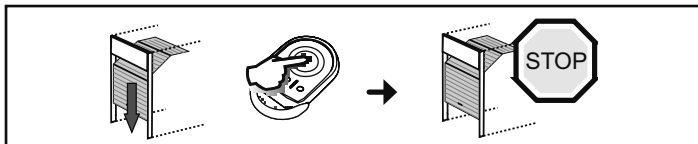

#### 3.1.2. Werking van de obstakeldetectie

- Als een obstakel wordt gedetecteerd tijdens het openen van de deur, dan stopt de deur en gaat daarna weer terug.
- Als tijdens het sluiten een obstakel wordt gedetecteerd, dan stopt de deur en gaat deze daarna weer open. Laat de deur geheel openen na het detecteren van een obstakel.

## 3.2.Bijzondere functies

Afhankelijk van de geïnstalleerde randorganen en de door uw installateur geprogrammeerde opties voor de werking, kan de motorisatie de volgende bijzondere functies hebben:

### 3.2.1. Werking met een afstandsbediening met 3 toetsen

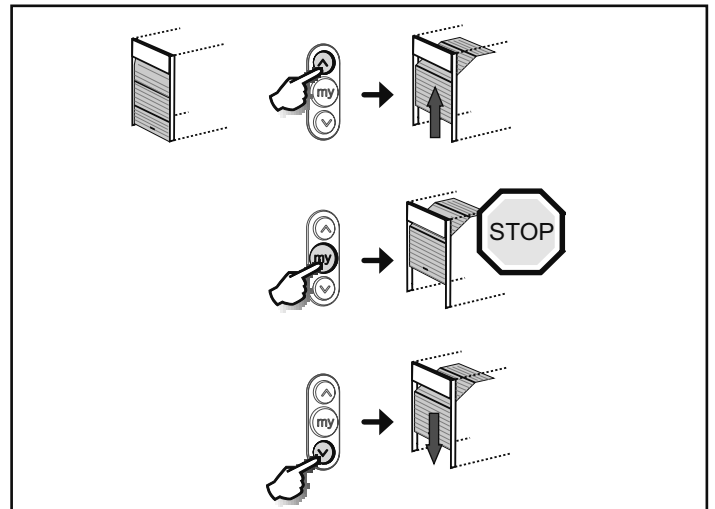

### 3.2.2. Werking van de veiligheidscellen

Als er een obstakel is tussen de cellen kan de deur niet sluiten.

Als een obstakel wordt gedetecteerd tijdens het sluiten van de deur, dan stopt de deur en gaat deze weer geheel open.

Als een obstakel wordt gedetecteerd tijdens het openen van de deur, gaat deze door met zijn beweging.

Na 3 minuten bedekking van de cellen, schakelt het systeem over naar de werksmodus "dodeman bedraad". In deze modus zorgt een commando op een bedrade ingang voor de beweging van de deur met lage snelheid. De beweging duurt zolang de bediening duurt en stopt onmiddellijk als de bediening wordt losgelaten. Het systeem gaat over op normale werking zodra de cellen niet meer bedekt zijn.



##### Let op

Voor de modus "dodeman bedraad" is het gebruik van een veiligheidscontact noodzakelijk (bijv. omkeerschakelaar met sleutel ref. 1841036).

### 3.2.3. Werking met oranje knipperlicht

Het oranje licht wordt 2 seconden voor het begin van de beweging geactiveerd als de deur werkt in sequentiële modus met automatisch sluiten na de vertraging.

### 3.2.4. Werking van de ingebouwde verlichting

De ingebouwde verlichting gaat branden bij het starten van de motor en dooft 60 minuten na het volledig stoppen van de motor.

Als er een afstandsbediening is geprogrammeerd voor het bedienen van de verlichting, is de werking als volgt:

#### Met een afstandsbediening met 2 of 4 toetsen

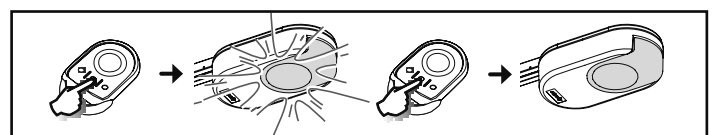

#### Met een afstandsbediening met 3 toetsen

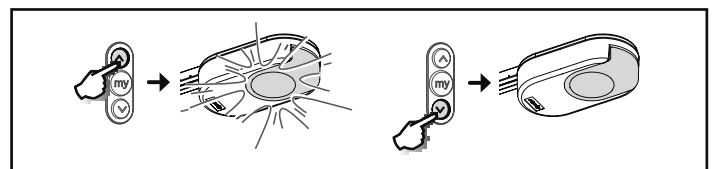

### 3.2.5. Werking van de zoneverlichting

De zoneverlichting gaat branden bij het starten van de motor en dooft 60 minuten na het volledig stoppen van de motor.

Als er een afstandsbediening is geprogrammeerd voor het bedienen van de verlichting, is de werking als volgt:

#### Met een afstandsbediening met 2 of 4 toetsen

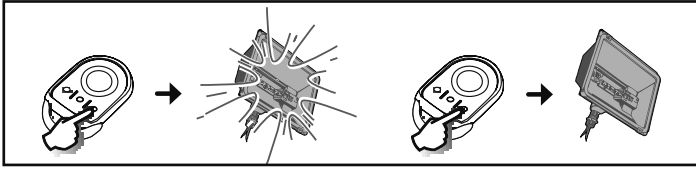

#### Met een afstandsbediening met 3 toetsen

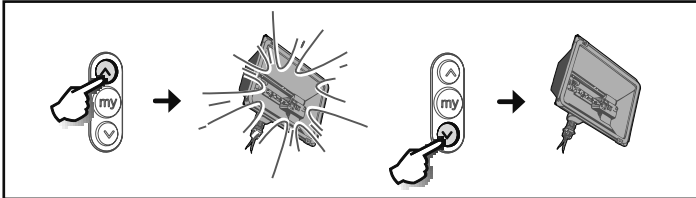

### 3.2.6. Werking in sequentiële modus met automatisch weer sluiten na vertraging

De deur sluit automatisch na een tijdens de installatie ingestelde tijdsduur. Een nieuw commando tijdens deze periode annuleert de automatische sluiting en de poort blijft open.

Het volgende commando zorgt ervoor dat de deur sluit.

### 3.2.7. Werking op noodaccu

Als een noodaccu geïnstalleerd is, kan de motor toch werken in geval van een algehele stroomstoring.

De werking vindt dan onder de volgende omstandigheden plaats:

- Verminderde en constante snelheid.
- De randorganen (foto-elektrische cellen, oranje licht, codetoetsenbord, bedraad, enz.) werken niet.

#### Gegevens van de accu:

- Zelfstandigheid: 24 uur; 3 werkingscycli afhankelijk van het gewicht van de deur.
- Oplaadtijd: 48 u
- Levensduur voor vervanging: ongeveer 3 jaar.

### 3.3. Toevoegen van Keygo io afstandsbedieningen

Hiermee wordt de functie van een toets van een geprogrammeerde Keygo io afstandsbediening gekopieerd naar de toets van een nieuwe Keygo io afstandsbediening.

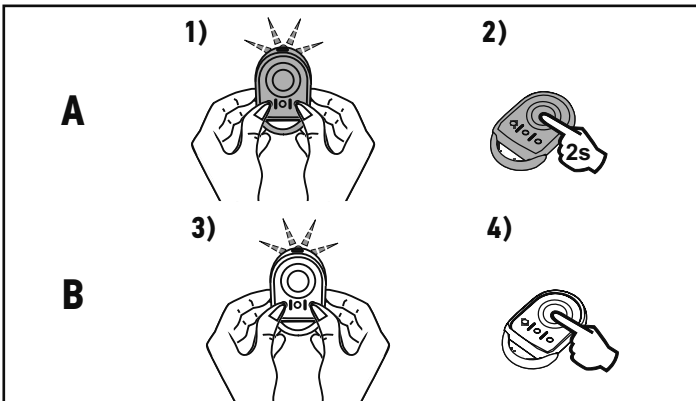

**Afstandsbediening "A"** = reeds geprogrammeerde "bron" afstandsbediening

**Afstandsbediening "B"** = te programmeren "doel" afstandsbediening

Bijvoorbeeld: als de toets van de afstandsbediening A het totaal openen van de deur bedient, zal de toets van de nieuwe afstandsbediening B ook het totaal openen van de deur bedienen.

### 3.4. Werking van de voetgangersdeurbeveiliging

Bij het openen van de in de garagedeur ingebouwde voetgangersdeur wordt iedere beweging van de deur onmogelijk.

De ingebouwde verlichting wordt gedurende 30 seconden onderbroken geactiveerd.

### 3.5. Werking van de handmatige noodontkoppeling

De Dexxo Smart io is uitgerust met een handbediende ontkoppeling, waardoor de deur met de hand bewogen kan worden, bijvoorbeeld in geval van een elektrische storing. Deze voorziening moet gemakkelijk bereikbaar zijn, op maximum 1,80 m van de vloer.

#### 1) Ontkoppelen van de motorisatie

Trek aan het touwtje tot het aandrijfsysteem van de deur ont koppeld.

#### 2) Met de hand bewegen van de deur

Dit is mogelijk zolang het aandrijfsysteem ont koppeld is.

#### 3) Weer koppelen van de motorisatie

Beweeg de deur met de hand tot het aandrijfsysteem vergrendeld is op de aandrijf rail.

#### ⚠ Let op

*Bij het ont koppelen van de motorisatie, kan onbalans van de deur onverwachte en gevaarlijke bewegingen veroorzaken.*

*Gebruik het touwtje uitsluitend om de motorisatie te ont koppelen. Gebruik het touwtje nooit om de deur met de hand te bewegen.*

*U moet de motorisatie weer koppelen voordat u een nieuw commando geeft.*

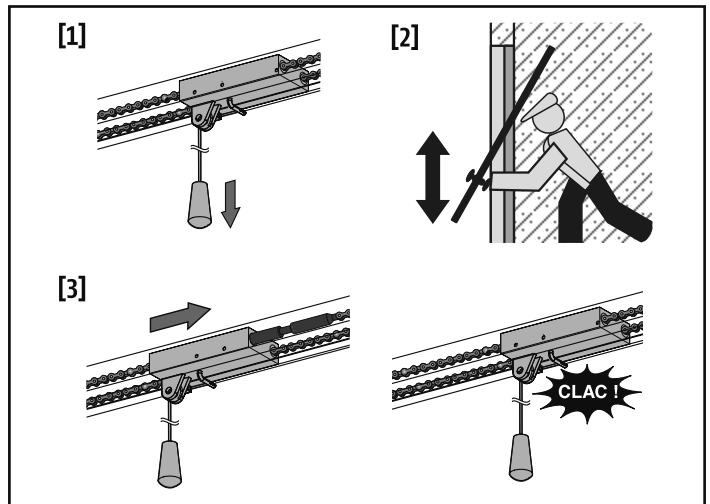

## 4. ONDERHOUD

### 4.1. Controles

#### 4.1.1. Veiligheidsvoorzieningen (cellen, loopdeurcontact)

Controleer elke 6 maanden de goede werking.

#### 4.1.2. Noodaccu

Voor een optimale levensduur van de accu, wordt geadviseerd 3 keer per jaar de hoofvoeding af te sluiten en de motor gedurende enkele cycli op de accu te laten werken.

## 4.2. Batterij vervangen

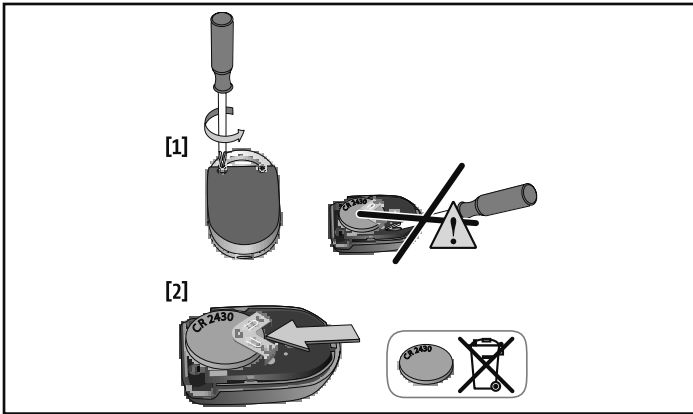

## 5. TECHNISCHE GEGEVENS

Netvoeding	220-230 V - 50/60 Hz
Maximaal verbruikt vermogen	600 W (met verlichting op afstand 500 W)
Temperatuur gebruiksomstandigheden	- 20 ° C / + 60 ° C - IP 24
Radiofrequentie	))) 868 - 870 MHz < 25 mW
Max. aantal programmeerbare kanalen: Eenrichtingsbedieningspunten (Keygo io, Situo io, ...)	Commando totaal/voetganger openen: 30 Commando hulpuitgang: 4 Commando ingebouwde verlichting: 4
Uitgang verlichting op afstand	230 V - max. 500 W <ul style="list-style-type: none"> <li>• hetzij 5 compacte fluorescentie- of ledlampen</li> <li>• hetzij 2 voedingseenheden voor laagspannings ledlampen</li> <li>• hetzij 1 halogeenverlichting van max. 500 W</li> </ul>





# PRZETŁUMACZONA WERSJA INSTRUKCJI

## SPIS TREŚCI

<b>1. Informacje ogólne</b>	<b>1</b>	<b>3. Działanie i obsługa</b>	<b>3</b>
1.1. Świat Somfy	1	3.1. Działanie normalne	3
1.2. Pomoc techniczna	1	3.2. Specjalne tryby działania	3
<b>2. Zalecenia dotyczące bezpieczeństwa</b>	<b>1</b>	3.3. Dodanie pilotów zdalnego sterowania Keygo io	4
2.1. Informacja o zagrożeniach - Ważne instrukcje dotyczące bezpieczeństwa	1	3.4. Tryb zabezpieczenia drzwi przejściowych	4
2.2. Informacje ogólne	1	3.5. Działanie mechanizmu ręcznego odblokowania awaryjnego	4
2.3. Informacja o zagrożeniach - Ważne instrukcje dotyczące bezpieczeństwa	2	<b>4. Konserwacja</b>	<b>4</b>
2.4. Zalecenia bezpieczeństwa dotyczące użytkowania	2	4.1. Kontrole	4
2.5. Informacje na temat baterii	2	4.2. Wymiana baterii	5
2.6. Recykling i usuwanie zużytego sprzętu	3	<b>5. Dane techniczne</b>	<b>5</b>

## INFORMACJE OGÓLNE

### Zalecenia dotyczące bezpieczeństwa

-  **Niebezpieczeństwo**  
Sygnalizuje niebezpieczeństwo powodujące bezpośrednie zagrożenie życia lub poważne obrażenia ciała.
-  **Ostrzeżenie**  
Sygnalizuje niebezpieczeństwo mogące doprowadzić do zagrożenia życia lub poważnych obrażeń ciała.
-  **Uwaga**  
Sygnalizuje niebezpieczeństwo mogące doprowadzić do obrażeń ciała o stopniu lekkim lub średnim.
-  **Ważne**  
Sygnalizuje niebezpieczeństwo mogące doprowadzić do uszkodzenia lub zniszczenia produktu.

## 1. INFORMACJE OGÓLNE

Dziękujemy za wybór urządzenia Somfy. Zostało ono zaprojektowane i wyprodukowane przez Somfy zgodnie z zasadami kontroli jakości określonymi w normie ISO 9001.

### 1.1. Świat Somfy

Firma Somfy projektuje, produkuje i sprzedaje automatyczne mechanizmy do otwierania i zamykania, przeznaczone do montażu w domach prywatnych. Wszystkie produkty Somfy - centralki alarmowe, automatyczne mechanizmy do rolet, żaluzji, bram garażowych i wjazdowych - spełniają oczekiwania Klientów w dziedzinie bezpieczeństwa, komfortu użytkowania i oszczędności czasu.

Procedura zapewnienia jakości w firmie Somfy opiera się na zasadzie stałego doskonalenia. Z niezawodności naszych produktów wynika renoma marki Somfy - synonimu innowacji i perfekcji technologicznej na całym świecie.

### 1.2. Pomoc techniczna

Ambicją firmy Somfy jest dokładne poznanie swoich Klientów, wysłuchanie ich opinii, realizacja ich potrzeb.

Informacje dotyczące wyboru, zakupu lub instalacji systemów Somfy można uzyskać od instalatora Somfy lub bezpośrednio od konsultanta Somfy, który udzieli wszelkich niezbędnych wskazówek.

## 2. ZALECENIA DOTYCZĄCE BEZPIECZEŃSTWA

### NIEBEZPIECZEŃSTWO

Napęd musi być montowany i ustawiany przez profesjonalnego instalatora specjalizującego się w zakresie urządzeń mechanicznych i automatyki w budynkach mieszkalnych, zgodnie z przepisami obowiązującymi w kraju, w którym produkt będzie użytkowany.

Nieprzestrzeganie tych zaleceń mogłoby spowodować poważne obrażenia ciała, na przykład przygniecenie bramą.

Użytkownik nie jest upoważniony do wykonywania nawet najdrobniejszych zmian.

### 2.1. Informacja o zagrożeniach - Ważne instrukcje dotyczące bezpieczeństwa

#### OSTRZEŻENIE

Przestrzeganie wszystkich podanych zaleceń jest ogromnie ważne ze względu na bezpieczeństwo ludzi, ponieważ nieprawidłowa instalacja może spowodować poważne obrażenia ciała. Te instrukcje należy zachować.

Somfy nie będzie ponosić odpowiedzialności za szkody wynikłe na skutek nieprzestrzegania zaleceń podanych w tej instrukcji.

### 2.2. Informacje ogólne

Ten produkt jest napędem do bram garażowych otwieranych pionowo lub poziomo i jest przeznaczony do użytku w obiektach mieszkalnych określonych w normach EN 60335-2-95 i EN 60335-2-103, z którymi jest zgodny. Niniejsze zalecenia mają przede wszystkim na celu spełnienie

wymogów wspomnianych norm, a tym samym zapewnienie bezpieczeństwa osób i mienia.

### **⚠ OSTRZEŻENIE**

Zabronione jest jakiegokolwiek zastosowanie tego produktu przy bramie garażowej innej niż oryginalna.

Dodawanie jakichkolwiek akcesoriów lub podzespołów nie zalecanych przez firmę Somfy jest zabronione. Nieprzestrzeganie tych zaleceń mogłoby spowodować poważne obrażenia ciała, na przykład przygnięcie bramy.

W przypadku pojawienia się wątpliwości podczas użytkowania tego napędu lub w celu uzyskania dodatkowych informacji, należy skontaktować się z instalatorem napędu lub odwiedzić stronę internetową [www.somfy.com](http://www.somfy.com).

## **2.3. Informacja o zagrożeniach - Ważne instrukcje dotyczące bezpieczeństwa**

### **⚠ OSTRZEŻENIE**

Przestrzeganie podanych zaleceń jest ogromnie ważne ze względu na bezpieczeństwo ludzi, ponieważ nieprawidłowy montaż może spowodować poważne obrażenia ciała. Te instrukcje należy zachować.

Klawiatura do ustawiania parametrów jest zablokowana, aby zapewnić bezpieczeństwo użytkowników. Każde odblokowanie i każda zmiana ustawienia parametrów musi być wykonana przez profesjonalnego instalatora specjalizującego się w zakresie urządzeń mechanicznych i automatyki w budynkach mieszkalnych.

Wszelkie modyfikacje, które nie są zgodne z powyższymi instrukcjami stanowią zagrożenie dla osób i mienia.

Somfy nie będzie ponosić odpowiedzialności za szkody wynikłe na skutek nieprzestrzegania zaleceń podanych w tej instrukcji.

## **2.4. Zalecenia bezpieczeństwa dotyczące użytkowania**

### **⚠ OSTRZEŻENIE**

Ten napęd może być używany przez dzieci w wieku co najmniej 8 lat oraz osoby, których zdolności fizyczne, sensoryczne lub mentalne są ograniczone, lub przez osoby nieposiadające doświadczenia lub wiedzy, jeżeli są one objęte właściwym nadzorem albo jeżeli otrzymały wcześniej odpowiednie instrukcje dotyczące bezpiecznej obsługi zespołu napędowego i zostały poinformowane o ewentualnych zagrożeniach.

Nigdy nie pozwalać dzieciom, żeby bawiły się urządzeniami do sterowania brama. Piloty zdalnego sterowania powinny być niedostępne dla dzieci.

Czyszczenie i prace konserwacyjne, za które odpowiedzialny jest użytkownik, nie mogą być wykonywane przez dzieci.

Poziom ciśnienia akustycznego napędu jest niższy lub równy 70 dB(A). Dźwięk emitowany przez konstrukcję, do której napęd będzie podłączony, nie jest brany pod uwagę.

### **⚠ OSTRZEŻENIE**

Każdy potencjalny użytkownik musi zostać koniecznie przeszkolony w zakresie obsługi zespołu napędowego, przez osobę wykonującą montaż, z uwzględnieniem wszystkich zaleceń określonych w niniejszej instrukcji. Należy koniecznie upewnić się, że żadne nieprzeszkolone osoby nie będą mogły uruchomić bramy.

Użytkownik powinien obserwować bramę przez cały czas jej przemieszczania się i pilnować, aby wszystkie osoby pozostawały w bezpiecznej odległości do momentu, aż brama całkowicie się otworzy lub zamknie.

Nie zatrzymywać celowo ruchu bramy.

### **⚠ OSTRZEŻENIE**

Nie używać zespołu napędowego w sytuacji, gdy wymaga on naprawy lub regulacji, ponieważ wadliwy montaż lub nieprawidłowo wyważona brama mogą spowodować obrażenia ciała.

W przypadku nieprawidłowego działania należy odłączyć zasilanie i natychmiast odblokować napęd, aby zapewnić dostęp na posesję.

Skontaktować się ze specjalistą z zakresu urządzeń mechanicznych i automatyki w budynkach mieszkalnych.

### **⚠ OSTRZEŻENIE**

Uruchomienie urządzenia do ręcznego odblokowania może spowodować niekontrolowany ruch części napędzanej w wyniku usterek mechanicznych lub w sytuacji, gdy brama nie jest prawidłowo wyważona.

W przypadku używania mechanizmu ręcznego odblokowania należy zachować ostrożność, ponieważ otwarta brama może gwałtownie opaść na skutek zużycia lub pęknięcia sprężyny lub nieprawidłowego wyważenia.

Nie próbować otwierać ręcznie bramy, jeśli zespół napędowy nie został odblokowany.

### **⚠ NIEBEZPIECZEŃSTWO**

Jeżeli przewód zasilający jest uszkodzony, powinien zostać wymieniony przez serwis posprzedażny, instalatora lub osoby o równorzędnych kwalifikacjach, aby uniknąć niebezpieczeństwa.

### **⚠ OSTRZEŻENIE**

Sprawdzić, czy nie występuje ryzyko zaczepienia się linki mechanizmu ręcznego odblokowania o wystającą część samochodu (na przykład bagażnik dachowy).

### **⚠ NIEBEZPIECZEŃSTWO**

Podczas czyszczenia, wykonywania czynności konserwacyjnych i wymiany części napęd musi być odłączony od źródła zasilania.

Żadne naturalne przeszkody (gałąź, kamień, wysoka trawa itd.) nie powinny blokować ruchu bramy.

Jeżeli instalacja jest wyposażona w fotokomórki i/lub pomarańczowe światło, należy systematycznie czyścić elementy optyczne fotokomórek i pomarańczowe światło.

Co roku zlecać wykonanie kontroli napędu wykwalifikowanym osobom.

### **⚠ OSTRZEŻENIE**

Co miesiąc należy sprawdzać:

- na przewodach, sprężynach i mocowaniach nie ma oznak zużycia, uszkodzenia lub nieprawidłowego wyważenia,
- napęd zmienia kierunek ruchu bramy, gdy napotka ona przeszkodę na wysokości 50 mm od poziomu podłoża.

Jeśli tak się nie dzieje, należy skontaktować się niezwłocznie z instalatorem specjalizującym się w zakresie urządzeń mechanicznych i automatyki w budynkach mieszkalnych.

## 2.5. Informacje na temat baterii

### ⚠ NIEBEZPIECZEŃSTWO

Nie pozostawiać baterii / baterii pastylkowych / akumulatorów w zasięgu dzieci. Należy je przechowywać w miejscu niedostępnym dla dzieci. Występuje niebezpieczeństwo połącznienia tych elementów przez dzieci lub zwierzęta domowe. Ryzyko śmierci! Jeżeli, pomimo wszystko, zaistnieje taka sytuacja, należy natychmiast skontaktować się z lekarzem lub udać się do szpitala.

Uważać, aby nie wytworzyć zwarcia w bateriach, nie wrzucać ich do ognia ani nie ładować. Występuje ryzyko wybuchu.

## 2.6. Recykling i usuwanie zużytego sprzętu

Akumulator, jeśli był zamontowany, powinien zostać wyjęty z napędu przed przekazaniem go do utylizacji.



Nie wyrzucać zużytych baterii pilotów zdalnego sterowania lub akumulatora, o ile jest zainstalowany, razem z odpadami z gospodarstwa domowego. Należy je przekazać do specjalnego punktu zbiórki odpadów w celu ich wtórnego przetworzenia.



Nie wyrzucać napędu wycofanego z użytku razem z odpadami z gospodarstwa domowego. Taki napęd należy przekazać jego dystrybutorowi lub skorzystać z punktów selektywnej zbiórki odpadów udostępnionych przez władze danej gminy.

## 3. DZIAŁANIE I OBSŁUGA

### 3.1. Działanie normalne

#### 3.1.1. Użytkowanie pilotów zdalnego sterowania Keygo io

##### Całkowite otwarcie

Wcisnąć przycisk zaprogramowany do sterowania całkowitym otwarciem bramy.

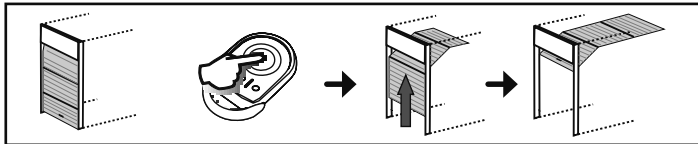

##### Otwarcie częściowe

Wcisnąć przycisk zaprogramowany do sterowania częściowym otwarciem bramy.

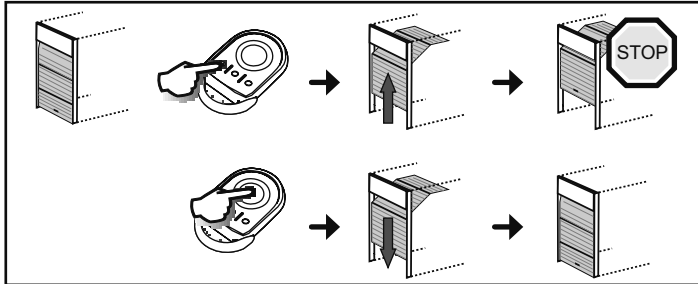

##### Zamykanie

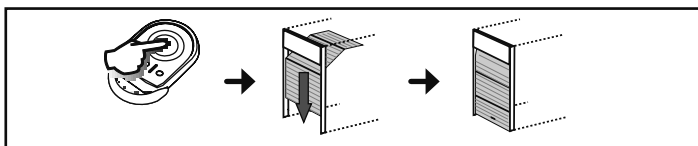

##### Stop

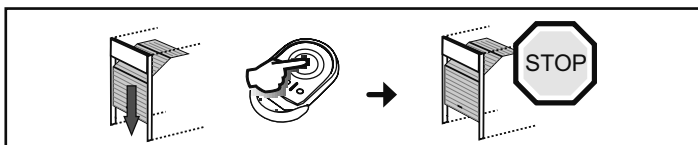

### 3.1.2. Działanie funkcji wykrywania przeszkód

- Wykrycie przeszkody w trakcie otwierania powoduje zatrzymanie, a następnie cofanie się bramy.
- Wykrycie przeszkody w trakcie zamykania powoduje zatrzymanie, a następnie ponowne otwarcie bramy. Poczekać, aż brama otworzy się całkowicie wskutek wykrycia przeszkody.

### 3.2. Specjalne tryby działania

W zależności od rodzaju zainstalowanych elementów dodatkowego osprzętu oraz opcji działania zaprogramowanych przez instalatora, napęd może być wyposażony w następujące funkcje specjalne:

#### 3.2.1. Działanie z pilotem zdalnego sterowania z 3 przyciskami

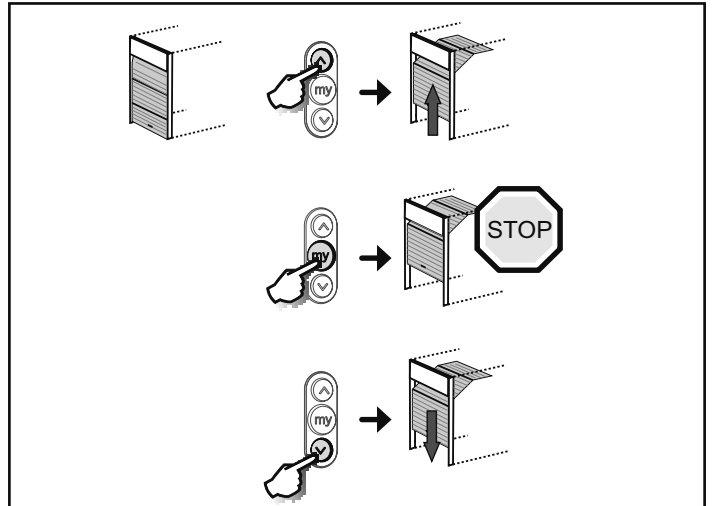

#### 3.2.2. Działanie w trybie zabezpieczenia przez fotokomórki

Przeszkoda umieszczona między fotokomórkami nie pozwoli na zamknięcie bramy.

Jeśli podczas zamykania zostanie wykryta przeszkoda, brama zatrzymuje się, a następnie otwiera się całkowicie.

Jeśli podczas otwierania zostanie wykryta przeszkoda, brama nie przerywa ruchu.

Po upływie 3 minut od chwili zasłonięcia fotokomórek, system przełącza się na przewodowy, ręczny tryb działania. W tym trybie sterowanie przez wejście przewodowe powoduje przemieszczenie bramy z ograniczoną prędkością. Przemieszczanie trwa dopóki przycisk sterowania jest przytrzymywany i zostaje przerwane natychmiast po jego zwolnieniu. System wraca do normalnego trybu działania, gdy tylko fotokomórki zostaną odślonięte.

##### ⚠ Ważne

Tryb przewodowy, ręczny wiąże się z koniecznością zastosowania styku zabezpieczającego (np. przełącznik kluczowy o nr kat. 1841036).

#### 3.2.3. Działanie z migającym pomarańczowym światłem

Pomarańczowe światło jest aktywne 2 s przed rozpoczęciem ruchu, gdy brama działa w trybie sekwencyjnym z automatycznym zamykaniem po upływie opóźnienia czasowego.

#### 3.2.4. Działanie oświetlenia zintegrowanego z napędem

Oświetlenie strefowe włącza się w chwili uruchomienia napędu i gaśnie po 60 sekundach od całkowitego zatrzymania napędu.

Jeśli pilot zdalnego sterowania został zaprogramowany do obsługi oświetlenia, działanie jest następujące:

#### W przypadku pilota zdalnego sterowania z 2 lub 4 przyciskami

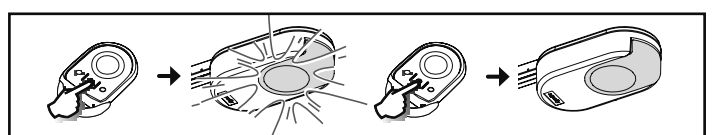

### W przypadku pilota zdalnego sterowania z 3 przyciskami

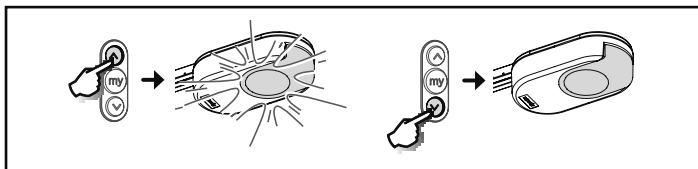

#### 3.2.5. Działanie oświetlenia strefowego

Oświetlenie strefowe włącza się w chwili uruchomienia napędu i gaśnie po 60 minutach od całkowitego zatrzymania napędu.

Jeśli pilot zdalnego sterowania został zaprogramowany do obsługi oświetlenia, działanie jest następujące:

### W przypadku pilota zdalnego sterowania z 2 lub 4 przyciskami

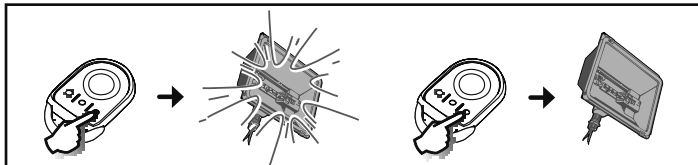

### W przypadku pilota zdalnego sterowania z 3 przyciskami

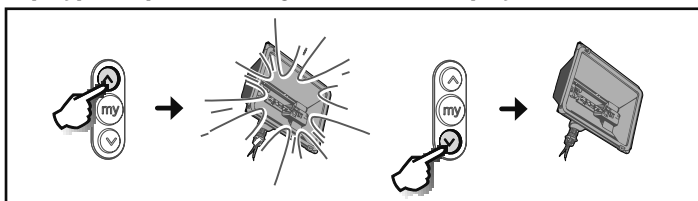

#### 3.2.6. Działanie w trybie sekwencyjnym z automatycznym zamykaniem po upływie opóźnienia czasowego

Automatyczne zamknięcie bramy następuje po upływie okresu zaprogramowanego podczas montażu.

Wysłanie kolejnego polecenia sterującego w czasie trwania tego okresu anuluje automatyczne zamykanie i brama pozostaje otwarta.

Wysłanie następnego polecenia sterującego powoduje zamknięcie bramy.

#### 3.2.7. Działanie z zasilaniem przez zapasowy akumulator

Jeżeli jest zainstalowany akumulator zapasowy, napęd będzie działał nawet przy całkowitym braku zasilania sieciowego.

Działanie odbywa się wówczas w następujących warunkach:

- prędkość ograniczona i stała;
- nie działają dodatkowe urządzenia zewnętrzne (fotokomórki, pomarańczowe światło, przewodowa klawiatura kodowa itd.).

#### Dane techniczne akumulatora:

- Czas działania: 24 h; 3 cykle pracy, zależnie od ciężaru bramy.
- Czas ładowania: 48 godz.
- Czas eksploatacji do wymiany: około 3 lat.

### 3.3. Dodanie pilotów zdalnego sterowania Keygo io

Czynność ta umożliwia skopiowanie funkcji jednego przycisku zaprogramowanego pilota Keygo io na przycisk nowego pilota Keygo io.

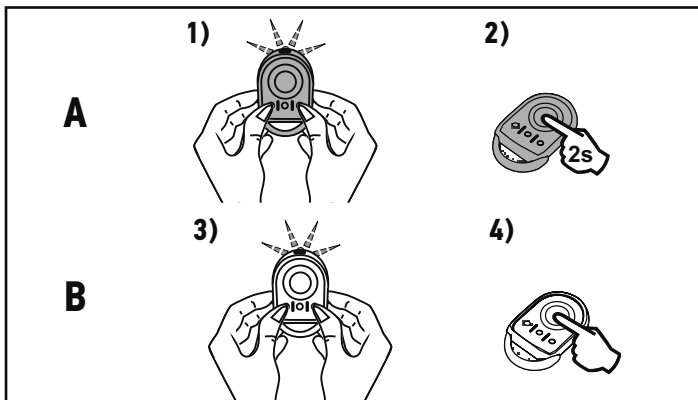

**Pilot "A"** = pilot zdalnego sterowania "źródłowy", już zaprogramowany

**Pilot "B"** = pilot zdalnego sterowania "docelowy", do zaprogramowania

Na przykład, jeżeli przycisk pilota zdalnego sterowania A steruje całkowitym otwieraniem bramy, to przycisk nowego pilota zdalnego sterowania B będzie również sterował całkowitym otwieraniem bramy.

### 3.4. Tryb zabezpieczenia drzwi przejściowych

Otwarcie drzwi wbudowanych w bramę garażu uniemożliwia uruchomienie bramy.

Zintegrowane oświetlenie zostaje włączone i miga przez 30 s.

### 3.5. Działanie mechanizmu ręcznego odblokowania awaryjnego

System Dexxo Smart io jest wyposażony w mechanizm ręcznego odblokowania, który umożliwia ręczne sterowanie bramą, na przykład w przypadku awarii zasilania elektrycznego. Mechanizm ten powinien być łatwo dostępny i znajdować się na wysokości maksymalnie 1,80 m od podłoża.

#### 1) Odłączanie zespołu napędowego

Pociągnąć za linkę, aż do odłączenia od bramy zespołu napędowego.

#### 2) Ręczne przesuwanie bramy

Jest to możliwe, dopóki zespół napędowy jest odłączony.

#### 3) Ponowne podłączenie zespołu napędowego

Przesuwać bramę ręcznie do chwili, gdy zespół napędowy zablokuje się na prowadnicy napędu.



#### Ważne

Przy odłączaniu systemu napędowego należy zachować ostrożność, ponieważ nieprawidłowo wyważona brama może gwałtownie się przesunąć, stwarzając zagrożenie.

Linki można używać wyłącznie do rozłączania systemu napędowego. Nigdy nie używać linki do ręcznego przesuwania bramy.

Zawsze przed wystaniem następnego polecenia do zespołu napędowego, należy ponownie połączyć go z bramą.

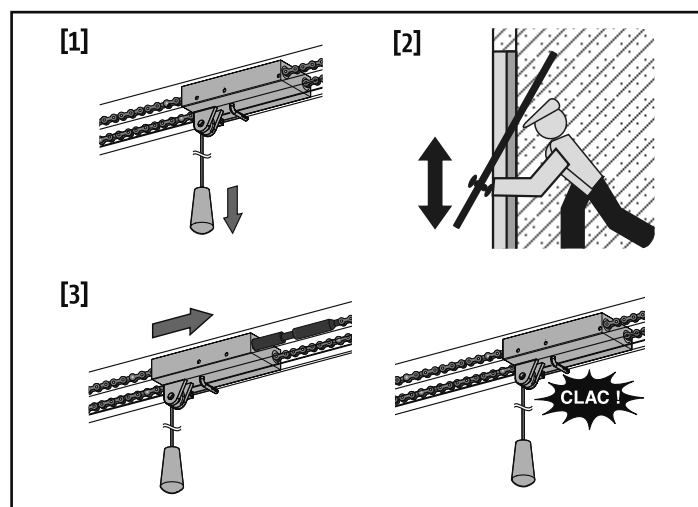

## 4. KONSERWACJA

### 4.1. Kontrole

#### 4.1.1. Mechanizmy bezpieczeństwa (fotokomórki, przetątnik drzwi przejściowych)

Sprawdzać prawidłowe działanie co 6 miesięcy.

#### 4.1.2. Zapasowy akumulator

W celu zapewnienia optymalnej trwałości akumulatora, zaleca się odłączenie zasilania głównego od napędu i przeprowadzenie kilku cykli otwierania bramy z wykorzystaniem zasilania z akumulatora 3 razy do roku.

## 4.2. Wymiana baterii

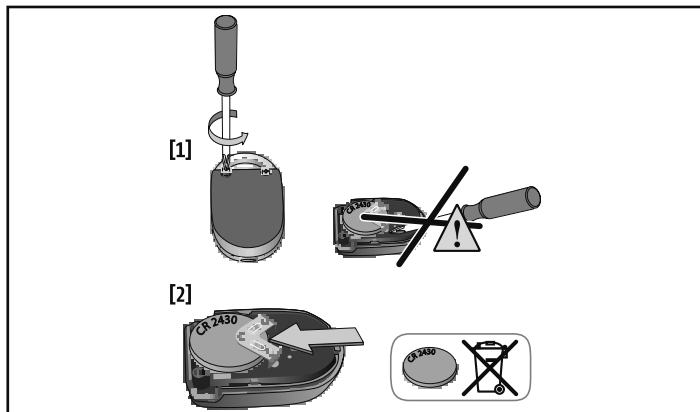

## 5. DANE TECHNICZNE

Zasilanie sieciowe	220-230 V - 50/60 Hz
Maksymalny pobór mocy	600 W (z oświetleniem niezależnym 500 W)
Warunki klimatyczne eksploatacji	- 20°C / + 60°C - IP 24
Częstotliwość radiowa	))) 868 - 870 MHz < 25 mW
Liczba kanałów możliwych do zaprogramowania: Jednokierunkowe elementy sterujące (Keygo io, Situo io itd.)	Sterowanie otwarciem całkowitym / umożliwiającym przejście pieszego: 30 Sterowanie wyjściem pomocniczym: 4 Sterowanie zintegrowanym oświetleniem: 4
Wyjście niezależnego oświetlenia	230 V - 500 W maks. <ul style="list-style-type: none"> <li>• albo 5 lamp fluorescencyjnych lub ledowych</li> <li>• albo 2 źródła zasilania do lamp ledowych niskonapięciowych</li> <li>• albo 1 oświetlenie halogenowe maks. 500 W</li> </ul>

# A KÉZIKÖNYV LEFORDÍTOTT VÁLTOZATA

## TARTALOMJEGYZÉK

<b>1. Általános információk</b>	<b>1</b>	<b>3. Működés és használat</b>	<b>3</b>
1.1. Néhány szó a Somfy-ról	1	3.1. Normál működés	3
1.2. Vevőszolgálat	1	3.2. Speciális funkciók	3
<b>2. Biztonsági előírások</b>	<b>1</b>	3.3. Keygo io távirányítók hozzáadása	4
2.1. Vigyázat! - Fontos biztonsági utasítások	1	3.4. A személybejáró biztonsági rendszerének működése	4
2.2. Általános információk	1	3.5. Kézi vészkioldó szerkezet működése	4
2.3. Vigyázat! - Fontos biztonsági utasítások	2	<b>4. Karbantartás</b>	<b>4</b>
2.4. Használattal kapcsolatos biztonsági előírások	2	4.1. Ellenőrzések	4
2.5. Az elemekkel kapcsolatos információk	2	4.2. Elem cseréje	5
2.6. Újrahasznosítás és leselejtezés	3	<b>5. Műszaki adatok</b>	<b>5</b>

## ÁLTALÁNOS INFORMÁCIÓK

### Biztonsági előírások

- ⚠ Veszély**  
Olyan veszélyt jelez, amely azonnali halált vagy súlyos sérüléseket okoz.
- ⚠ Figyelmeztetés**  
Olyan veszélyt jelez, amely halálos vagy súlyos sérüléseket okozhat.
- ⚠ Vigyázat**  
Olyan veszélyt jelez, amely könnyű vagy közepesen súlyos sérüléseket okozhat.
- ⚠ Figyelem**  
Olyan veszélyt jelez, amely a termék sérüléséhez vagy tönkremeneteléhez vezethet.

## 1.ÁLTALÁNOS INFORMÁCIÓK

Köszönjük, hogy SOMFY berendezést választott! A terméket a Somfy az ISO 9001 minőségirányítási rendszer követelményeinek megfelelően tervezte és gyártotta.

### 1.1.Néhány szó a Somfy-ról

A Somfy lakóépületek kapuiba szerelhető automata vezérlőrendszereket fejleszt, gyárt és forgalmaz. Riasztórendszerek, automata rolók és redőnyök, garázs- és kertkapuk – a Somfy összes terméke megfelel az ügyfelek támasztotta biztonsági, kényelmi és időtakarékosági igényeknek.

A Somfy a minőség javítása érdekében a folyamatos fejlesztések mellett kötelezte el magát. A Somfy jó hírnevét a megbízható termékeknek köszönheti. Cégünk neve mára világszerte az innováció és a technológiai újdonságok szinonimájává vált.

### 1.2.Vevőszolgálat

A Somfy célja, hogy megismerje az ügyfelek igényeit és reagáljon azokra. A Somfy rendszerek választékával, beszerzésével és beépítésével kapcsolatban kérje a Somfy rendszer beszerelőjének segítségét, vagy vegye fel a kapcsolatot egy Somfy tanácsadóval, aki az összes szükséges információval ellátja Önt.

## 2.BIZTONSÁGI ELŐÍRÁSOK

### ⚠ VESZÉLY

A motoros működtetőrendszer beszerelését kizárólag lakások motorizálásában és automatizálásában jártas szakemberek végezhetik el, az üzembe helyezés országában érvényes előírásoknak megfelelően.

Az utasítások be nem tartása súlyos személyi sérülésekkel járhat, például a kapu általi összezúzás következtében.

A felhasználó nem jogosult semmilyen módosítás végrehajtására.

### 2.1.Vigyázat! - Fontos biztonsági utasítások

#### ⚠ FIGYELMEZTETÉS

A személyek biztonsága érdekében fontos betartani az összes utasítást, mert a helytelen felszerelés súlyos sérüléseket okozhat. Őrizze meg a használati utasítást.

A Somfy nem vállal felelősséget a jelen kézikönyv utasításainak be nem tartásából adódó károkért.

### 2.2.Általános információk

A termék függőleges vagy vízszintes nyitású garázkapuk motorizálására szolgál az EN 60335-2-95 és 60335-2-103 szabvány által előírt lakossági felhasználás esetén, mely szabványoknak a termék megfelel. Ezen utasítások célja az említett szabványok követelményeinek teljesítése, valamint a tárgyí és személyi biztonság garantálása.

**⚠ FIGYELMEZTETÉS**

Tilos a terméket az eredetitől eltérő bármilyen egyéb garázskapun használni.

Tilos a Somfy ajánlásával nem rendelkező tartozékokat vagy alkatrészeket használni. Az utasítások be nem tartása súlyos személyi sérülésekkel járhat, például a kapu általi összezúzás következtében.

Ha a motoros működtetőrendszer használata során kétségei támadnak, illetve ha kiegészítő információkat szeretne, forduljon a kapu motoros működtetőrendszerének telepítését végző szakemberhez, vagy látogasson el a [www.somfy.com](http://www.somfy.com) internetes oldalra.

**2.3.Vigyázat! - Fontos biztonsági utasítások****⚠ FIGYELMEZTETÉS**

A személyek biztonsága érdekében fontos betartani az összes utasítást, mert a helytelen használat súlyos sérüléseket okozhat. Őrizze meg a használati utasítást.

A felhasználók biztonsága érdekében a paraméterek beállító billentyűzete le van zárva. Minden kioldást és a paraméterek beállításának minden módosítását a lakások motorizálásában és az otthonautomatizálásban jártas szakembernek kell elvégeznie.

Minden módosítás, amely figyelmen kívül hagyja ezeket az utasításokat, veszélyezteti a személyek és a vagyontárgyak biztonságát.

A Somfy nem vállal felelősséget a jelen kézikönyv utasításainak be nem tartásából adódó károkért.

**2.4.Használattal kapcsolatos biztonsági előírások****⚠ FIGYELMEZTETÉS**

8 évnél idősebb gyermekek, testi, érzékszervi vagy szellemi fogyatékkal élő személyek, illetve tapasztalat vagy ismeretek hiányában hozzá nem értő személyek csak megfelelő felügyelet mellett vagy a motoros működtetőrendszer biztonságos használatára vonatkozó oktatást követően használhatják ezt a motoros működtetőrendszert, és miután a fennálló kockázatokról is tájékoztatást kaptak.

Ne engedje, hogy a gyermekek játsszanak a kapu vezérlőberendezéseivel. A távirányítókat tartsa gyermekek számára nem elérhető helyen.

A felhasználói tisztítást és karbantartást nem végezhetik gyermekek.

A motoros működtetőrendszer hangnyomásszintje kisebb vagy egyenlő mint 70 dB(A). Nincsenek figyelembe véve a szerkezet által kibocsátott zajok, amelyre a motoros működtetőrendszer csatlakoztatva van.

**⚠ FIGYELMEZTETÉS**

A telepítést végző szakembernek feltétlenül be kell tanítania minden potenciális felhasználót a motoros működtetőrendszer használatára, a jelen kézikönyv előírásainak megfelelően. Feltétlenül gondoskodni kell arról, hogy hozzá nem értő személyek ne hozzassák mozgásba a kaput.

A felhasználónak minden mozgás során figyelemmel kell kísérnie a kaput, és távol kell tartania minden személyt, amíg a kapu teljesen kinyílik vagy bezáródik.

Ne akadályozza szándékosan a kapu mozgását.

**⚠ FIGYELMEZTETÉS**

Ha javítás vagy beállítás szükséges, ne használja a motoros működtetőrendszert, mivel a hibás berendezés vagy a nem megfelelően kiegyensúlyozott kapu sérüléseket okozhat.

Hibás működés esetén kösse le a motoros működtetőrendszert minden tápforrásról, és oldja ki azonnal a motoros működtetőrendszert a belépés lehetővé tétele érdekében.

Azonnal forduljon a lakások motorizálásában és automatizálásában jártas szakemberhez.

**⚠ FIGYELMEZTETÉS**

A kézi kioldóberendezés működtetése a meghajtott rész váratlan elmozdulását eredményezheti mechanikai meghibásodások vagy az egyensúly elvesztésével járó helyzetek következtében.

A kézi kioldószerkezet használatakor legyen óvatos, mert a nyitott kapu a gyenge vagy törött rugók miatt gyorsan lecsukódhat, vagy előfordulhat, hogy nincs megfelelően kiegyensúlyozva.

Ne próbálja meg kézzel kinyitni a kaput, ha a motoros működtetőrendszer előzőleg nem lett kioldva.

**⚠ VESZÉLY**

Ha a tápkábel megsérült, a cseréjét a veszélyek elkerülése érdekében a telepítőnek, a vevőszolgálatának vagy megfelelő jogosultságokkal rendelkező személynek kell elvégeznie.

**⚠ FIGYELMEZTETÉS**

Ellenőrizze, hogy a kioldóberendezés kábele nem akadhat-e be a járművek kiálló részeibe (például: tetőcsomagtartó).

**⚠ VESZÉLY**

A tisztítás, a karbantartás és az alkatrészek cseréje során a motoros működtetőrendszert le kell kötni minden táplálásról.

Kerülje, hogy bármilyen természetes akadály (ág, kő, magas növényzet stb.) gátolja a kapu mozgását.

Ha a berendezés fotocellákkal és/vagy narancssárga jelzőfényel van felszerelve, rendszeresen tisztítsa meg a fotocellák lencséit és a narancssárga jelzőlámpát.

Évente ellenőriztesse szakemberrel a motoros működtetőrendszert.

**⚠ FIGYELMEZTETÉS**

Havonta ellenőrizze a következőket:

- a kábeleken, a rugókon és a rögzítéseken nem láthatók-e elhasználódás, sérülés vagy kiegyensúlyozatlanság jelei,
- a motoros működtetőrendszer irányt vált, amikor a kapu a talajon elhelyezkedő 50 mm magasságú tárgyval találkozik.

Ellenkező esetben azonnal vegye fel a kapcsolatot a telepítést végző, lakások motorizálásában és automatizálásában jártas szakemberrel.

**2.5.Az elemekkel kapcsolatos információk****⚠ VESZÉLY**

Tartsa az elemeket/gombelemeket/akkumulátorokat gyermekektől távol. Tartsa azokat számukra nem elérhető helyen. Fennáll a veszélye, hogy azokat a

gyermek vagy a háziállatok lenyelik. Életveszély! Ha ez mégis bekövetkezik, azonnal forduljon orvoshoz vagy menjen el a legközelebbi kórházba.

Ügyeljen arra, hogy ne zárja rövidre az elemeket, ne dobja tűzbe és ne töltsen újra azokat. Fennáll a robbanás veszélye.

## 2.6. Újrahasznosítás és leselejtesés

A motoros működtetőrendszer leselejtesése előtt ki kell venni abból az akkumulátort (felszereltségtől függően).

 A távirányítók lemerült elemei vagy az akkumulátor (felszereltségtől függően) nem kezelhető háztartási hulladékként. Adja le azokat az újrahasznosításukkal foglalkozó gyűjtőhelyen.

 A használaton kívüli motoros működtetőrendszert ne kezelje háztartási hulladékként. Adja le a motoros működtetőrendszert a forgalmazónál vagy a település szelektív hulladékgyűjtő pontján.

## 3. MŰKÖDÉS ÉS HASZNÁLAT

### 3.1. Normál működés

#### 3.1.1. A Keygo io típusú távirányítók használata

##### Teljes nyitás

A kapu teljes nyitásának vezérléséhez nyomja meg a programozott gombot.

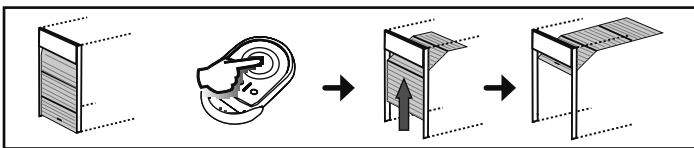

##### Részleges nyitás

A kapu részleges nyitásának vezérléséhez nyomja meg a programozott gombot.

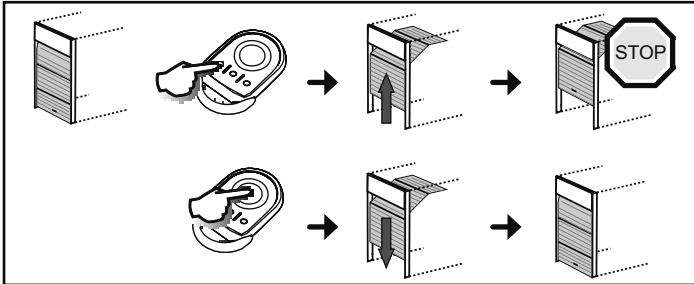

##### Zárás

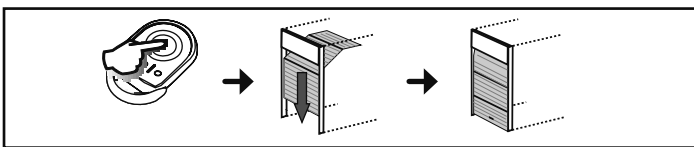

##### Stop

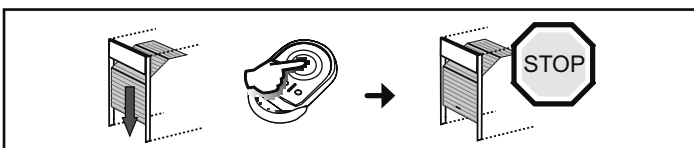

#### 3.1.2. Akadályérzékelés funkció működése

- Ha nyitáskor akadályt észlel, a kapu leáll és visszacsukódik.
  - Ha záráskor akadályt észlel, a kapu leáll és visszanyit.
- Akadály érzékelését követően hagyja teljesen kinyílni a kaput.

### 3.2. Speciális funkciók

A felszerelt tartozékoktól és a beszerelést végző személy által elvégzett beállításoktól függően a motor a következő speciális funkciókkal rendelkezhet:

#### 3.2.1. Működés 3 gombos távirányítóval

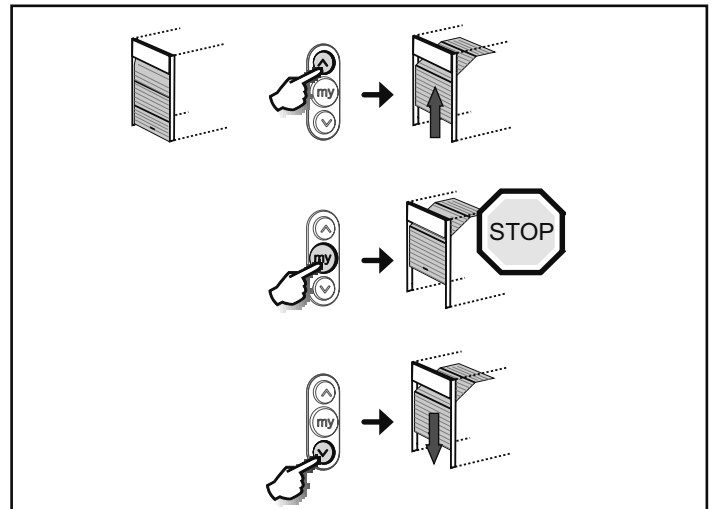

#### 3.2.2. Biztonsági fotocella működése

Ha a fotocellák akadályt észlelnek, a kapu nem záródik.

Ha a zárás során a kapu akadályt érzékel, megáll és teljesen kinyílik.

Amennyiben a kapu nyitása során a rendszer akadályt érzékel, a kapu mozgása folytatódik.

A fotocellák akadályérzékelése után 3 perccel a rendszer „vezetékes önműködő biztonsági” üzemmódba vált. Ebben az üzemmódban valamely vezetékes bemeneten végzett parancs hatására a kapu csökkentett sebességű mozgásba kezd. A mozgás a gomb lenyomásáig tart, és a vezérlőgomb elengedésekor azonnal leáll. Ha a fotocellák előtti akadály megszűnik, a rendszer visszatér normál működési módba.



##### Figyelem

A „vezetékes önműködő biztonsági” üzemmód használatához biztonsági érintkező szükséges (pl. kulcsos irányváltó kapcsoló, hiv. szám: 1841036).

#### 3.2.3. Villogó, narancssárga jelzőfény működése

A narancssárga jelzőfény a mozgás kezdete előtt 2 másodperccel kapcsol be, ha a kapu léptető üzemmódban működik a késleltetés utáni automatikus zárással.

#### 3.2.4. Beépített világítás működése

A beépített világítás a motor működésbe hozásakor kigyullad, és a motor teljes leállása után 60 másodperccel kialszik.

Ha a világítás vezérléséhez távirányító van beállítva, ez a következők szerint működik:

#### 2 vagy 4 gombos távirányítóval

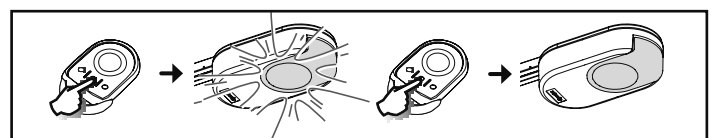

#### 3 gombos távirányítóval

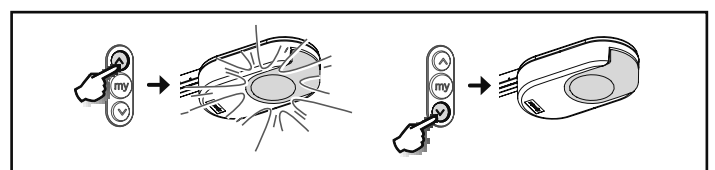

### 3.2.5. Zónavilágítás működése

A zónavilágítás a motor működésbe hozásakor kigyullad, és a motor teljes leállása után 60 másodperccel kialszik.

Ha a világítás vezérléséhez távirányító van beállítva, ez a következők szerint működik:

#### 2 vagy 4 gombos távirányítóval

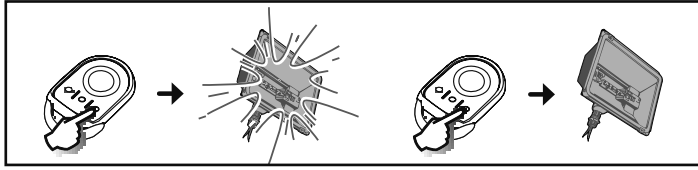

#### 3 gombos távirányítóval

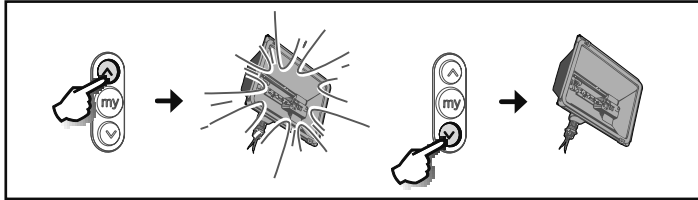

### 3.2.6. Működés léptető üzemmódban, automatikus időzített zárással

A kapu automatikusan záródik a beszereléskor beállított késleltetést követően.

Ha ez alatt az időtartam alatt megnyomja a vezérlőgombot, az automatikus zárás leáll, és a kapu nyitva marad.

A következő parancs a kapu zárását idézi elő.

### 3.2.7. Működés tartalék akkumulátorról

Ha a berendezés tartalék akkumulátorral felszerelt, a motor áramkimaradás esetén is működtethető.

Ilyen esetben a kapu működésére a következők jellemzőek:

- Csökkentett és állandó sebesség.
- A tartozékok (fotocellák, narancssárga jelzőfény, vezetékes számkódos zár stb.) nem működnek.

#### Akkumulátor jellemzői:

- Működési idő: 24 óra; a kapu súlyától függően 3 működési ciklus.
- Töltési idő: 48 óra
- Élettartam a szükséges csere előtt: kb. 3 év.

### 3.3. Keygo io távirányítók hozzáadása

Ez a művelet lehetővé teszi a Keygo io távirányító egy gombjához rendelt funkció másolását egy másik Keygo io távirányító gombjára.

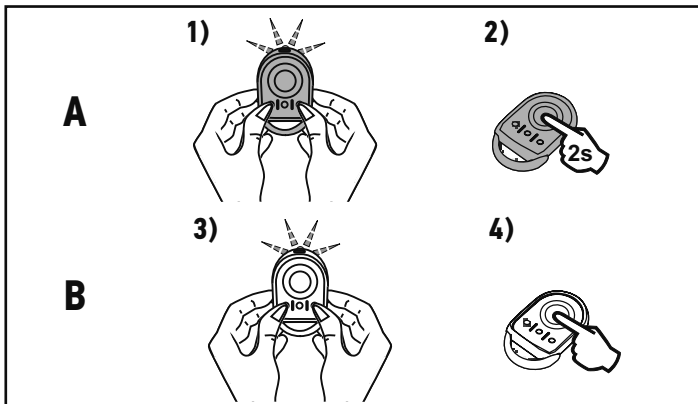

„A” távirányító = korábban tárolt, „forrás” távirányító

„B” távirányító = tárolásra váró, „cél” távirányító

Pl. ha az A távirányító gombja indítja a kapu teljes nyitását, az új, B jelű távirányító gombja is a teljes nyitást vezérli majd.

### 3.4.A személybejáró biztonsági rendszerének működése

A garázkapuba integrált személybejáró nyitása megakadályozza a kapu minden mozgását.

A beépített világítás 30 másodpercig villog.

### 3.5. Kézi vészkioldó szerkezet működése

A Dexxo Smart io kézi kioldószerkezettel rendelkezik, melynek segítségével a kapu manuálisan mozgatható például áramkimaradás esetén. A szerkezetet könnyen hozzáférhető helyre kell szerelni, a talajtól maximum 1,80 méter magasságba.

#### 1) A motorizáció kikapcsolása

Húzza meg a zsinórt a kapu meghajtórendszerének kioldásáig.

#### 2) A kapu kézzel történő mozgatása

Csak akkor lehetséges, ha meghajtórendszer ki van iktatva.

#### 3) Motorizáció visszakapcsolása

Mozgassa kézzel a kaput addig, amíg a meghajtószerkezet nem illeszkedik az átviteli sínbe.

#### △ Figyelem

Ha a motoros működtetés szétkapcsolásakor a kapu kiegyensúlyozása nem megfelelő, a kapu hirtelen mozdulatokat tehet, ami veszélyt jelenthet.

A zsinórt kizárólag a motorizáció kiiktatására használja. Soha ne használja a zsinórt a kapu kézzel történő mozgatásához.

Új parancs megadása előtt mindenképpen kapcsolja vissza a motoros működtetést.

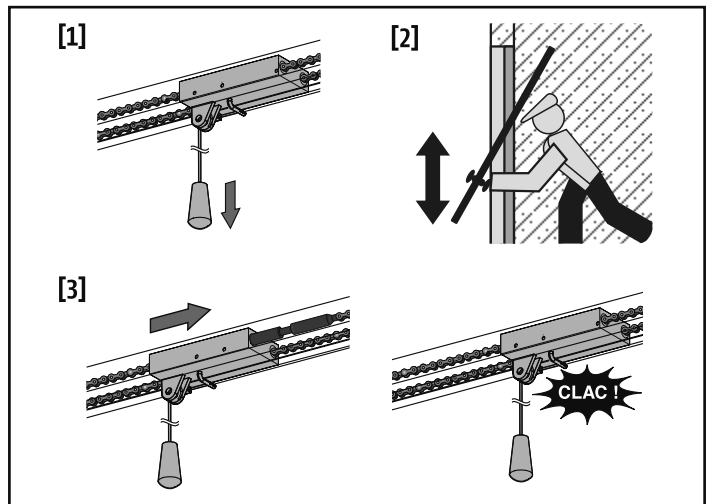

## 4. KARBANTARTÁS

### 4.1. Ellenőrzések

#### 4.1.1. Biztonsági berendezések (fotocellák, kiskapu érintkező)

Félévente ellenőrizze a megfelelő működést.

#### 4.1.2. Tartalék akkumulátor

Az akkumulátor optimális élettartamának biztosítása érdekében évente háromszor ajánlott lekapcsolni a fő áramforrást és akkumulátorról működtetni a motort néhány cikluson keresztül.

## 4.2. Elem cseréje

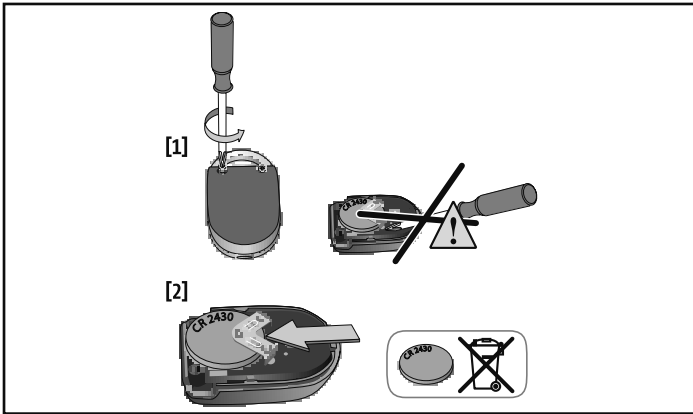

## 5. MŰSZAKI ADATOK

Hálózati táplálás	220-230 V - 50/60 Hz
Maximális felhasznált teljesítmény	600 W (500 W külső világítással)
Megfelelő időjárási körülmények a használathoz	- 20 °C / + 60 °C - IP 24
Rádiófrekvencia	))) 868-870 MHz < 25 mW
Tárolható csatornák száma: Egyirányú távirányítók (Keygo io, Situo io stb.)	Teljes/személybejáró-nyitás vezérlés: 30. ábra Segédkimenet parancs: 4 Beépített világítás parancs: 4
Külső világítás kimenete	230 V - 500 W max. <ul style="list-style-type: none"> <li>vagy 5 kompakt fénycső vagy LED lámpa</li> <li>vagy 2 táplálás alacsony feszültségű LED-ek számára</li> <li>vagy 1 halogénlámpa, maximum 500 W</li> </ul>





# PŘELOŽENÁ VERZE PŘÍRUČKY

## OBSAH

<b>1. Obecné zásady</b>	<b>1</b>	<b>3. Funkce a používání</b>	<b>3</b>
1.1. Jaká je filozofie Somfy?	1	3.1. Normální funkce	3
1.2. Podpora	1	3.2. Zvláštní funkce	3
<b>2. Bezpečnostní pokyny</b>	<b>1</b>	3.3. Přidání dálkových ovladačů Keygo io	4
2.1. Upozornění - Důležité bezpečnostní instrukce	1	3.4. Bezpečnostní funkce dveří	4
2.2. Obecné zásady	1	3.5. Funkce zařízení pro ruční nouzové odblokování	4
2.3. Upozornění - Důležité bezpečnostní instrukce	2	<b>4. Údržba</b>	<b>4</b>
2.4. Bezpečnostní pokyny pro používání	2	4.1. Kontroly	4
2.5. Baterie	2	4.2. Výměna baterie	5
2.6. Recyklace a likvidace	3	<b>5. Technické údaje</b>	<b>5</b>

## OBECNÉ ZÁSADY

### Bezpečnostní pokyny

-  **Nebezpečí**  
Označuje nebezpečí bezprostředního ohrožení života nebo vážného zranění.
-  **Varování**  
Označuje nebezpečí možného ohrožení života nebo vážného zranění.
-  **Opatření**  
Označuje nebezpečí, které může způsobit lehká nebo středně těžká zranění.
-  **Upozornění**  
Označuje nebezpečí, které by mohlo poškodit nebo zničit výrobek.

## 1. OBECNÉ ZÁSADY

Děkujeme, že jste si vybrali vybavení značky Somfy. Tento produkt byl navržen a vyroben firmou Somfy postupem, který svou kvalitou odpovídá normě ISO 9001.

### 1.1. Jaká je filozofie Somfy?

Somfy vyvíjí, vyrábí a prodává automatická zařízení pro otevírání a zavírání různých systémů budov. Ať už se jedná o alarmové systémy, zařízení pro automatické ovládání rolet, žaluzií, garážových vrat či vjezdových bran, firma Somfy se snaží všemi svými produkty vyjít vstříc všem vašim nárokům v oblasti bezpečnosti, komfortu a každodenní úspory času.

Spolu se Somfy se vydáváte na cestu za neustálým zlepšováním a zvyšováním kvality. Renomé značky Somfy spočívá především ve spolehlivosti jejich produktů, které jsou synonymem pro nejnovější technologické trendy a profesionální přístup v celosvětovém měřítku.

### 1.2. Podpora

Co nejlépe poznat vaše potřeby, naslouchat vám, vycházet vám vstříc - to je filozofie značky Somfy.

Pro jakékoli informace či radu ohledně výběru, koupě nebo instalace systémů značky Somfy se můžete obrátit na svého technického pracovníka Somfy nebo si přímo můžete sjednat schůzku s poradcem Somfy, který vám se vším ochotně pomůže.

## 2. BEZPEČNOSTNÍ POKYNY

### NEBEZPEČÍ

Motorový pohon musí být namontován a seřízen odborníkem na motorové pohony a automatická vybavení bytů v souladu s předpisy platnými v zemi, ve které je zařízení provozováno.

Nedodržení těchto instrukcí může vést k vážným zraněním, například v případě přivření zavírajícími se vraty.

Uživatel má právo provést minimální změny.

### 2.1. Upozornění - Důležité bezpečnostní instrukce

#### VAROVÁNÍ

V zájmu bezpečnosti osob je důležité dodržovat všechny tyto instrukce, jelikož nesprávná montáž může mít za následek vážná zranění. Tyto instrukce uschovejte.

Společnost Somfy nemůže být činěna odpovědnou za škody vyplývající z nedodržení pokynů v této příručce.

### 2.2. Obecné zásady

Tento výrobek je motorový pohon pro garážová vrata se svislým nebo horizontálním otevíráním, používaná v rodinných domech, jak je definují normy EN 60335-2-95 a EN 60335-2-103, jejichž podmínky splňuje. Hlavním cílem těchto instrukcí je splnit požadavky uvedených norem a zajistit tak bezpečnost majetku a osob.

#### VAROVÁNÍ

Jakékoli použití tohoto výrobku pro jiná garážová vrata než originální je zakázáno.

Přidání jakéhokoli doplňku nebo součásti, které nebyly

schváleny společností Somfy, je zakázáno. Nedodržení těchto instrukcí může vést k vážným zraněním, například v případě přivření zavírajícími se vraty.

Pokud během používání tohoto motorového pohonu narazíte na nejasnosti, nebo budete-li potřebovat dodatečné informace, obraťte se na pracovníka, který provedl montáž vrat, nebo navštivte internetovou stránku [www.somfy.com](http://www.somfy.com).

## 2.3. Upozornění - Důležité bezpečnostní instrukce

### ⚠ VAROVÁNÍ

V zájmu bezpečnosti osob je důležité dodržovat tyto instrukce, jelikož nesprávné používání může mít za následek vážná zranění. Tyto instrukce uschovejte.

Klávesnice pro nastavení parametrů je uzamčena pro zajištění bezpečnosti uživatelů. Každé její odemknutí a veškeré změny v nastavení parametrů musí provádět odborník na práci s motorovým pohonem a na automatické domovní systémy.

Veškeré změny, které jsou v rozporu s těmito pokyny, ohrožují bezpečnost majetku a osob.

Společnost Somfy nemůže být činěna odpovědnou za škody vyplývající z nedodržení pokynů v této příručce.

## 2.4. Bezpečnostní pokyny pro používání

### ⚠ VAROVÁNÍ

Tento motorový pohon mohou používat děti ve věku nejméně 8 let a osoby se sníženými fyzickými, smyslovými nebo duševními schopnostmi či osoby bez potřebných zkušeností a znalostí, pouze pokud jsou tyto osoby pod náležitým dohledem nebo jim byly sděleny instrukce týkající se bezpečného používání motorového pohonu a byly seznámeny s případnými riziky.

Nenechávejte děti hrát si s ovládacími prvky brány. Dálkové ovladače uchovávejte mimo dosah dětí.

Uživatelské čištění a údržbu nesmějí provádět děti.

Míra akustického tlaku motorového pohonu je nižší nebo rovna 70 dB(A). Hluk vydávaný konstrukcí, k níž je motorový pohon připojen, není brán v potaz.

### ⚠ VAROVÁNÍ

Každý potenciální uživatel musí být povinně vyškolen pro používání motorového pohonu osobou, která prováděla montáž, s dodržением všech pokynů uvedených v této příručce. Je nezbytné zajistit, aby žádná neproškolená osoba nemohla uvést vrata do pohybu.

Uživatel musí dohlížet na vrata při všech pohybech a držet osoby v dostatečné vzdálenosti, dokud nejsou vrata úplně otevřená nebo zavřená.

Úmyslně nebraňte pohybu vrat.

### ⚠ VAROVÁNÍ

Motorový pohon nepoužívejte, je-li nutné provést opravu či seřízení, neboť vadná instalace nebo špatně vyvážená vrata mohou způsobit zranění.

V případě špatného fungování odpojte motorový pohon od veškerých zdrojů elektrického napájení a okamžitě motorový pohon odblokujte, aby bylo možné používat vstup.

Okamžitě kontaktujte odborného technika zabývajícího se motorovými pohony a automatickými domovními systémy.

### ⚠ VAROVÁNÍ

Aktivace zařízení pro ruční odblokování může vyvolat nekontrolovaný pohyb poháněné části z důvodu mechanické závady nebo v případě, že nejsou vrata dobře vyvážena.

Při používání ručního systému odblokování zachovávejte opatrnost, neboť otevřená vrata se mohou velmi rychle vyklopit z důvodu slabých či přetržených pružin nebo špatného vyvážení.

Nepokoušejte se vrata otevřít ručně, pokud nebyl motorový pohon odblokován.

### ⚠ NEBEZPEČÍ

Je-li přívodní kabel poškozený, musí ho vyměnit odborník, servis výrobce nebo osoby s podobnou kvalifikací, aby se předešlo jakémukoli nebezpečí.

### ⚠ VAROVÁNÍ

Zkontrolujte, zda se šňůra zařízení pro odblokování nemůže zachytit o vyčnívající část vozu (např. střešní zahrádka).

### ⚠ NEBEZPEČÍ

Motorový pohon musí být během čištění, údržby nebo výměny dílů odpojen od veškerého zdroje napájení.

Zamezte tomu, aby jakákoli přirozená překážka (větev, kamení, vysoká tráva atd.) bránila pohybu vrat.

Pokud je sestava vybavena elektrickými fotobuňkami a/nebo oranžovým majákem, čistěte pravidelně optiku elektrických fotobuněk i oranžový maják.

Jednou do roka si nechte motory zkontrolovat kvalifikovaným pracovníkem.

### ⚠ VAROVÁNÍ

Každý měsíc zkontrolujte:

- zda kabely, pružiny a upevnění nevykazují známky opotřebení, poškození nebo špatného vyvážení,
- zda motorový pohon mění směr, když vrata narazí na předmět o výšce 50 mm, který se nachází na zemi.

Pokud tomu tak není, okamžitě kontaktujte odborníka na motorové pohony a automatické domovní systémy.

## 2.5. Baterie

### ⚠ NEBEZPEČÍ

Nenechávejte baterie / knoflíkové baterie / baterky na dosah dětí. Uchovávejte je na místě, které není v jejich dosahu. Je zde riziko jejich polknutí dětmi nebo domácími zvířaty. Riziko smrti! Pokud by k tomu mělo i přesto dojít, okamžitě vyhledejte lékaře nebo se dostavte do nemocnice.

Dávejte pozor, aby baterie nebyly vyzkratovány, nevyhazujte je do ohně ani je nedobíjejte. Hrozí riziko exploze.

## 2.6. Recyklace a likvidace

Baterie, je-li namontována, musí být z motorového pohonu vyjmuta ještě před umístěním do odpadu.



Použité baterie dálkových ovladačů nebo baterie, které jsou namontovány v zařízení, nevyhazujte do běžného domovního odpadu. Odevzdejte je na sběrném místě určeném k jejich recyklaci.



Motorový pohon na konci životnosti nevyhazujte do běžného domovního odpadu. Motorový pohon odevzdejte jeho prodejci nebo použijte prostředky selektivního sběru, které jsou poskytovány obcí.

## 3. FUNKCE A POUŽÍVÁNÍ

### 3.1. Normální funkce

#### 3.1.1. Použití dálkových ovladačů typu Keygo io

##### Celkové otevření

Stiskněte tlačítko nastavené pro úplné otevření vrat.

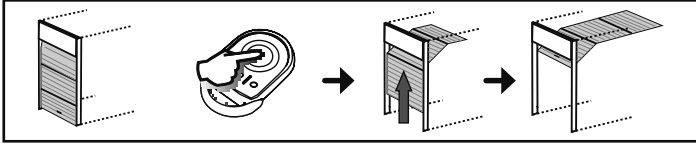

##### Částečné otevření

Stiskněte tlačítko nastavené pro částečné otevření vrat.

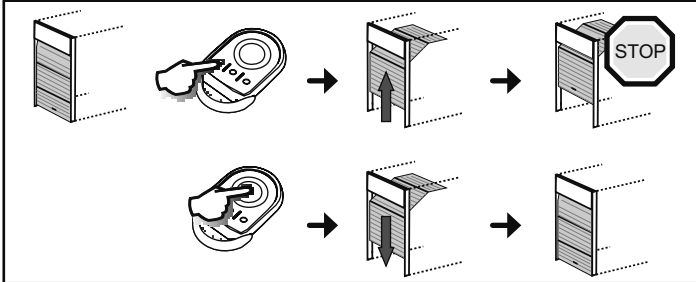

##### Zavření

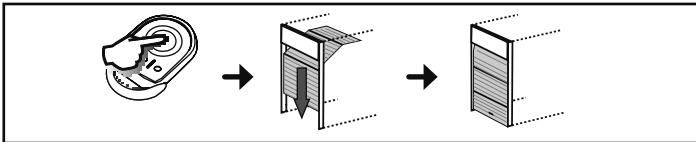

##### Stop

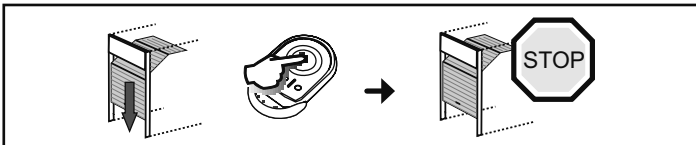

#### 3.1.2. Funkce při detekci překážky

- V případě detekce překážky během otevírání vrat se vrata zastaví a poté posunou o kousek zpět.
  - V případě detekce překážky během zavírání se vrata zastaví a poté znovu otevřou.
- Po detekci překážky nechte vrata zcela otevřít.

### 3.2. Zvláštní funkce

Podle toho, jaké periferní zařízení je nainstalováno, a podle funkčních možností nastavených technikem během instalace mohou mít motory následující zvláštní funkce:

#### 3.2.1. Funkce s dálkovým ovladačem se 3 tlačítky

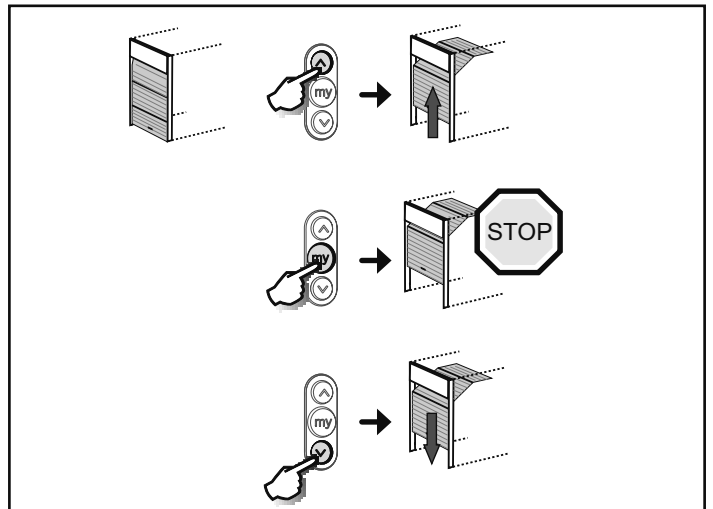

#### 3.2.2. Funkce bezpečnostních fotobuněk

Pokud se mezi fotobuněkami vyskytne překážka, bude zavření vrat zamezeno.

V případě detekce překážky během zavírání vrat se vrata zastaví a poté znovu zcela otevřou.

Je-li během otevírání vrat zjištěna překážka, budou vrata pokračovat v pohybu.

Po 3 minutách probíhající detekce na fotobuněkách přejde systém do „bezpečnostního kabelového“ funkčního režimu ovládání. V tomto režimu ovládá pohyb vrat ovladač připojený na kabelovém vstupu a vrata se pohybují nižší rychlostí. Pohyb trvá, dokud je ovladač držen stisknutý, a jakmile je ovladač uvolněn, pohyb se zastaví. Systém přejde do normálního funkčního režimu, jakmile pomine přítomnost detekce fotobuněk.

#### ⚠ Upozornění

Režim „bezpečnostního kabelového ovládání“ vyžaduje použití bezpečnostního kontaktu (např. reverzní přepínač na klíč, obj. č. 1841036).

#### 3.2.3. Funkce s blikajícím oranžovým majákem

Oranžový maják se aktivuje 2 sekundy před začátkem pohybu, pokud vrata fungují v sekvenčním režimu s automatickým zavřením po uplynutí časovače.

#### 3.2.4. Funkce integrovaného osvětlení

Integrované osvětlení se rozsvítí po spuštění motorového pohonu a zhasne 60 sekund po úplném zastavení pohonu.

Je-li jako řídicí prvek vzdáleného osvětlení nastaven dálkový ovladač, funkce je následující:

##### S dálkovým ovladačem se 2 nebo 4 tlačítky

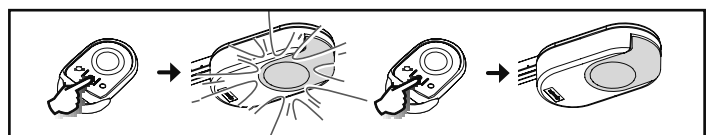

##### S dálkovým ovladačem se 3 tlačítky

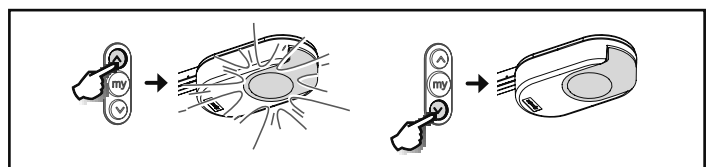

### 3.2.5. Funkce zónového osvětlení

Zónové osvětlení se rozsvítí po spuštění motorového pohonu a zhasne 60 sekund po úplném zastavení pohonu.

Je-li jako řídicí prvek vzdáleného osvětlení nastaven dálkový ovladač, funkce je následující:

#### S dálkovým ovladačem se 2 nebo 4 tlačítky

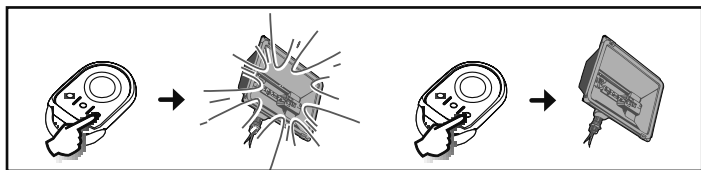

#### S dálkovým ovladačem se 3 tlačítky

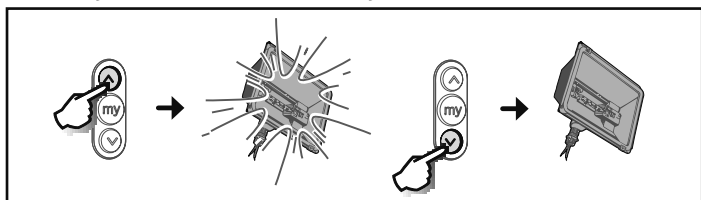

### 3.2.6. Funkce v sekvenčním režimu s automatickým zavřením po uplynutí prodlevy časovače

Automatické zavření vrat proběhne po uplynutí časového intervalu nastaveného během instalace.

Jakýkoli nový povel během této prodlevy zruší automatické zavření a vrata zůstanou otevřená.

Zadáním dalšího povelu se vrata zavřou.

### 3.2.7. Funkce s rezervní baterií

Je-li instalována rezervní baterie, motor může fungovat i v případě celkového výpadku elektrického proudu.

Funkce je v tom případě zajištěna následujícím způsobem:

- Nižší a konstantní rychlost.
- Periferní zařízení (fotoelektrické buňky, oranžové světlo, kódová klávesnice atd.) nefungují.

#### Technické údaje baterie:

- Kapacita: 24 h; až 3 funkční cykly podle hmotnosti vrat.
- Čas dobití: 48 h
- Životnost bez nutnosti výměny: cca 3 roky.

### 3.3. Přidání dálkových ovladačů Keygo io

Tato operace umožňuje zkopírovat funkci některého z tlačítek dálkového ovladače Keygo io načteného v paměti na tlačítko nového ovladače Key io.

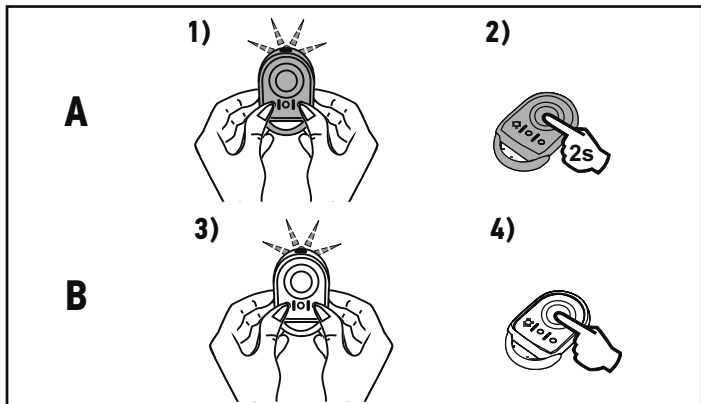

**Dálkový ovladač „A“** = dálkový ovladač „zdrojový“, již přiřazený

**Dálkový ovladač „B“** = dálkový ovladač „cílový“, který má být přiřazen

Pokud například tlačítko dálkového ovladače A slouží k úplnému otevření vrat, tlačítko nového dálkového ovladače B bude také sloužit k úplnému otevření vrat.

### 3.4. Bezpečnostní funkce dveří

Otevření dveří pro pěší vestavěných v garážových vratech zamezí jakémukoli pohybu vrat.

Integrované osvětlení je přerušovaně aktivováno po dobu 30 s.

### 3.5. Funkce zařízení pro ruční nouzové odblokování

Zařízení Dexxo Smart io je vybaveno mechanismem pro ruční odblokování, pomocí kterého lze s vrata manipulovat ručně, například v případě výpadku elektrického proudu. Toto zařízení musí být snadno přístupné, maximálně 1,80 m od země.

#### 1) Odblokování motorového pohonu

Potažením za šňůrku odblokujete systém pohonu vrat.

#### 2) Ruční manipulace s vrata

Ruční manipulace je možná, pokud je pohonný systém odblokován.

#### 3) Zpětné zablokování motorového pohonu

Vrata ručně uveďte až do polohy, kdy se pohonné zařízení zablokuje v posuvné liště.

#### ⚠ Upozornění

Po odblokování motorového pohonu může vlivem špatného vyvážení vrat dojít k jejich prudkému vyklopení, což představuje bezpečnostní riziko.

Šňůrku použijte výhradně pro odblokování motorového pohonu. Šňůrku nikdy nepoužívejte k ruční manipulaci s vrata.

Před jakýmkoli novým spuštěním vrat bezpodmínečně znovu zablokujte motorový pohon.

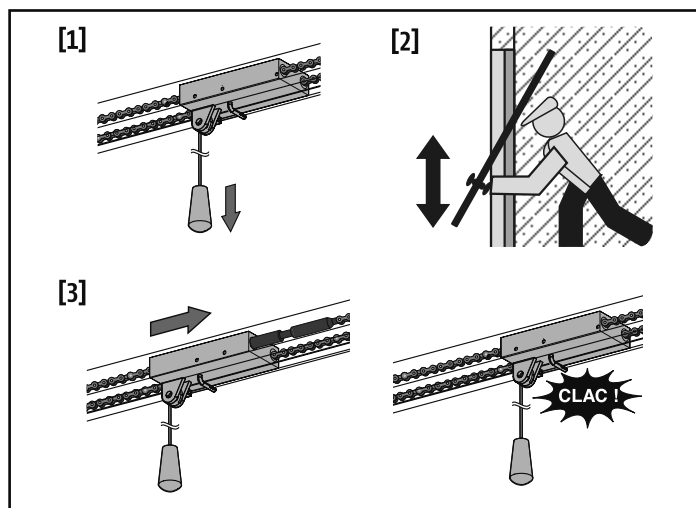

## 4. ÚDRŽBA

### 4.1. Kontroly

#### 4.1.1. Bezpečnostní zařízení (fotobuňky, spínač dveří)

Kontrolujte správnou funkci vždy po 6 měsících.

#### 4.1.2. Rezervní baterie

Pro dosažení optimální životnosti baterie doporučujeme přerušit hlavní přívod elektřiny a nechat motor běžet na baterii až do vykonání několika cyklů, a to třikrát do roka.

## 4.2. Výměna baterie

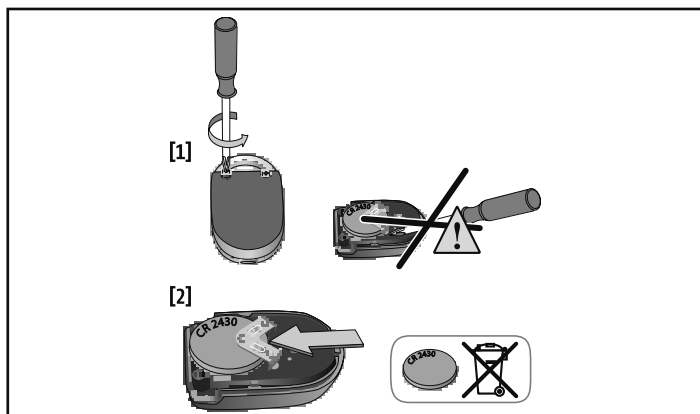

## 5. TECHNICKÉ ÚDAJE

Síťové napětí	220–230 V - 50/60 Hz
Maximální příkon	600 W (se vzdáleným osvětlením 500 W)
Klimatické podmínky použití	-20 °C / + 60 °C – IP 24
Pracovní kmitočet	))) 868-870 MHz < 25 mW
Počet kanálů, které lze načíst: Jednosměrové ovladače (Keygo io, Situo io atd.)	Ovladač celkového otevření/prů- chodu pro pěší: 30 Ovládání přídatného výstupu: 4 Ovládání integrovaného osvět- lení: 4
Výstup vzdáleného osvětlení	230 V – max. 500 W <ul style="list-style-type: none"> <li>• což odpovídá 5 kompaktním fluorescenčním nebo LED žárovkám</li> <li>• což odpovídá 2 napájením LED nízkým tlakem</li> <li>• což odpovídá 1 halogenovému osvětlení max. 500 W</li> </ul>





# VERSIUNE TRADUSĂ A MANUALULUI

## CUPRINS

<b>1. Generalități</b>	<b>1</b>	<b>3. Funcționare și utilizare</b>	<b>3</b>
1.1. Ce presupune universul Somfy?	1	3.1. Funcționare normală	3
1.2. Asistență	1	3.2. Funcționări speciale	3
<b>2. Instrucțiuni de siguranță</b>	<b>1</b>	3.3. Adăugarea de telecomenzi Keygo io	<b>4</b>
2.1. Avertizări - Instrucțiuni importante de siguranță	1	3.4. Funcționarea siguranței ușii pentru pietoni	4
2.2. Generalități	1	3.5. Funcționarea dispozitivului de decuplare manuală de urgență	4
2.3. Avertizări - Instrucțiuni importante de siguranță	2	<b>4. Întreținerea</b>	<b>4</b>
2.4. Instrucțiuni de siguranță privind utilizarea	2	4.1. Verificări	4
2.5. Indicații privind bateriile	2	4.2. Înlocuirea bateriei	5
2.6. Reciclarea și casarea	3	<b>5. Caracteristici tehnice</b>	<b>5</b>

## GENERALITĂȚI

### Instrucțiuni de siguranță

-  **Pericol**  
Indică un pericol care poate provoca imediat răni grave sau decesul.
-  **Avertisment**  
Indică un pericol care poate provoca răni grave sau decesul.
-  **Precauție**  
Indică un pericol care poate provoca răni ușoare sau de gravitate medie.
-  **Atenție**  
Indică un pericol care poate deteriora sau distruge produsul.

## 1. GENERALITĂȚI

Vă mulțumim că ați ales un echipament Somfy. Acest material a fost conceput, fabricat de Somfy după o asigurare a calității în conformitate cu norma ISO 9001.

### 1.1. Ce presupune universul Somfy?

Somfy dezvoltă, produce și comercializează sisteme automate pentru deschiderea și închiderea locuinței. Centrale de alarmă, sisteme automate pentru jaluzele, obloane, garaje și porți, toate produsele Somfy răspund cerințelor dumneavoastră privind siguranța, confortul și economisirea timpului în viața de zi cu zi.

La Somfy, îmbunătățirea calității este un proces prezent în permanență. Renumele Somfy s-a construit pe fiabilitatea produselor sale, un sinonim al inovației și măiestriei tehnologice în întreaga lume.

### 1.2. Asistență

Să vă cunoaștem bine, să vă ascultăm, să răspundem nevoilor dumneavoastră - aceasta este abordarea Somfy.

Pentru orice informație cu privire la alegerea, achiziționarea sau instalarea sistemelor Somfy, puteți să cereți sfatul instalatorului dumneavoastră Somfy sau să contactați direct un consilier Somfy care vă va ghida în demersul dumneavoastră.

## 2. INSTRUCȚIUNI DE SIGURANȚĂ

### PERICOL

Motorizarea trebuie să fie instalată și reglată de către un instalator profesionist în motorizarea și automatizarea locuinței, în conformitate cu reglementările țării în care este pusă în funcțiune.

Nerespectarea acestor instrucțiuni ar putea duce la rănirea gravă a persoanelor, de exemplu prin strivirea de către ușă.

Utilizatorul nu are dreptul de a face nicio modificare.

### 2.1. Avertizări - Instrucțiuni importante de siguranță

#### AVERTISMENT

Este important pentru siguranța persoanelor să urmați toate instrucțiunile deoarece o instalare incorectă poate provoca răni grave. Păstrați aceste instrucțiuni.

Somfy nu poate fi trasă la răspundere pentru pagube care rezultă din nerespectarea instrucțiunilor din acest manual.

### 2.2. Generalități

Acest produs este o motorizare pentru uși de garaj cu deschidere verticală sau orizontală, pentru uz rezidențial, așa cum este definit în normele EN 60335-2-95 și EN 60335-2-103, cu care este conform. Aceste instrucțiuni au drept obiectiv, în special, satisfacerea exigențelor normelor respective și, astfel, asigurarea siguranței bunurilor și a persoanelor.

#### AVERTISMENT

Orice utilizare a acestui produs pe o altă ușă de garaj decât cea originală este interzisă.

Adăugarea oricărui accesoriu sau oricărei componente nerecomandate de Somfy este interzisă. Nerespectarea acestor instrucțiuni ar putea duce la rănirea gravă a persoanelor, de exemplu prin strivirea de către ușa.

În cazul în care aveți vreo îndoială în momentul utilizării acestei motorizări sau pentru a obține informații suplimentare, consultați instalatorul motorizării sau site-ul internet [www.somfy.com](http://www.somfy.com).

### 2.3. Avertizări - Instrucțiuni importante de siguranță

#### ⚠️ AVERTISMENT

Este important pentru siguranța persoanelor să urmați aceste instrucțiuni deoarece o utilizare incorectă poate provoca răni grave. Păstrați aceste instrucțiuni.

Tastatura de reglare a parametrilor este blocată pentru a asigura siguranța utilizatorilor. Orice deblocare și orice modificare în reglajul parametrilor trebuie realizată de către un instalator profesionist în motorizare și automatizarea locuinței.

Toate modificările care nu respectă aceste instrucțiuni pun în pericol siguranța bunurilor și a persoanelor.

Somfy nu poate fi trasă la răspundere pentru pagube care rezultă din nerespectarea instrucțiunilor din acest manual.

### 2.4. Instrucțiuni de siguranță privind utilizarea

#### ⚠️ AVERTISMENT

Această motorizare poate fi utilizată de către copii cu vârste de cel puțin 8 ani și de către persoane ale căror capacități fizice, senzoriale sau mentale sunt reduse sau care sunt lipsite de experiența sau de cunoștințele necesare, exceptând cazul în care acestea sunt supravegheate în mod corespunzător sau dacă au putut beneficia de instrucțiuni referitoare la utilizarea motorizării în deplină siguranță și dacă riscurile întâmpinate au fost înțelese.

Nu lăsați dispozitivele de comandă ale ușii la îndemâna copiilor. Nu lăsați telecomenzile la îndemâna copiilor.

Curățarea și întreținerea nu trebuie să fie efectuate de către copii.

Nivelul de presiune acustică al motorizării este mai mic sau egal cu 70 dB(A). Zgomotul emis de structura la care va fi conectată motorizarea nu este luat în considerare.

#### ⚠️ AVERTISMENT

Orice utilizator potențial trebuie să fie instruit obligatoriu în ceea ce privește utilizarea motorizării de către persoana care a efectuat instalarea, prin aplicarea tuturor recomandărilor din acest manual. Este obligatoriu să vă asigurați că nicio persoană neinstruită nu poate pune ușa în mișcare.

Utilizatorul trebuie să supravegheze ușa în timpul mișcărilor și să țină persoanele la distanță până la deschiderea sau închiderea completă a ușii.

Nu împiedicați în mod voit mișcarea ușii.

#### ⚠️ AVERTISMENT

Nu utilizați motorizarea dacă aceasta necesită reglare sau reparații, deoarece o defecțiune din instalare sau o ușă echilibrată necorespunzător pot provoca răni.

În cazul funcționării necorespunzătoare, deconectați motorizarea de la orice sursă de alimentare și deblocați imediat motorizarea pentru a permite accesul.

Contactați imediat un instalator profesionist în motorizarea și automatizarea locuinței.

#### ⚠️ AVERTISMENT

Activarea dispozitivului de decuplare manuală poate declanșa o mișcare necontrolată a părții acționate datorită unor defecțiuni mecanice sau a unei situații de pierdere a echilibrării.

Aveți grijă atunci când utilizați dispozitivul de decuplare manuală, deoarece o ușă deschisă poate cădea rapid din cauza arcurilor slăbite sau rupte, sau poate fi echilibrată greșit.

Nu încercați să deschideți ușa manual dacă motorizarea nu a fost deblocată.

#### ⚠️ PERICOL

În cazul în care cablul de alimentare este deteriorat, acesta trebuie înlocuit de către instalator, serviciul său post-vânzare sau persoane cu calificări similare pentru a îndepărta orice pericol.

#### ⚠️ AVERTISMENT

Asigurați-vă că cablul dispozitivului de decuplare nu riscă să se agațe într-o parte care iese în afara unui vehicul (de exemplu, o galerie de tavan).

#### ⚠️ PERICOL

Motorizarea trebuie să fie deconectată de la orice sursă de alimentare în timpul operațiilor de curățare și întreținere, și în timpul înlocuirii componentelor.

Asigurați-vă că niciun obstacol natural (ramuri, pietre, iarbă înaltă etc.) nu împiedică mișcarea ușii.

Dacă instalația este prevăzută cu celule fotoelectrice și/sau cu o lampă portocalie, curățați în mod regulat elementele optice ale celulelor fotoelectrice și lampa portocalie.

În fiecare an, solicitați controlarea motorizării de către personalul calificat.

#### ⚠️ AVERTISMENT

În fiecare lună, asigurați-vă că:

- cablurile, arcurile și elementele de fixare nu prezintă semne de uzură, de deteriorare sau de echilibrare necorespunzătoare,
- motorizarea își schimbă sensul atunci când ușa întâlnește un obiect cu o înălțime de 50 mm care se găsește pe sol.

Dacă nu este cazul, contactați imediat un instalator profesionist în motorizarea și automatizarea locuinței.

### 2.5. Indicații privind bateriile

#### ⚠️ PERICOL

Nu lăsați bateriile/bateriile tip „pastilă”/acumulatorii la îndemâna copiilor. Păstrați-le într-un loc inaccesibil pentru aceștia. Există riscul ca acestea să fie înghițite de copii sau de animalele de casă. Pericol de moarte! În cazul în care aceste situații nu pot fi împiedicate, consultați imediat un medic sau mergeți la spital.

Aveți grijă să nu scurtcircuitați bateriile, să le aruncați în foc sau să le reîncărcați. Există riscul de explozie.

## 2.6. Reciclarea și casarea

Dacă este instalată, bateria trebuie scoasă din motorizare înainte ca aceasta să fie casată.

 Nu aruncați bateriile uzate ale telecomenzilor sau bateria, dacă este instalată, împreună cu deșeurile menajere. Duceți deșeurile la un punct de colectare specializat în reciclarea acestora.

 Nu aruncați motorizarea scoasă din uz împreună cu deșeurile menajere. Duceți motorizarea la distribuitor sau utilizați mijloacele de colectare selectivă puse la dispoziție de autoritățile locale.

## 3. FUNCȚIONARE ȘI UTILIZARE

### 3.1. Funcționare normală

#### 3.1.1. Utilizarea telecomenzilor de tip Keygo io

##### Deschidere totală

Apăsați pe tasta programată pentru a comanda deschiderea totală a ușii.

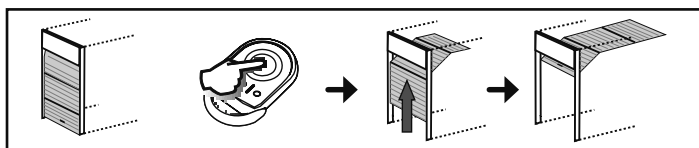

##### Deschidere parțială

Apăsați pe tasta programată pentru a comanda deschiderea parțială a ușii.

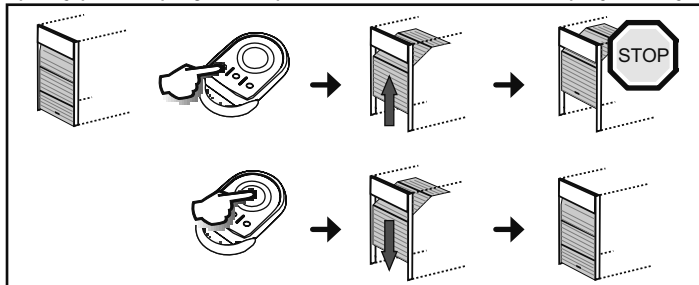

##### Închidere

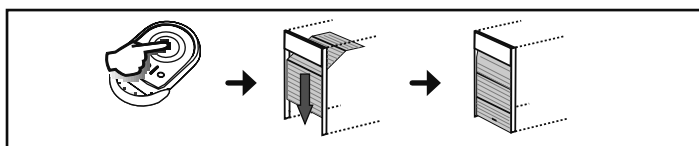

##### Oprire

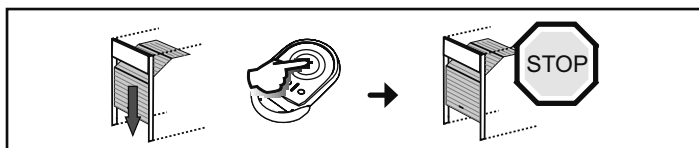

#### 3.1.2. Funcționarea detectării de obstacole

- Detectarea unui obstacol în timpul deschiderii determină oprirea și apoi retragerea ușii.
- Detectarea unui obstacol în timpul închiderii cauzează oprirea, apoi redeschiderea ușii.

Lăsați ușa să se deschidă complet după detectarea unui obstacol.

## 3.2. Funcționări speciale

În funcție de perifericele instalate și opțiunile de funcționare programate de instalatorul dumneavoastră, motorizarea poate avea următoarele funcționări speciale:

### 3.2.1. Funcționare cu o telecomandă cu 3 taste

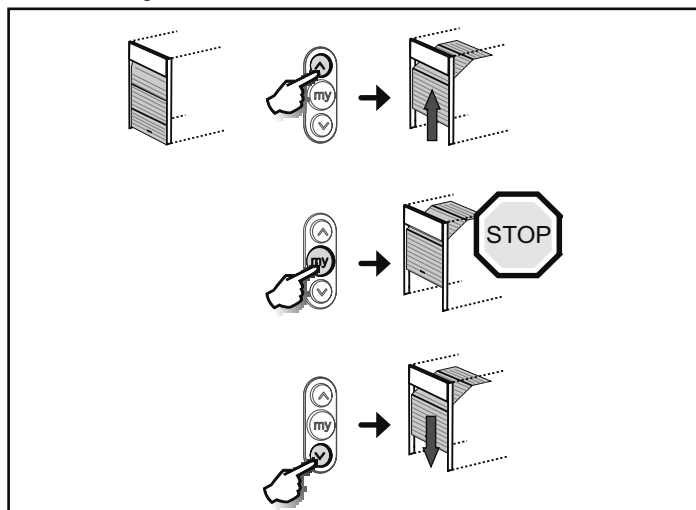

### 3.2.2. Funcționarea celulelor de siguranță

Un obstacol poziționat între celule împiedică închiderea ușii.

Dacă este detectat un obstacol în timpul închiderii ușii, aceasta se oprește, apoi se redeschide total.

Dacă este detectat un obstacol în timpul deschiderii ușii, aceasta își continuă mișcarea.

După 3 minute de acoperire a celulelor, sistemul trece în modul de funcționare „om mort cu fir”. În acest mod, o comandă pe o intrare cu fir determină mișcarea ușii cu viteză redusă. Mișcarea durează atât timp cât comanda este menținută și încetează imediat atunci când comanda este eliberată. Sistemul trece din nou în mod de funcționare normală de îndată ce celulele nu mai sunt acoperite.



#### Atenție

Modul „om mort cu fir” implică utilizarea unui contact de siguranță (de ex. inversor cu cheie ref. 1841036).

### 3.2.3. Funcționare cu lampa portocalie clipitoare

Lampa portocalie se activează cu 2 s înainte de pornirea mișcării dacă ușa funcționează în mod secvențial cu închidere automată după temporizare.

### 3.2.4. Funcționarea iluminării integrate

Iluminarea integrată se aprinde din momentul punerii în funcțiune a motorului și se stinge la 60 de secunde după oprirea completă a motorului.

Dacă o telecomandă este programată pentru comandarea iluminării, aceasta funcționează după cum urmează:

#### Cu o telecomandă cu 2 sau 4 taste

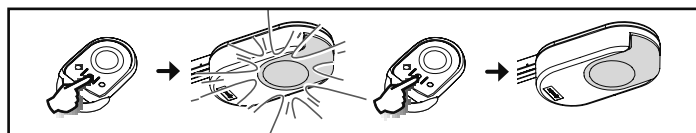

#### Cu o telecomandă cu 3 taste

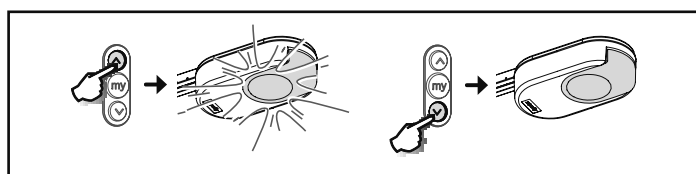

### 3.2.5. Funcționarea iluminării zonei

Iluminarea zonei se aprinde din momentul punerii în funcțiune a motorului și se stinge la 60 de secunde după oprirea completă a motorului.

Dacă o telecomandă este programată pentru comandarea iluminării, aceasta funcționează după cum urmează:

#### Cu o telecomandă cu 2 sau 4 taste

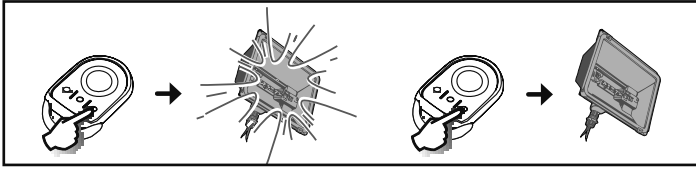

#### Cu o telecomandă cu 3 taste

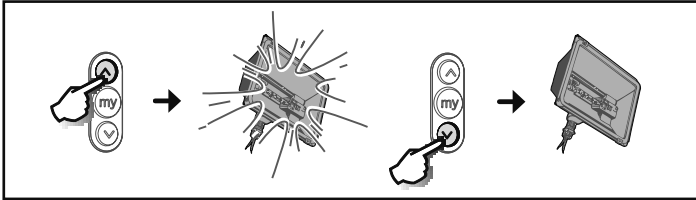

### 3.2.6. Funcționarea în mod secvențial cu închidere automată după temporizare

Închiderea automată a ușii se efectuează după un interval programat în momentul instalării.

O nouă comandă în acest interval anulează închiderea automată, iar ușa rămâne deschisă.

Comanda următoare antrenează închiderea ușii.

### 3.2.7. Funcționarea pe baterie de rezervă

Dacă este instalată o baterie de rezervă, motorizarea poate funcționa chiar și în cazul unei întreruperi generale a curentului.

Funcționarea se efectuează astfel în următoarele condiții:

- Viteză redusă și constantă.
- Perifericele (celule fotoelectrice, lampă portocalie, tastatură cu cod cu fir etc.) nu funcționează.

#### Caracteristicile bateriei:

- Autonomie: 24 h; 3 cicluri de funcționare în funcție de greutatea ușii.
- Timp de încărcare: 48 h
- Durată de viață înainte de înlocuire: aprox. 3 ani.

### 3.3. Adăugarea de telecomenzi Keygo io

Această operație permite copierea funcției unei taste de pe o telecomandă Keygo io memorată pe tasta unei noi telecomenzi Keygo io.

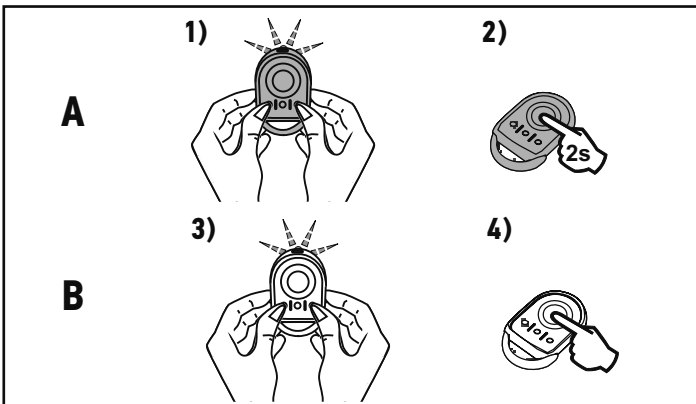

**Telecomanda „A”** = telecomandă „sursă” deja memorată

**Telecomanda „B”** = telecomandă „țintă” de memorat

De exemplu, dacă tasta de pe telecomanda A activează deschiderea totală a ușii, tasta de pe noua telecomandă B va activa, de asemenea, deschiderea totală a ușii.

### 3.4. Funcționarea siguranței ușii pentru pietoni

Deschiderea ușii pentru pietoni integrată în ușa de garaj împiedică orice mișcare a ușii.

Iluminarea integrată este activată cu intermitențe de 30 de sec.

### 3.5. Funcționarea dispozitivului de decuplare manuală de urgență

Dexxo Smart io este prevăzut cu un dispozitiv de decuplare manuală care permite manevrarea manuală a ușii, de exemplu, în caz de pană electrică. Acest dispozitiv trebuie să poată fi accesat cu ușurință, la maximum 1,80 m față de sol.

#### 1) Decuplarea motorizării

Trageți de cablu până când are loc decuplarea sistemului de acționare a ușii.

#### 2) Manevrare manuală a ușii

Acest lucru este posibil în timp ce sistemul de acționare este decuplat.

#### 3) Recuplarea motorizării

Manevrați manual ușa până când dispozitivul de antrenare se blochează pe șina de transmisie.

#### ⚠ Atenție

În momentul decuplării motorizării, o echilibrare greșită a ușii poate provoca mișcări bruște care reprezintă un pericol.

Utilizați cablul numai pentru decuplarea motorizării. Nu utilizați niciodată cablul pentru manevrarea manuală a ușii.

Recuplați obligatoriu motorizarea înainte lansării oricărei comenzi noi.

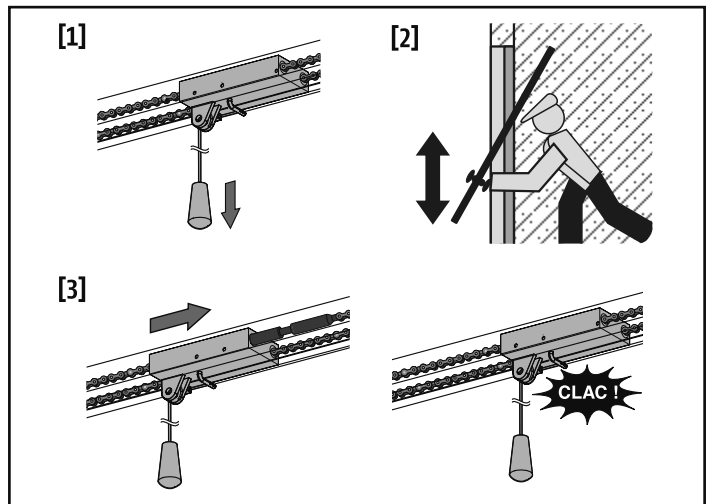

## 4. ÎNTREȚINEREA

### 4.1. Verificări

#### 4.1.1. Dispozitive de siguranță (celule, contact ușă pietoni)

Verificați o dată la 6 luni dacă funcționează corect.

#### 4.1.2. Bateria de rezervă

Pentru ca bateria să aibă o durată de viață optimă, se recomandă întreruperea alimentării principale și rularea motorului pe bază de baterie timp de câteva cicluri, de 3 ori pe an.

## 4.2.Înlocuirea bateriei

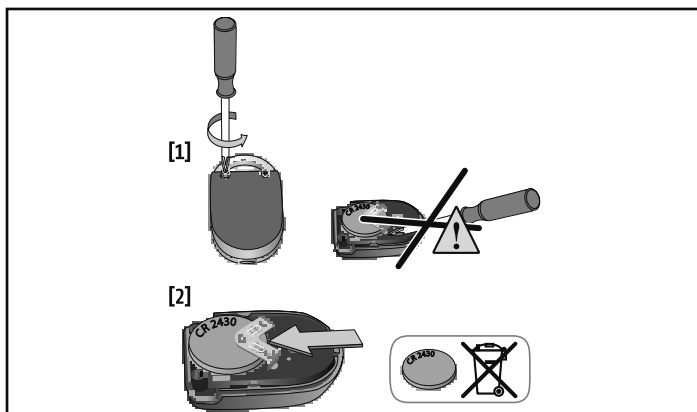

## 5.CARACTERISTICI TEHNICE

Alimentare de la rețeaua electrică	220-230 V - 50/60 Hz
Putere maximă consumată	600 W (cu iluminare separată 500 W)
Condiții climatice de utilizare	- 20 °C / + 60 °C - IP 24
Frecvență radio	))) 868 - 870 MHz < 25 mW
Număr de canale care pot fi memo- rate:	Comandă pentru deschidere totală/pentru pietoni: 30
Comenzi unidirecționale (Keygo io, Situo io, ...)	Comandă ieșire auxiliară: 4 Comandă iluminare integrată: 4
leșire iluminare separată	230 V - 500 W max. <ul style="list-style-type: none"> <li>• adică 5 lămpi fluocompacte sau cu LED-uri</li> <li>• adică 2 alimentări pentru LED-uri de joasă tensiune</li> <li>• adică o iluminare cu halogen de max. 500 W</li> </ul>

# VERSIONE TRADOTTA DEL MANUALE

## SOMMARIO

<b>1. Informazioni generali</b>	<b>1</b>	<b>3. Funzionamento e utilizzo</b>	<b>3</b>
1.1. L'universo Somfy?	1	3.1. Funzionamento normale	3
1.2. Assistenza	1	3.2. Funzionamenti particolari	3
<b>2. Istruzioni di sicurezza</b>	<b>1</b>	3.3. Aggiunta di telecomandi Keygo io	4
2.1. Avvertenza - Istruzioni importanti per la sicurezza	1	3.4. Funzionamento della sicurezza della porta pedonale	4
2.2. Informazioni generali	1	3.5. Funzionamento del dispositivo di disinnesto manuale d'emergenza	4
2.3. Avvertenza - Istruzioni importanti per la sicurezza	2	<b>4. Manutenzione</b>	<b>4</b>
2.4. Istruzioni di sicurezza relative all'uso	2	4.1. Verifiche	4
2.5. Informazioni sulle batterie	2	4.2. Sostituzione della batteria	5
2.6. Riciclaggio e smaltimento	3	<b>5. Caratteristiche tecniche</b>	<b>5</b>

## INFORMAZIONI GENERALI

### Istruzioni di sicurezza



#### **Pericolo**

Segnala un pericolo che causa immediatamente il decesso o gravi lesioni corporali.



#### **Avvertenza**

Segnala un pericolo che può causare il decesso o gravi lesioni corporali.



#### **Precauzione**

Segnala un pericolo che può causare lesioni corporali lievi o mediamente gravi.



#### **Attenzione**

Segnala un pericolo che può danneggiare o distruggere il prodotto.

## 1. INFORMAZIONI GENERALI

Vi ringraziamo per aver scelto un impianto SOMFY. Questa apparecchiatura è stata progettata e fabbricata da Somfy secondo standard di qualità conformi alla norma ISO 9001.

### 1.1. L'universo Somfy?

Somfy sviluppa, produce e commercializza automatismi per le aperture e le chiusure domestiche. Centraline di allarme, automatismi per tapparelle, persiane, garage e cancelli, tutti i prodotti Somfy soddisfano le vostre esigenze quotidiane in termini di sicurezza, comfort e risparmio di tempo.

Presso Somfy, la ricerca della qualità è un processo di miglioramento continuo. È sull'affidabilità dei suoi prodotti che Somfy ha costruito la sua reputazione, sinonimo di innovazione e di tecnologia avanzata in tutto il mondo.

### 1.2. Assistenza

Conoscere i nostri clienti, ascoltarli, rispondere alle loro esigenze... questo è l'approccio di Somfy.

Per qualsiasi informazione relativa alla scelta, l'acquisto o l'installazione di sistemi Somfy, potete rivolgervi al vostro installatore Somfy o contattare direttamente un consulente Somfy che vi guiderà nella vostra procedura.

## 2. ISTRUZIONI DI SICUREZZA

### **PERICOLO**

La motorizzazione deve essere installata e regolata da un tecnico specializzato nel settore della motorizzazione e dell'automazione domestica, secondo quanto disposto dalle norme applicabili nel paese in cui detta motorizzazione viene implementata.

Il mancato rispetto di queste istruzioni potrebbe causare gravi lesioni alle persone, che potrebbero, ad esempio, essere schiacciate dalla porta.

L'utilizzatore non è autorizzato ad apportare modifiche di alcun genere.

### 2.1. Avvertenza - Istruzioni importanti per la sicurezza

#### **AVVERTENZA**

Per tutelare la sicurezza delle persone, è fondamentale seguire tutte le istruzioni, poiché un'installazione impropria può causare gravi lesioni corporali. Conservare il presente documento.

Somfy non può essere ritenuta responsabile dei danni risultanti dal mancato rispetto delle istruzioni contenute nel presente manuale.

### 2.2. Informazioni generali

Questo prodotto è una motorizzazione per portoni di garage con apertura orizzontale o verticale, destinata a un utilizzo residenziale così come definito dalle norme EN 60335-2-95 e EN 60335-2-103, alle quali è conforme. Queste istruzioni hanno soprattutto l'obiettivo di soddisfare i requisiti delle suddette norme e di garantire in tal modo la sicurezza delle cose e delle persone.

**⚠️ AVVERTENZA**

È vietato l'utilizzo di questo prodotto su una porta di garage che non sia quella di origine.

È vietata l'aggiunta di accessori o componenti non approvati da Somfy. Il mancato rispetto di queste istruzioni potrebbe causare gravi lesioni alle persone, che potrebbero, ad esempio, essere schiacciate dalla porta.

Per eventuali dubbi associati all'utilizzo della motorizzazione o per maggiori informazioni, rivolgersi all'installatore della motorizzazione oppure visitare il sito [www.somfy.com](http://www.somfy.com).

**2.3. Avvertenza - Istruzioni importanti per la sicurezza****⚠️ AVVERTENZA**

Per tutelare la sicurezza delle persone, è fondamentale seguire tutte le istruzioni, poiché un'installazione impropria può causare lesioni gravi. Conservare il presente documento.

La tastiera di regolazione dei parametri è bloccata per garantire la sicurezza degli utilizzatori. Lo sblocco e le eventuali modifiche delle regolazioni dei parametri devono essere eseguiti da un tecnico specializzato nel settore della motorizzazione e dell'automazione domestica.

Le modifiche che non rispettano queste istruzioni mettono in pericolo la sicurezza delle cose e delle persone.

Somfy non può essere ritenuta responsabile dei danni risultanti dal mancato rispetto delle istruzioni contenute nel presente manuale.

**2.4. Istruzioni di sicurezza relative all'uso****⚠️ AVVERTENZA**

Questa motorizzazione può essere utilizzata da bambini di età superiore a 8 anni e da persone aventi capacità fisiche, sensoriali o mentali ridotte o prive di esperienza o di conoscenza, a condizione che siano correttamente sorvegliate o che siano state loro fornite delle istruzioni relative all'utilizzo della motorizzazione in totale sicurezza e che i rischi incorsi siano stati compresi.

Non lasciare che i bambini giochino con i comandi della porta. Tenere i dispositivi di comando fuori della portata dei bambini.

La pulizia e la manutenzione che devono essere svolte dall'utilizzatore non devono essere effettuate da bambini.

Il livello di pressione acustica della motorizzazione è pari o inferiore a 70 dB(A). Il livello di rumorosità della struttura, a cui la motorizzazione sarà collegata, non viene considerato.

**⚠️ AVVERTENZA**

Gli utenti potenziali devono essere tassativamente istruiti dall'installatore all'uso della motorizzazione, applicando tutte le raccomandazioni contenute nel manuale. È obbligatorio assicurarsi che nessuna persona non addestrata possa mettere in movimento il portone.

L'utente deve sorvegliare il portone durante tutti i movimenti e mantenere le persone a distanza fino a quando il portone non è completamente aperto o chiuso.

Non inibire volontariamente il movimento della porta.

**⚠️ AVVERTENZA**

Non utilizzare la motorizzazione qualora sia necessario ripararla o regolarla, perché un'anomalia nell'impianto o una porta bilanciata male può provocare delle lesioni.

In caso di malfunzionamento, scollegare la motorizzazione dall'alimentazione e disattivare immediatamente la motorizzazione per consentire l'accesso.

Contattare immediatamente un installatore professionista della motorizzazione e dell'automazione domestica.

**⚠️ AVVERTENZA**

L'attivazione del dispositivo di sblocco manuale può innescare un movimento incontrollato della parte azionata, a causa di guasti meccanici o di una situazione di perdita di bilanciamento.

Prestare attenzione durante l'utilizzo del dispositivo di sblocco manuale, perché una porta aperta può ricadere rapidamente a causa di molle deboli o rotte, o a causa di un cattivo bilanciamento.

Non tentare di aprire manualmente il portone se la motorizzazione non è stata sbloccata.

**⚠️ PERICOLO**

Se il cavo di alimentazione è danneggiato, dovrà essere sostituito a cura dell'installatore, del suo servizio post-vendita o di personale qualificato, al fine di scongiurare eventuali situazioni di pericolo.

**⚠️ AVVERTENZA**

Verificare che il cavo del dispositivo di sblocco non rischi di impigliarsi in una parte sporgente di un veicolo (ad esempio le barre del tetto).

**⚠️ PERICOLO**

La motorizzazione deve essere scollegata da qualunque fonte di alimentazione durante le operazioni di pulizia, gli interventi di manutenzione e la sostituzione dei componenti.

Fare in modo che eventuali ostacoli naturali (rami, pietre, erba alta, ecc.) siano d'intralcio al movimento del portone.

Se l'impianto è dotato di fotocellule e/o di un lampeggiante arancione, pulire regolarmente le ottiche delle fotocellule e il lampeggiante arancione.

Ogni anno, far controllare la motorizzazione da personale qualificato.

**⚠️ AVVERTENZA**

Verificare ogni mese:

- che i cavi, le molle e i fissaggi non presentino segni di usura, di deterioramento o di cattivo bilanciamento,
- che la motorizzazione cambi direzione quando la porta incontra un oggetto alto 50 mm situato a terra.

In caso contrario, contattare immediatamente un installatore professionista della motorizzazione e dell'automazione domestica.

**2.5. Informazioni sulle batterie****⚠️ PERICOLO**

Tenere pile/pile a pastiglia/accumulatori fuori dalla portata dei bambini. Conservarli in un luogo inaccessibile ai bambini. Rischio di ingestione da parte di bambini o animali domestici. Pericolo di morte! Se tale evento dovesse comunque verificarsi, consultare immediatamente un medico o recarsi in ospedale.

Le pile non devono essere né cortocircuitate, né gettate nel fuoco, né ricaricate. Rischio di esplosione.

## 2.6. Riciclaggio e smaltimento

La batteria, se presente, deve essere rimossa dalla motorizzazione prima dello smaltimento.

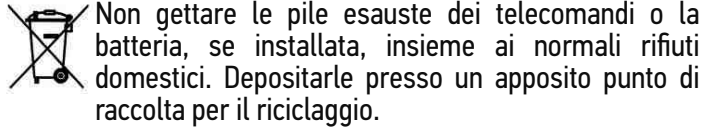

Non gettare le pile esauste dei telecomandi o la batteria, se installata, insieme ai normali rifiuti domestici. Depositarle presso un apposito punto di raccolta per il riciclaggio.



Non gettare la motorizzazione fuori uso insieme ai normali rifiuti domestici. Restituirla al distributore o utilizzare i mezzi di raccolta differenziata presenti nel proprio comune di residenza.

## 3. FUNZIONAMENTO E UTILIZZO

### 3.1. Funzionamento normale

#### 3.1.1. Utilizzo dei telecomandi di tipo Keygo io

##### Apertura totale

Premere il tasto programmato per comandare l'apertura completa della porta.

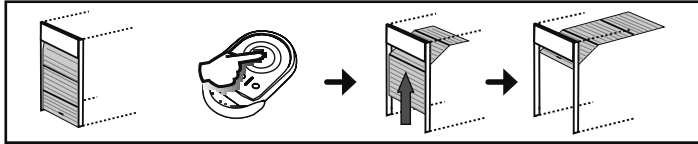

##### Apertura parziale

Premere il tasto programmato per comandare l'apertura parziale della porta.

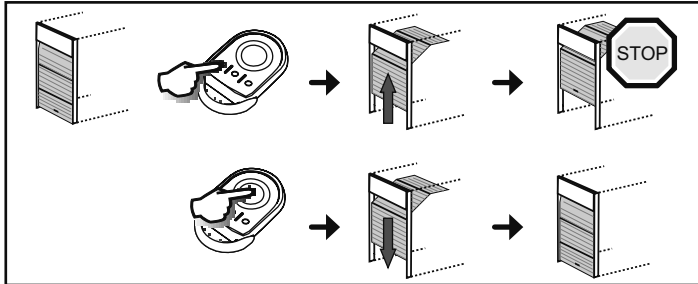

##### Chiusura

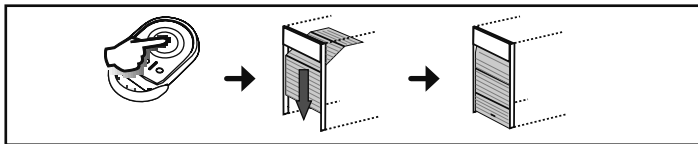

##### Stop

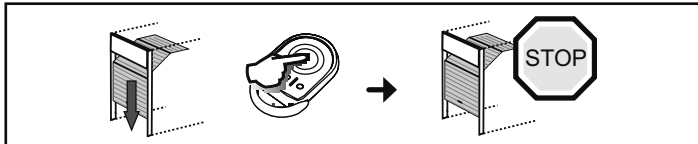

#### 3.1.2. Funzionamento del rilevamento di ostacolo

- Il rilevamento di un ostacolo durante l'apertura provoca il blocco e il ritiro della porta.
- Il rilevamento di ostacolo durante la chiusura provoca l'arresto e poi la riapertura della porta.  
Permettere alla porta di aprirsi completamente in seguito al rilevamento di un ostacolo.

## 3.2. Funzionamenti particolari

In base alle periferiche installate e alle opzioni di funzionamento programmate dal vostro installatore, la motorizzazione può avere i seguenti funzionamenti particolari:

### 3.2.1. Funzionamento con un telecomando a 3 pulsanti

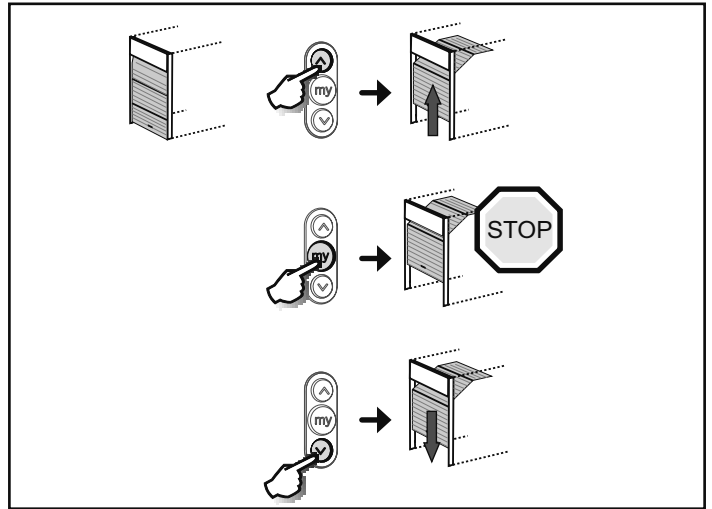

### 3.2.2. Funzionamento delle fotocellule di sicurezza

Un ostacolo presente tra le fotocellule impedisce la chiusura della porta. Se durante il movimento di chiusura della porta viene rilevato un ostacolo, quest'ultima si ferma, poi si riapre completamente.

Se un ostacolo viene rilevato durante l'apertura della porta, quest'ultima continua a muoversi.

Dopo 3 minuti di occultamento delle fotocellule, il sistema passa alla modalità di funzionamento «uomo morto filare». In questa modalità, un comando su un ingresso filare comporta il movimento della porta a velocità ridotta. Il movimento persiste finché si aziona il comando e cessa immediatamente al rilascio del comando stesso. Il sistema ritorna alla modalità di funzionamento normale non appena le fotocellule non sono più nascoste.



#### Attenzione

La modalità "presenza uomo filare" richiede l'utilizzo di un contatto di sicurezza (es. invertitore a chiave art. 1841036).

### 3.2.3. Funzionamento con faro arancione lampeggiante

Il faro arancione si attiva per 2 sec. prima di iniziare a muoversi se la porta funziona in modalità sequenziale con chiusura automatica, dopo la temporizzazione.

### 3.2.4. Funzionamento dell'illuminazione integrata

L'illuminazione integrata si accende all'avviamento del motore e si spegne 60 secondi dopo lo spegnimento completo del motore.

Se un telecomando è programmato per comandare l'illuminazione, il funzionamento è il seguente:

#### Con un telecomando a 2 o 4 pulsanti

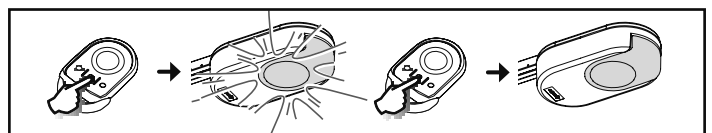

#### Con un telecomando a 3 pulsanti

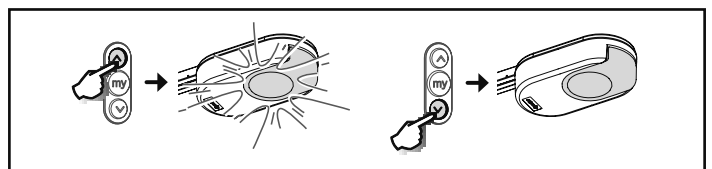

### 3.2.5. Funzionamento dell'illuminazione di zona

L'illuminazione di zona si accende all'avviamento del motore e si spegne 60 secondi dopo lo spegnimento completo del motore.

Se un telecomando è programmato per comandare l'illuminazione, il funzionamento è il seguente:

#### Con un telecomando a 2 o 4 pulsanti

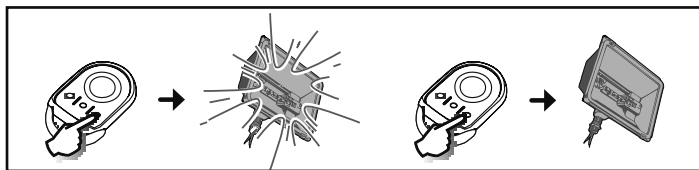

#### Con un telecomando a 3 pulsanti

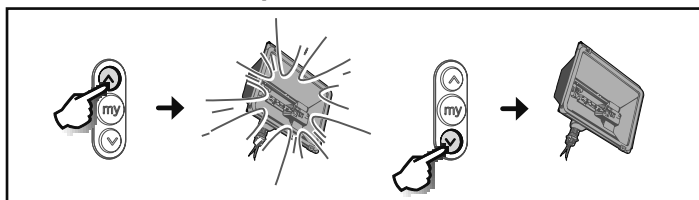

### 3.2.6. Funzionamento in modalità sequenziale con chiusura automatica dopo la temporizzazione

La chiusura automatica della porta avviene dopo un periodo di tempo programmato in fase di installazione.

Un nuovo comando impartito durante questo periodo di tempo annullerà la chiusura automatica e la porta resterà aperta.

Un comando seguente provocherà la chiusura della porta.

### 3.2.7. Funzionamento mediante batteria di riserva

Se è installata una batteria di riserva, la motorizzazione può funzionare anche in caso di interruzione generale della corrente.

Il funzionamento avviene in questo caso nelle seguenti condizioni:

- Velocità ridotta e costante.
- Le periferiche (fotocellule, faro arancione, tastiera a codice filare, ecc.) non funzionano.

#### Caratteristiche della batteria:

- Autonomia: 24 ore; 3 cicli di funzionamento, a seconda del peso della porta.
- Tempo di ricarica: 48 ore
- Durata prima della sostituzione: 3 anni circa.

### 3.3. Aggiunta di telecomandi Keygo io

Questa operazione permette di copiare la funzione di un tasto di un telecomando Keygo io memorizzato sul tasto di un nuovo telecomando Keygo io.

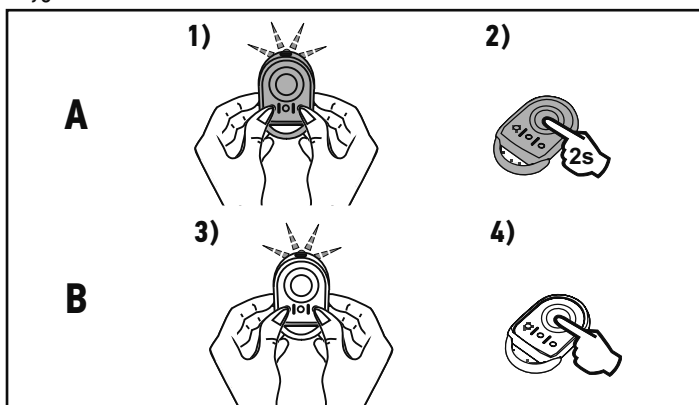

**Telecomando "A"** = telecomando già memorizzato sull'installazione

**Telecomando "B"** = nuovo telecomando da memorizzare sull'installazione

Ad esempio, se il tasto del telecomando A comanda l'apertura totale della porta, anche il tasto del nuovo telecomando B comanderà l'apertura totale della porta.

### 3.4. Funzionamento della sicurezza della porta pedonale

L'apertura della porta pedonale integrata nella porta di garage inibirà qualunque movimento della porta.

L'illuminazione integrata è attivata per intermittenza per 30 sec.

### 3.5. Funzionamento del dispositivo di disinnesto manuale d'emergenza

Il Dexxo Smart è dotato di un dispositivo di disinnesto manuale che consente di manovrare la porta manualmente, ad esempio in caso di guasto elettrico. Questo dispositivo deve essere facilmente accessibile, a 1,80 m da terra massimo.

#### 1) Disinnesto della motorizzazione

Tirare sulla cordicella fino al disinnesto del sistema di azionamento della porta.

#### 2) Manovra manuale della porta

La manovra è possibile fino a che il sistema di azionamento è disinnestato.

#### 3) Reinnesto della motorizzazione

Manovrare manualmente la porta finché il dispositivo di azionamento si innesta sulla guida di trasmissione.

#### ⚠ **Attenzione**

*Durante il disinnesto della motorizzazione, il bilanciamento non corretto della porta può comportare movimenti bruschi che possono rappresentare un pericolo.*

*Utilizzare la cordicella solo per disinnestare la motorizzazione. Non utilizzare per alcun motivo la cordicella per manovrare manualmente la porta.*

*Reinnestare tassativamente la motorizzazione prima di procedere ad un nuovo comando.*

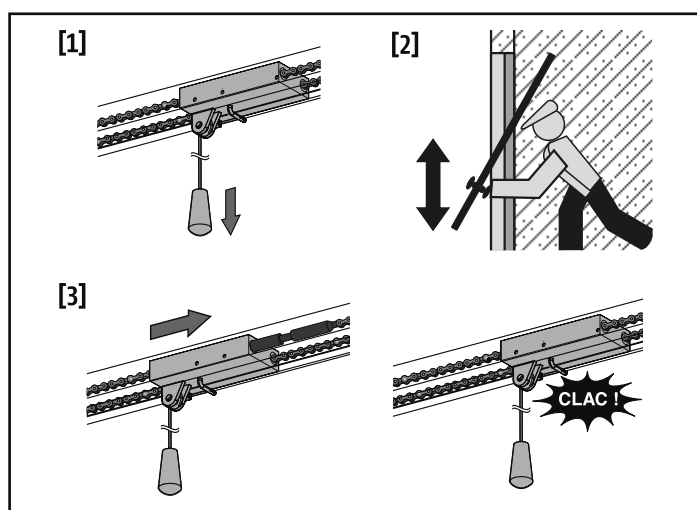

## 4. MANUTENZIONE

### 4.1. Verifiche

#### 4.1.1. Dispositivi di sicurezza (fotocellule, contatto porta pedonale)

Verificare il corretto funzionamento ogni 6 mesi.

#### 4.1.2. Batteria di riserva

Per una durata ottimale della batteria, si raccomanda d'interrompere l'alimentazione principale e di far funzionare il motore su batteria per qualche ciclo, 3 volte all'anno.

## 4.2. Sostituzione della batteria

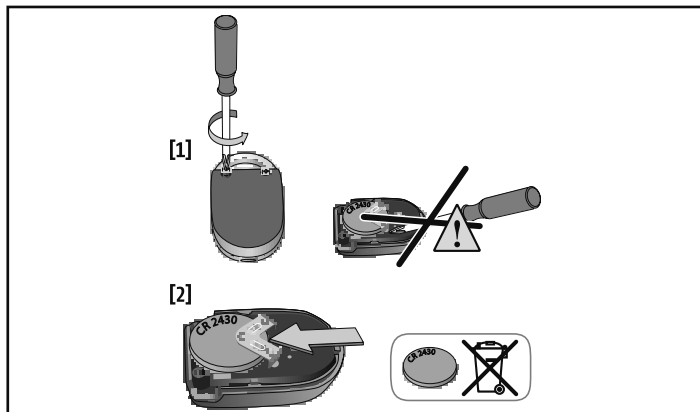

## 5. CARATTERISTICHE TECNICHE

Alimentazione di rete	220-230 V - 50/60 Hz
Potenza massima consumata	600 W (con illuminazione aggiuntiva 500 W)
Condizioni climatiche di utilizzo	- 20 ° C / + 60 ° C - IP 24
Frequenza radio	))) 868 - 870 MHz < 25 mW
Numero di canali memorizzabili: Comandi monodirezionali (Keygo io, Situ io, ecc.)	Comando apertura totale / pedonale: 30 Comando uscita ausiliaria: 4 Comando illuminazione integrato: 4
Uscita illuminazione aggiuntiva	230 V - 500 W max <ul style="list-style-type: none"> <li>• ovvero 5 lampade fluorescenti compatte o a LED</li> <li>• ovvero 2 alimentatori per LED a bassa tensione</li> <li>• ovvero 1 illuminazione alogena da 500 W max.</li> </ul>

# VERSIÓN TRADUCIDA DEL MANUAL

## ÍNDICE

<b>1. Aspectos generales</b>	<b>1</b>	<b>3. Funcionamiento y uso</b>	<b>3</b>
1.1. Universo Somfy	1	3.1. Funcionamiento normal	3
1.2. Servicio de asistencia	1	3.2. Funcionamiento especial	3
<b>2. Normas de seguridad</b>	<b>1</b>	3.3. Adición de mandos a distancia Keygo io	<b>4</b>
2.1. Instrucciones importantes de seguridad	1	3.4. Funcionamiento de la seguridad de la portilla	4
2.2. Aspectos generales	1	3.5. Funcionamiento del dispositivo de desembague manual de emergencia	4
2.3. Instrucciones importantes de seguridad	2	<b>4. Mantenimiento</b>	<b>4</b>
2.4. Normas de seguridad relativas al uso	2	4.1. Verificaciones	4
2.5. Pilas	2	4.2. Cambio de la pila	5
2.6. Reciclaje y eliminación	3	<b>5. Características técnicas</b>	<b>5</b>

## ASPECTOS GENERALES

### Normas de seguridad

 **Peligro**  
Señala un peligro que provoca inmediatamente la muerte o lesiones graves.

 **Advertencia**  
Señala un peligro susceptible de provocar la muerte o lesiones graves.

 **Precaución**  
Señala un peligro susceptible de provocar lesiones leves o moderadamente graves.

 **Atención**  
Señala un peligro susceptible de dañar o destruir el producto.

## 1. ASPECTOS GENERALES

Gracias por elegir un equipo SOMFY. Este material ha sido diseñado y fabricado por Somfy siguiendo una organización de calidad acorde con la norma ISO 9001.

### 1.1. Universo Somfy

Somfy desarrolla, produce y comercializa automatismos para la apertura y el cierre de los accesos a la vivienda. Centrales de alarma, automatismos para toldos, persianas, garajes y cancelas, todos los productos Somfy cumplen sus expectativas de seguridad, confort y ahorro de tiempo en el día a día.

Para Somfy, la búsqueda de la calidad es un proceso de mejora constante. La notoriedad de Somfy se basa en la fiabilidad de sus productos, sinónimo de innovación y de dominio de la tecnología en todo el mundo.

### 1.2. Servicio de asistencia

Conocerle bien, escucharle, dar respuesta a sus necesidades, este es el enfoque de Somfy.

Si necesita información sobre la elección, la compra o la instalación de sistemas Somfy, puede pedir asesoramiento a su instalador Somfy o ponerse en contacto directamente con un asesor Somfy, que le guiará en su elección.

## 2. NORMAS DE SEGURIDAD

### PELIGRO

La motorización debe ser instalada y ajustada por un instalador profesional de la motorización y de la automatización de la vivienda, de conformidad con la reglamentación del país en el que vaya a realizarse la puesta en servicio.

El incumplimiento de estas instrucciones podría conllevar lesiones personales graves, por ejemplo, como consecuencia del aplastamiento por la puerta.

El usuario no está autorizado a realizar ningún tipo de modificación por pequeña que sea.

### 2.1. Instrucciones importantes de seguridad

#### ADVERTENCIA

Para la seguridad de las personas, es importante seguir todas las instrucciones, ya que una instalación incorrecta podría provocar lesiones graves. Conserve estas instrucciones.

Somfy no asume ninguna responsabilidad por daños resultantes del incumplimiento de las instrucciones contenidas en este manual.

### 2.2. Aspectos generales

Este producto es una motorización para puertas de garaje de apertura vertical u horizontal, de uso residencial tal y como se define en las normas EN 60335-2-95 y EN 60335-2-103, que cumple el producto. La finalidad de estas instrucciones es el cumplimiento de los requisitos de dichas normas y garantizar así la seguridad de las personas y de los bienes materiales.

**⚠️ ADVERTENCIA**

Se prohíbe el uso de este producto en cualquier otra puerta de garaje que no sea la original.

Queda prohibido añadir cualquier accesorio o cualquier componente no recomendado por Somfy. El incumplimiento de estas instrucciones podría conllevar lesiones personales graves, por ejemplo, como consecuencia del aplastamiento por la puerta.

Para resolver cualquier duda que pudiera surgir durante el uso de esta motorización o para obtener información adicional, consulte al instalador de la motorización o la página web [www.somfy.com](http://www.somfy.com).

**2.3. Instrucciones importantes de seguridad****⚠️ ADVERTENCIA**

Es importante para la seguridad de las personas que siga estas instrucciones para evitar lesiones graves debidas a un uso incorrecto. Conserve estas instrucciones.

Los botones de ajuste de los parámetros están bloqueados para garantizar la seguridad de los usuarios. Cualquier desbloqueo y cambio de ajuste de los parámetros deben ser llevados a cabo por un instalador profesional de la motorización y de la automatización de la vivienda.

Toda modificación que no cumpla estas instrucciones pone en peligro la seguridad de los bienes y de las personas.

Somfy no asume ninguna responsabilidad por daños resultantes del incumplimiento de las instrucciones contenidas en este manual.

**2.4. Normas de seguridad relativas al uso****⚠️ ADVERTENCIA**

Esta motorización puede ser utilizada por niños de ocho años o mayores y por personas con capacidades físicas, sensoriales o mentales reducidas o que no dispongan de la experiencia o los conocimientos necesarios, siempre que sean supervisados o hayan sido instruidos en el uso seguro de la motorización y sean conscientes de los riesgos que conlleva.

No deje que los niños jueguen con los dispositivos de mando de la puerta. Ponga los mandos a distancia fuera del alcance de los niños.

La limpieza y el mantenimiento a cargo del usuario no deben ser llevados a cabo por niños.

El nivel de presión acústica de la motorización es inferior o igual a 70 dB(A). No se ha tenido en cuenta el ruido emitido por la estructura a la que irá conectada la motorización.

**⚠️ ADVERTENCIA**

Cualquier usuario potencial debe recibir obligatoriamente formación por parte de la persona que ha realizado la instalación acerca del uso de la motorización, aplicando todas las recomendaciones de este manual. Es obligatorio asegurarse de que ninguna persona no formada pueda poner la puerta en movimiento.

El usuario debe vigilar la puerta durante todos los movimientos y mantener a las personas alejadas hasta que la puerta esté completamente abierta o cerrada.

No impida voluntariamente el movimiento de la puerta.

**⚠️ ADVERTENCIA**

No utilice el motor si está pendiente de someterse a alguna reparación o algún ajuste; un fallo en la instalación o una puerta mal equilibrada pueden causar lesiones.

En caso de funcionamiento incorrecto, desconecte la motorización de cualquier fuente de alimentación y desbloquéela inmediatamente para permitir el acceso.

Póngase inmediatamente en contacto con un instalador profesional de la motorización y de la automatización de la vivienda.

**⚠️ ADVERTENCIA**

La activación del dispositivo de desembrague manual puede dar lugar a un movimiento incontrolado de la parte accionada debido a fallos mecánicos o a una situación de pérdida de equilibrado.

Preste atención al utilizar el dispositivo de desembrague manual; una puerta abierta puede caer rápidamente si los muelles están flojos o rotos o puede estar desequilibrada.

No intente abrir manualmente la puerta si no se ha desbloqueado el motor.

**⚠️ PELIGRO**

Si el cable de alimentación está dañado, debe ser sustituido por el instalador, su servicio posventa o personas de cualificación similar a fin de eliminar cualquier peligro.

**⚠️ ADVERTENCIA**

Compruebe que el cordón del dispositivo de desembrague no corra peligro de engancharse a una parte saliente de un vehículo (por ejemplo, una baca).

**⚠️ PELIGRO**

Durante la limpieza, el mantenimiento y la sustitución de piezas, desconecte la motorización de cualquier fuente de alimentación.

Evite que cualquier obstáculo natural (ramas, piedras, hierbas altas, etc.) pueda dificultar el movimiento de la puerta.

Si la instalación está equipada con células fotoeléctricas o con una luz naranja, limpie regularmente la óptica de las células fotoeléctricas y la luz naranja.

Cada año deberá solicitar una revisión de la motorización realizada por personal cualificado.

**⚠️ ADVERTENCIA**

Compruebe mensualmente:

- los cables, los muelles y las fijaciones no presentan signos de desgaste, deterioro o equilibrado incorrecto;
- el motor cambia de sentido cuando la puerta se topa con un objeto de 50 mm de altura que se encuentra en el suelo.

Encaso de anomalía, póngase en contacto inmediatamente con un instalador profesional de la motorización y de la automatización de la vivienda.

**2.5. Pilas****⚠️ PELIGRO**

No deje las pilas/pilas de botón/acumuladores al alcance de los niños. Consérvelos en un lugar que les sea inaccesible. Existe el riesgo de que los niños o los animales domésticos se las traguen. ¡Peligro de muerte!

Si, pese a haber tomado precauciones, se diera el caso, consulte inmediatamente a un médico o diríjase a un hospital.

Tenga cuidado de no cortocircuitar las pilas y no las tire al fuego ni intente recargarlas. Existe riesgo de explosión.

### 2.6. Reciclaje y eliminación

Antes de eliminar la motorización, retire la batería, en caso de que esté instalada.

 No deseche con la basura doméstica las pilas usadas de los mandos a distancia ni la batería, en caso de estar instalada. Debe depositarlas en un punto de recogida selectiva para su reciclaje.

 No tire la motorización junto con los residuos domésticos. Entregue la motorización a su distribuidor o utilice los medios de recogida selectiva puestos a disposición por el ayuntamiento.

## 3. FUNCIONAMIENTO Y USO

### 3.1. Funcionamiento normal

#### 3.1.1. Uso de los mandos a distancia tipo Keygo io

##### Apertura total

Pulse el botón programado para controlar la apertura total de la puerta.

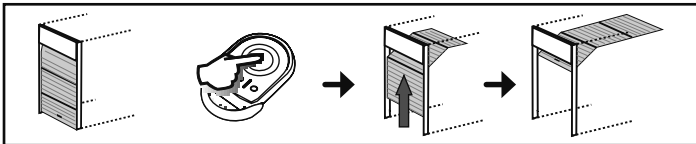

##### Apertura parcial

Pulse el botón programado para controlar la apertura parcial de la puerta.

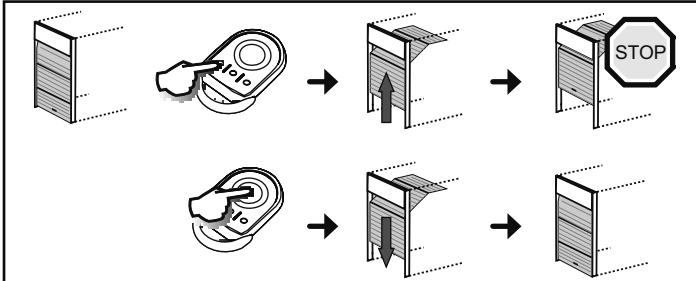

##### Cierre

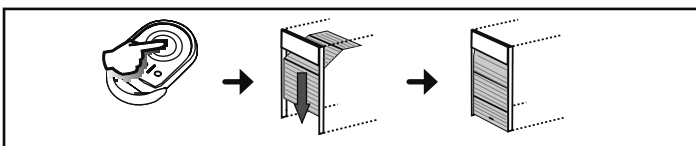

##### Parada

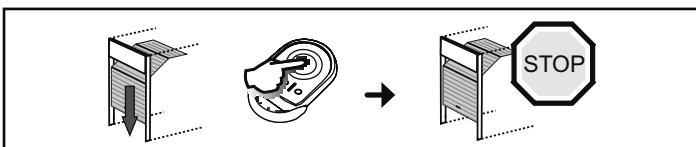

#### 3.1.2. Funcionamiento de la detección de obstáculos

- La detección de un obstáculo durante la apertura provoca la parada y el posterior retroceso de la puerta.
  - La detección de un obstáculo durante el cierre provoca la parada y la posterior reapertura de la puerta.
- Deje que la puerta se abra por completo tras la detección de un obstáculo.

### 3.2. Funcionamiento especial

Según los periféricos instalados y las opciones de funcionamiento programadas por el instalador, la motorización puede tener los siguientes funcionamientos particulares:

#### 3.2.1. Funcionamiento con un mando a distancia de 3 botones

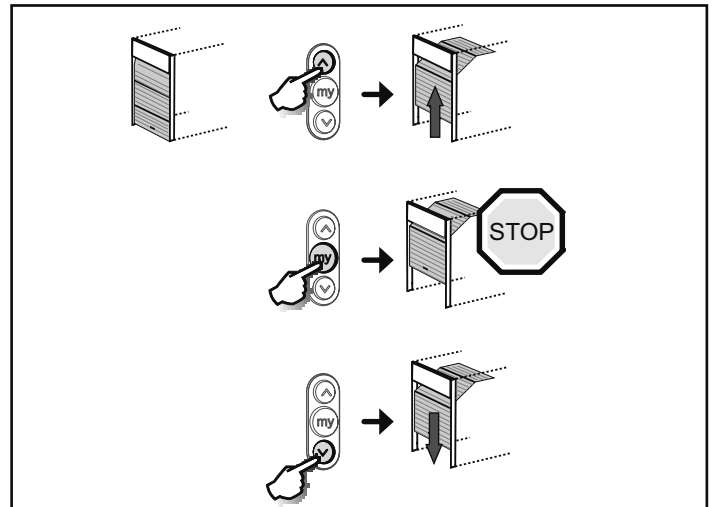

#### 3.2.2. Funcionamiento de las células de seguridad

La presencia de un obstáculo entre las células impide el cierre de la puerta. Si se detecta un obstáculo durante el cierre, la puerta se detiene y se vuelve a abrir por completo.

Si se detecta un obstáculo durante la apertura, la puerta continúa su movimiento.

Transcurridos 3 minutos de ocultación de las células, el sistema pasa al modo de funcionamiento «hombre muerto por cable». En este modo, un mando en una entrada por cable comporta el movimiento de la puerta a una velocidad reducida. El movimiento dura mientras se mantiene accionado el mando y cesa en cuanto se deja de accionar el mando. El sistema vuelve a pasar a modo de funcionamiento normal en cuanto las células dejan de ocultarse.

##### ⚠ Atención

El modo «hombre muerto por cable» requiere el uso de un contacto de seguridad (p. ej., el inversor de llave ref. 1841036).

#### 3.2.3. Funcionamiento con una luz naranja intermitente

La luz naranja se activa 2 s antes del inicio del movimiento si la puerta funciona en modo secuencial con cierre automático tras la temporización.

#### 3.2.4. Funcionamiento de la luz integrada

La luz integrada se enciende al ponerse en marcha el motor y se apaga 60 s después de la parada completa del motor.

Si se programa un mando a distancia para controlar la iluminación, el funcionamiento es el siguiente:

##### Con un mando a distancia de 2 o 4 botones

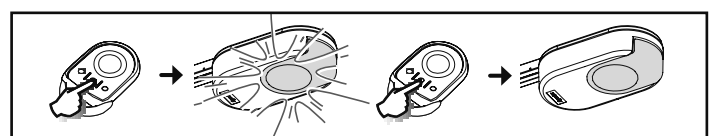

##### Con un mando a distancia de 3 botones

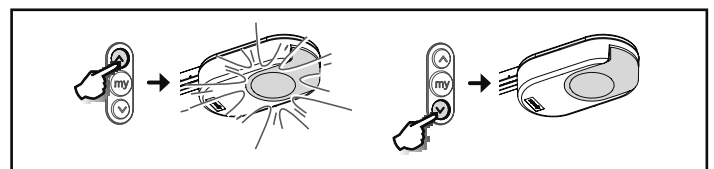

### 3.2.5. Funcionamiento de la iluminación de zona

La iluminación de zona se enciende al ponerse en marcha el motor y se apaga 60 s después de la parada completa del motor.

Si se programa un mando a distancia para controlar la iluminación, el funcionamiento es el siguiente:

#### Con un mando a distancia de 2 o 4 botones

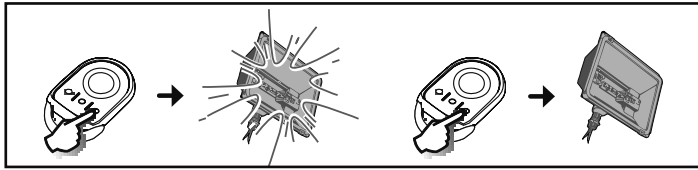

#### Con un mando a distancia de 3 botones

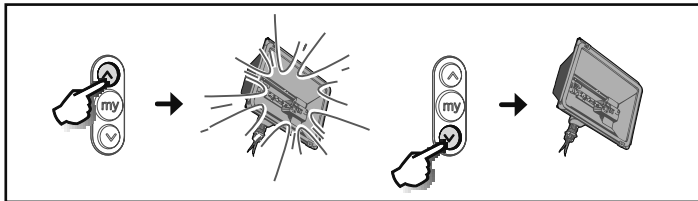

### 3.2.6. Funcionamiento en modo secuencial con cierre automático después de la temporización

El cierre automático de la puerta tiene lugar una vez transcurrido el plazo programado en el momento de la instalación.

Un nuevo mando durante este plazo cancela el cierre automático y la puerta permanece abierta.

El mando siguiente implica el cierre de la puerta.

### 3.2.7. Funcionamiento con batería auxiliar

Si se instala una batería auxiliar, la motorización podrá funcionar incluso en caso de corte general de la corriente eléctrica.

El funcionamiento se efectuará en las siguientes condiciones:

- Velocidad reducida y constante.
- Los periféricos (células fotoeléctricas, luz naranja, teclado de código por cable, etc.) no funcionan.

#### Características de la batería:

- Autonomía: 24 h; 3 ciclos de funcionamiento en función del peso de la puerta.
- Tiempo de recarga: 48 h
- Vida útil antes de su sustitución: 3 años aprox.

### 3.3. Adición de mandos a distancia Keygo io

Esta operación permite copiar la función de un botón de un mando a distancia Keygo io memorizado en el botón de un mando a distancia Keygo io nuevo.

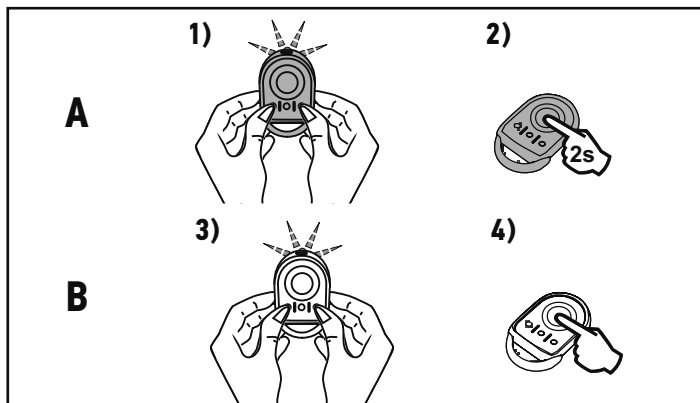

**Mando a distancia «A»** = mando a distancia de «origen» ya memorizado

**Mando a distancia «B»** = mando a distancia de «destino» que se va a memorizar

Por ejemplo, si el botón del mando a distancia A controla la apertura total de la puerta, el botón del nuevo mando a distancia B también controlará la apertura total de la puerta.

### 3.4. Funcionamiento de la seguridad de la portilla

La apertura de la puerta peatonal integrada en la puerta de garaje impide cualquier movimiento de la puerta.

La luz integrada se activa por intermitencia durante 30 s.

### 3.5. Funcionamiento del dispositivo de desembague manual de emergencia

Dexxo Smart io incluye un dispositivo de desembague manual que permite manipular la puerta manualmente, por ejemplo, en caso de avería eléctrica. Este dispositivo debe estar fácilmente accesible, a una altura máxima de 1,80 m del suelo.

#### 1) Desembague de la motorización

Tire del cordel hasta desembagar el sistema de accionamiento de la puerta.

#### 2) Maniobra manual de la puerta

Es posible si el sistema de accionamiento está desembagado.

#### 3) Recuperación del embrague de la motorización

Maniobre la puerta manualmente hasta que el dispositivo de accionamiento se bloquee en el raíl de transmisión.

#### ⚠ Atención

*Al desembagar la motorización, un mal equilibrado de la puerta puede provocar movimientos bruscos que pueden representar un peligro.*

*Utilice el cordel únicamente para desembagar la motorización. Nunca utilice el cordel para maniobrar la puerta manualmente.*

*Es obligatorio volver a embragar la motorización antes de realizar cualquier nuevo mando.*

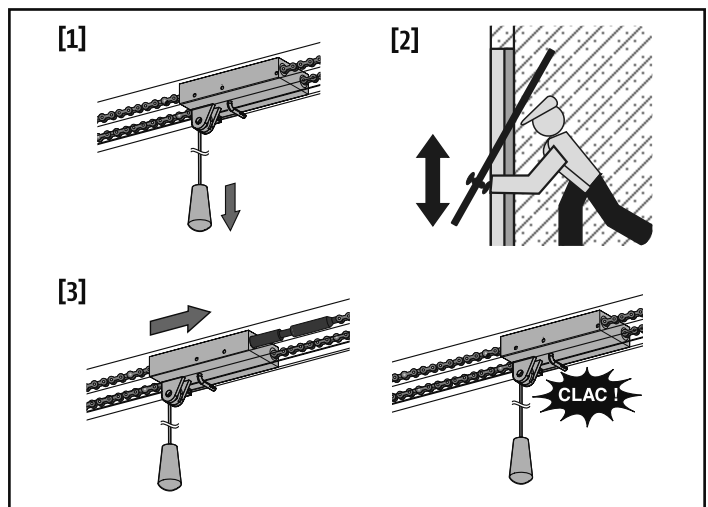

## 4. MANTENIMIENTO

### 4.1. Verificaciones

#### 4.1.1. Dispositivos de seguridad (células, contacto de portilla)

Compruebe el buen funcionamiento cada seis meses.

#### 4.1.2. Batería auxiliar

Para optimizar la vida útil de la batería, se recomienda desconectar la alimentación principal y hacer funcionar el motor con la batería durante algunos ciclos tres veces al año.

## 4.2. Cambio de la pila

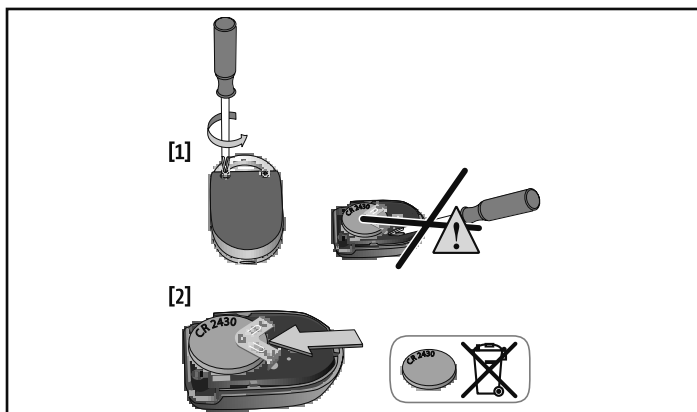

## 5. CARACTERÍSTICAS TÉCNICAS

Alimentación eléctrica	220-230 V - 50/60 Hz
Potencia máxima consumida	600 W (con iluminación externa 500 W)
Condiciones climáticas de uso	-20 °C/+60 °C - IP 24
Frecuencia de radio	))) 868 - 870 MHz < 25 mW
Número de canales memorizables: Mandos monodireccionales (Keygo io, Situio io...)	Mando de apertura total/peatonal: 30 Mando de la salida auxiliar: 4 Mando de la luz integrada: 4
Salida de iluminación externa	230 V - 500 W máx. <ul style="list-style-type: none"> <li>• ya sean 5 bombillas de bajo consumo o de LED</li> <li>• o bien 2 entradas para LED de baja tensión</li> <li>• o 1 luz halógena de máx. 500 W</li> </ul>

# ΜΕΤΑΦΡΑΣΜΕΝΗ ΕΚΔΟΣΗ ΤΟΥ ΕΓΧΕΙΡΙΔΙΟΥ

## ΠΙΝΑΚΑΣ ΠΕΡΙΕΧΟΜΕΝΩΝ

<b>1. Γενικά</b>	<b>1</b>	<b>3. Λειτουργία και χρήση</b>	<b>3</b>
1.1. Ο κόσμος της Somfy;	1	3.1. Κανονική λειτουργία	3
1.2. Υποστήριξη	1	3.2. Ειδικές λειτουργίες	3
<b>2. Οδηγίες ασφαλείας</b>	<b>1</b>	3.3. Προσθήκη τηλεχειριστηρίων Keygo io	4
2.1. Προειδοποίηση - Σημαντικές οδηγίες ασφαλείας	1	3.4. Λειτουργία της ασφάλειας πόρτας πεζών	4
2.2. Γενικά	1	3.5. Λειτουργία του μηχανισμού χειροκίνητης αποσύμπτυξης έκτακτης ανάγκης	4
2.3. Προειδοποίηση - Σημαντικές οδηγίες ασφαλείας	2	<b>4. Συντήρηση</b>	<b>4</b>
2.4. Οδηγίες ασφαλείας σε σχέση με τη χρήση	2	4.1. Έλεγχοι	4
2.5. Όσον αφορά στις μπαταρίες	2	4.2. Αντικατάσταση της μπαταρίας	5
2.6. Ανακύκλωση και απόρριψη	3	<b>5. Τεχνικά χαρακτηριστικά</b>	<b>5</b>

## ΓΕΝΙΚΑ

### Οδηγίες ασφαλείας



#### Κίνδυνος

Δηλώνει έναν κίνδυνο που προκαλεί άμεσα σοβαρό τραυματισμό ή θάνατο.



#### Προειδοποίηση

Δηλώνει έναν κίνδυνο που ενδέχεται να προκαλέσει σοβαρό τραυματισμό ή θάνατο.



#### Προφύλαξη

Δηλώνει έναν κίνδυνο που ενδέχεται να προκαλέσει ελαφρύ ή μέτριο τραυματισμό.



#### Προσοχή

Δηλώνει έναν κίνδυνο που ενδέχεται να προκαλέσει ζημιά στο προϊόν ή να το καταστρέψει.

## 1. ΓΕΝΙΚΑ

Σας ευχαριστούμε που επιλέξατε εξοπλισμό Somfy. Αυτός ο εξοπλισμός έχει σχεδιαστεί και κατασκευαστεί από την Somfy βάσει μιας οργάνωσης ποιότητας σύμφωνης με το πρότυπο ISO 9001.

### 1.1. Ο κόσμος της Somfy;

Η Somfy αναπτύσσει, παράγει και διαθέτει στο εμπόριο αυτοματισμούς για το άνοιγμα και το κλείσιμο των ανοιγόμενων μερών της κατοικίας. Όλα τα προϊόντα της Somfy, κέντρα συναγερμού, αυτοματισμοί για στόρια, ρολά, γκαράζ και αυλόπορτες, ανταποκρίνονται στις προσδοκίες σας για ασφάλεια, άνεση και κέρδος χρόνου σε καθημερινή βάση.

Στην Somfy, η επιδίωξη της ποιότητας βασίζεται σε μια διαδικασία διαρκούς βελτίωσης. Η φήμη της Somfy στηρίζεται στην αξιοπιστία των προϊόντων της και το όνομά της είναι συνώνυμο της καινοτομίας και της τεχνολογικής αριστείας σε ολόκληρο τον κόσμο.

### 1.2. Υποστήριξη

Η φιλοσοφία της Somfy στηρίζεται στην επιθυμία μας να σας γνωρίσουμε καλύτερα, να σας ακούσουμε και να ανταποκριθούμε στις ανάγκες σας.

Για οποιαδήποτε πληροφορία σχετικά με την επιλογή, την αγορά ή την εγκατάσταση συστημάτων Somfy, μπορείτε να ζητήσετε συμβουλές από τον τεχνικό εγκατάστασης της Somfy ή να επικοινωνήσετε απευθείας με ένα σύμβουλο της Somfy, που θα σας καθοδηγήσει κατά την εκτέλεση των εργασιών.

## 2. ΟΔΗΓΙΕΣ ΑΣΦΑΛΕΙΑΣ

### ⚠️ ΚΙΝΔΥΝΟΣ

Ο μηχανισμός πρέπει να εγκαθίσταται και να ρυθμίζεται από επαγγελματία τεχνικό εγκατάστασης μηχανισμών και αυτοματισμών κατοικιών, σύμφωνα με τους κανονισμούς της χώρας στην οποία τίθεται σε λειτουργία.

Η μη τήρηση των οδηγιών αυτών ενδέχεται να προκαλέσει σοβαρούς τραυματισμούς, για παράδειγμα λόγω σύνθλιψης από την πόρτα.

Ο χρήστης δεν έχει το δικαίωμα να προβεί στην παραμικρή τροποποίηση.

### 2.1. Προειδοποίηση - Σημαντικές οδηγίες ασφαλείας

#### ⚠️ ΠΡΟΕΙΔΟΠΟΙΗΣΗ

Για λόγους ασφαλείας, είναι σημαντικό να ακολουθείτε όλες τις οδηγίες, διότι τυχόν εσφαλμένη εγκατάσταση μπορεί να προκαλέσει σοβαρούς τραυματισμούς. Φυλάξτε αυτές τις οδηγίες.

Η Somfy δεν μπορεί να θεωρηθεί υπεύθυνη για ζημιές που προκαλούνται από τη μη τήρηση των οδηγιών του παρόντος εγχειριδίου.

### 2.2. Γενικά

Το παρόν προϊόν είναι ένας μηχανισμός για γκαραζόπορτες κατακόρυφου ή οριζόντιου ανοίγματος για οικιακή χρήση, όπως καθορίζεται στα πρότυπα EN 60335-2-95 και EN 60335-2-103, με τα οποία συμμορφώνεται. Οι οδηγίες αυτές αποσκοπούν κυρίως στην ικανοποίηση των απαιτήσεων των εν λόγω προτύπων και, επομένως, στην εξασφάλιση της ασφάλειας αγαθών και προσώπων.

**⚠️ ΠΡΟΕΙΔΟΠΟΙΗΣΗ**

Απαγορεύεται οποιαδήποτε χρήση αυτού του προϊόντος σε άλλη γκαραζόπορτα πέραν της γνήσιας.

Απαγορεύεται η προσθήκη οποιουδήποτε αξεσουάρ ή εξαρτήματος που δεν συνιστάται από την Somfy. Η μη τήρηση των οδηγιών αυτών ενδέχεται να προκαλέσει σοβαρούς τραυματισμούς, για παράδειγμα λόγω σύνθλιψης από την πόρτα.

Σε περίπτωση αμφιβολίας κατά τη χρήση αυτού του μηχανισμού ή αν επιθυμείτε συμπληρωματικές πληροφορίες, συμβουλευτείτε τον τεχνικό εγκατάστασης του μηχανισμού ή τον ιστότοπο [www.somfy.com](http://www.somfy.com).

**2.3. Προειδοποίηση - Σημαντικές οδηγίες ασφαλείας****⚠️ ΠΡΟΕΙΔΟΠΟΙΗΣΗ**

Για λόγους ασφαλείας, είναι σημαντικό να ακολουθείτε αυτές τις οδηγίες, διότι η εσφαλμένη χρήση μπορεί να προκαλέσει σοβαρούς τραυματισμούς. Φυλάξτε αυτές τις οδηγίες.

Το ηλεκτρολόγιο ρύθμισης των παραμέτρων είναι κλειδωμένο για να εξασφαλίζεται η ασφάλεια των χρηστών. Οποιοδήποτε ξεκλείδωμα και κάθε αλλαγή στη ρύθμιση των παραμέτρων πρέπει να πραγματοποιούνται από τεχνικό εγκατάστασης μηχανισμών και αυτοματισμών κατοικιών.

Οποιαδήποτε τροποποίηση δεν ανταποκρίνεται σε αυτές τις οδηγίες διακυβεύει την ασφάλεια αγαθών και προσώπων.

Η Somfy δεν μπορεί να θεωρηθεί υπεύθυνη για ζημιές που προκαλούνται από τη μη τήρηση των οδηγιών του παρόντος εγχειριδίου.

**2.4. Οδηγίες ασφαλείας σε σχέση με τη χρήση****⚠️ ΠΡΟΕΙΔΟΠΟΙΗΣΗ**

Ο μηχανισμός αυτός μπορεί να χρησιμοποιηθεί από παιδιά ηλικίας 8 ετών και άνω καθώς και από άτομα με μειωμένες φυσικές, αισθητήριες ή πνευματικές ικανότητες ή άτομα χωρίς πείρα ή γνώσεις, εφόσον επιτηρούνται σωστά ή τους έχουν δοθεί οδηγίες σχετικά με το χειρισμό του μηχανισμού με απόλυτη ασφάλεια και εφόσον έχουν κατανοήσει τους κινδύνους που διατρέχουν.

Μην επιτρέπετε σε παιδιά να παίζουν με τα χειριστήρια της πόρτας. Διατηρείτε τα τηλεχειριστήρια μακριά από παιδιά.

Ο καθαρισμός και η συντήρηση από το χρήστη δεν πρέπει να πραγματοποιούνται από παιδιά.

Η στάθμη ηχητικής πίεσης του μηχανισμού είναι μικρότερη από ή ίση με 70 dB(A). Ο θόρυβος που παράγεται από την κατασκευή στην οποία θα συνδεθεί ο μηχανισμός δεν λαμβάνεται υπόψη.

**⚠️ ΠΡΟΕΙΔΟΠΟΙΗΣΗ**

Κάθε πιθανός χρήστης πρέπει να εκπαιδευτεί οπωσδήποτε στο χειρισμό του μηχανισμού από το άτομο που πραγματοποίησε την εγκατάσταση εφαρμόζοντας όλες τις συστάσεις του παρόντος εγχειριδίου. Πρέπει να διασφαλιστεί ότι κανένα ανεκπαιδευτο άτομο δεν μπορεί να θέσει σε κίνηση την πόρτα.

Ο χρήστης οφείλει να επιτηρεί την πόρτα σε κάθε κίνηση που εκτελεί και να διατηρεί μακριά κάθε άτομο, έως ότου ανοίξει ή κλείσει τελείως η πόρτα.

Μην εμποδίζετε εσκεμμένα την κίνηση της πόρτας.

**⚠️ ΠΡΟΕΙΔΟΠΟΙΗΣΗ**

Μην χρησιμοποιείτε το μηχανισμό αν απαιτείται επισκευή ή ρύθμιση, διότι μια βλάβη στην εγκατάσταση ή μια πόρτα με κακή εξισορρόπηση μπορεί να προκαλέσει τραυματισμούς.

Σε περίπτωση δυσλειτουργίας, αποσυνδέστε το μηχανισμό από κάθε πηγή τροφοδοσίας και απασφαλίστε αμέσως το μηχανισμό για να είναι εφικτή η πρόσβαση.

Επικοινωνήστε αμέσως με επαγγελματία τεχνικό εγκατάστασης μηχανισμών και αυτοματισμών κατοικιών.

**⚠️ ΠΡΟΕΙΔΟΠΟΙΗΣΗ**

Η ενεργοποίηση του μηχανισμού χειροκίνητης αποσύμπλεξης μπορεί να προκαλέσει την ανεξέλεγκτη κίνηση του τμήματος που παίρνει κίνηση εξαιτίας μηχανικής βλάβης ή απώλειας της ισορροπίας.

Προσέξτε όταν χρησιμοποιείτε το μηχανισμό χειροκίνητης αποσύμπλεξης, διότι μια ανοικτή πόρτα μπορεί να πέσει απότομα σε περίπτωση που τα ελατήρια έχουν εξασθενήσει ή σπάσει ή αν η πόρτα δεν είναι εξισορροπημένη σωστά.

Μην επιχειρήσετε να ανοίξετε χειροκίνητα την πόρτα αν ο μηχανισμός δεν είναι απασφαλισμένος.

**⚠️ ΚΙΝΔΥΝΟΣ**

Αν το καλώδιο τροφοδοσίας υποστεί ζημιά, πρέπει να αντικαθίσταται από τον τεχνικό εγκατάστασης, το τμήμα σέρβις μετά την πώληση ή από άτομα με παρόμοια εξειδίκευση, προς εξάλειψη κάθε κινδύνου.

**⚠️ ΠΡΟΕΙΔΟΠΟΙΗΣΗ**

Βεβαιωθείτε ότι δεν υπάρχει κίνδυνος να πιαστεί το καλώδιο του μηχανισμού αποσύμπλεξης σε προεξέχον τμήμα ενός οχήματος (για παράδειγμα, σε σχάρα οροφής).

**⚠️ ΚΙΝΔΥΝΟΣ**

Ο μηχανισμός πρέπει να αποσυνδέεται από κάθε πηγή τροφοδοσίας κατά τη διάρκεια του καθαρισμού, της συντήρησης καθώς και κατά την αντικατάσταση εξαρτημάτων.

Αποφεύγετε κάθε φυσικό εμπόδιο (κλαδί, πέτρα, ψηλά χόρτα κτλ.) που μπορεί να παρεμποδίσει την κίνηση της πόρτας.

Αν η εγκατάσταση είναι εξοπλισμένη με φωτοηλεκτρικά κύτταρα και/ή με πορτοκαλί φως, καθαρίζετε τακτικά τους φακούς των φωτοηλεκτρικών κυττάρων και το πορτοκαλί φως.

Αναθέτετε μία φορά το χρόνο τον έλεγχο του μηχανισμού σε εξειδικευμένο προσωπικό.

**⚠️ ΠΡΟΕΙΔΟΠΟΙΗΣΗ**

Ελέγχετε κάθε μήνα:

- ότι τα καλώδια, τα ελατήρια και τα εξαρτήματα στερέωσης δεν παρουσιάζουν ένδειξη φθοράς, καταστροφής ή κακής εξισορρόπησης,
- ότι ο μηχανισμός αλλάζει φορά όταν η πόρτα συναντήσει αντικείμενο ύψους 50 mm που βρίσκεται πάνω στο έδαφος.

Σε διαφορετική περίπτωση, επικοινωνήστε αμέσως με επαγγελματία τεχνικό εγκατάστασης μηχανισμών και αυτοματισμών κατοικιών.

**2.5. Όσον αφορά στις μπαταρίες****⚠️ ΚΙΝΔΥΝΟΣ**

Διατηρείτε τις μπαταρίες/μπαταρίες κουμπιά/επαναφορτιζόμενες μπαταρίες μακριά από παιδιά.

Φυλάξτε τες σε χώρο όπου δεν έχουν πρόσβαση. Υπάρχει κίνδυνος να τις καταπιούν παιδιά ή οικόσιτα ζώα. Θανατηφόρος κίνδυνος! Αν παρά ταύτα συμβεί κάτι τέτοιο, συμβουλευτείτε αμέσως γιατρό ή μεταβείτε σε νοσοκομείο. Μην βραχυκυκλώνετε τις μπαταρίες, μην τις ρίχνετε στη φωτιά και μην τις επαναφορτίζετε. Υπάρχει κίνδυνος έκρηξης.

## 2.6. Ανακύκλωση και απόρριψη

Αν στο μηχανισμό υπάρχει τοποθετημένη μπαταρία, πρέπει να αφαιρεθεί πριν από την απόρριψη του μηχανισμού.



Μην απορρίπτετε τις χρησιμοποιημένες μπαταρίες των τηλεχειριστηρίων ή την τοποθετημένη μπαταρία μαζί με τα οικιακά απορρίμματα. Παραδώστε τες σε ανάλογο σημείο συλλογής για να ανακυκλωθούν.



Μην απορρίπτετε τον άχρηστο μηχανισμό μαζί με τα οικιακά απορρίμματα. Παραδώστε το μηχανισμό στον προμηθευτή του ή χρησιμοποιήστε τρόπους επιλεκτικής συλλογής που διατίθενται από το δήμο.

## 3. ΛΕΙΤΟΥΡΓΙΑ ΚΑΙ ΧΡΗΣΗ

### 3.1. Κανονική λειτουργία

#### 3.1.1. Χρήση των τηλεχειριστηρίων τύπου Keygo io

##### Πλήρες άνοιγμα

Πατήστε το προγραμματισμένο πλήκτρο για να ελέγξετε το πλήρες άνοιγμα της πόρτας.

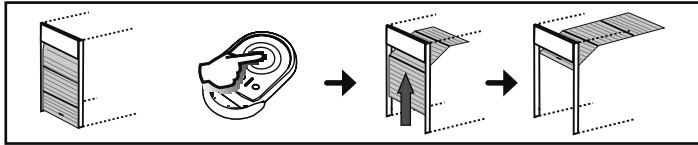

##### Μερικό άνοιγμα

Πατήστε το προγραμματισμένο πλήκτρο για να ελέγξετε το μερικό άνοιγμα της πόρτας.

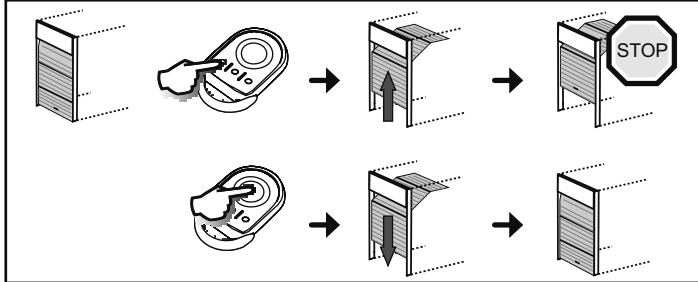

##### Κλείσιμο

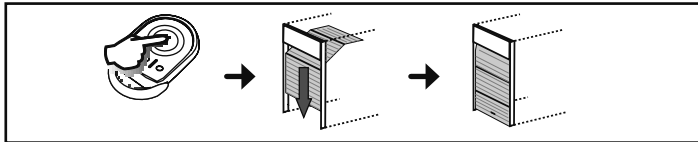

##### Σταμάτημα

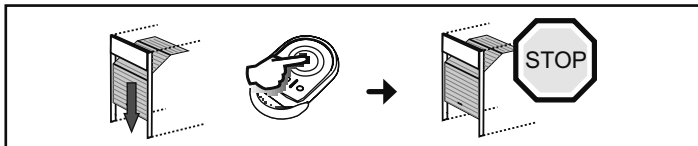

#### 3.1.2. Λειτουργία ανίχνευσης εμποδίου

- Η ανίχνευση εμποδίου κατά το άνοιγμα προκαλεί το σταμάτημα και, στη συνέχεια, την οπισθοδρόμηση της πόρτας.
- Η ανίχνευση εμποδίου κατά το κλείσιμο προκαλεί το σταμάτημα και, στη συνέχεια, το νέο άνοιγμα της πόρτας. Αφήστε την πόρτα να ανοίξει τελείως μετά την ανίχνευση ενός εμποδίου.

### 3.2. Ειδικές λειτουργίες

Ανάλογα με τα εγκατεστημένα περιφερειακά εξαρτήματα και τις επιλογές λειτουργίας που έχει προγραμματίσει ο τεχνικός εγκατάστασης, ο μηχανισμός μπορεί να έχει τις ακόλουθες ειδικές λειτουργίες:

#### 3.2.1. Λειτουργία με τηλεχειριστήριο 3 πλήκτρων

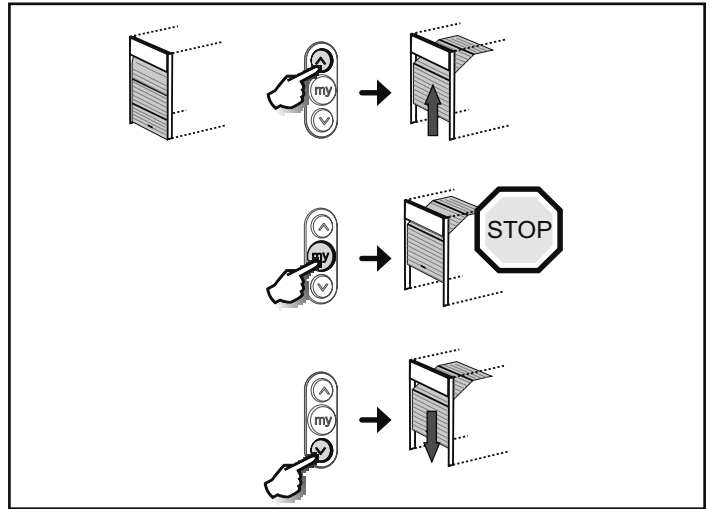

#### 3.2.2. Λειτουργία των φωτοκυττάρων ασφαλείας

Ένα εμπόδιο τοποθετημένο ανάμεσα στα φωτοκύτταρα εμποδίζει το κλείσιμο της πόρτας.

Αν ανιχνευτεί εμπόδιο κατά το κλείσιμο της πόρτας, η πόρτα θα σταματήσει και μετά θα ξαναοίξει τελείως.

Αν ανιχνευτεί εμπόδιο κατά το άνοιγμα της πόρτας, η πόρτα θα συνεχίσει να κινείται.

Ύστερα από 3 λεπτά κάλυψης των φωτοκυττάρων, το σύστημα μεταβαίνει στην «ενσύρματη λειτουργία τύπου dead man». Σε αυτόν τον τρόπο λειτουργίας, τυχόν εντολή στην ενσύρματη είσοδο κινεί την πόρτα με μειωμένη ταχύτητα. Η κίνηση διαρκεί όσο και η εκτέλεση της εντολής, και σταματά αμέσως μόλις σταματήσει η εκτέλεση της εντολής. Το σύστημα μεταβαίνει και πάλι στον κανονικό τρόπο λειτουργίας μόλις σταματήσει η κάλυψη των φωτοκυττάρων.



##### Προσοχή

Η «ενσύρματη λειτουργία τύπου dead man» απαιτεί τη χρήση μιας επαφής ασφαλείας (π.χ. διακόπτης αναστροφής με κλειδί, κωδ. 1841036).

#### 3.2.3. Λειτουργία με πορτοκαλί φως που αναβοσβήνει

Το πορτοκαλί φως ενεργοποιείται 2 δευτ. πριν από την έναρξη της κίνησης, εφόσον η πόρτα βρίσκεται στο διαδοχικό τρόπο λειτουργίας με αυτόματο κλείσιμο ύστερα από χρονοκαθυστέρηση.

#### 3.2.4. Λειτουργία του ενσωματωμένου φωτιστικού

Το ενσωματωμένο φωτιστικό ενεργοποιείται μόλις τεθεί σε λειτουργία το μοτέρ και απενεργοποιείται 60 δευτερόλεπτα μετά το πλήρες σταμάτημα του μοτέρ.

Αν έχει προγραμματιστεί κάποιο τηλεχειριστήριο για τον έλεγχο του φωτιστικού, η λειτουργία είναι η εξής:

##### Με τηλεχειριστήριο 2 ή 4 πλήκτρων

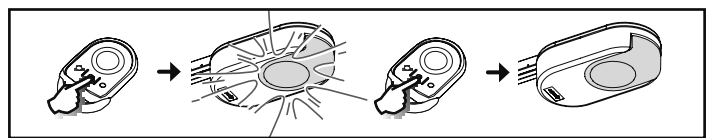

##### Με τηλεχειριστήριο 3 πλήκτρων

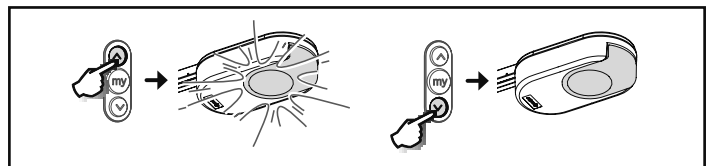

### 3.2.5. Λειτουργία του φωτιστικού περιοχής

Το φωτιστικό περιοχής ενεργοποιείται μόλις τεθεί σε λειτουργία το μοτέρ και απενεργοποιείται 60 δευτερόλεπτα μετά το πλήρες σταμάτημα του μοτέρ.

Αν έχει προγραμματιστεί κάποιο τηλεχειριστήριο για τον έλεγχο του φωτιστικού, η λειτουργία είναι η εξής:

#### Με τηλεχειριστήριο 2 ή 4 πλήκτρων

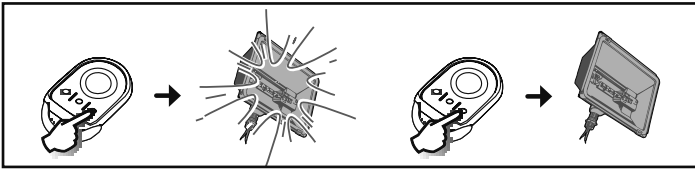

#### Με τηλεχειριστήριο 3 πλήκτρων

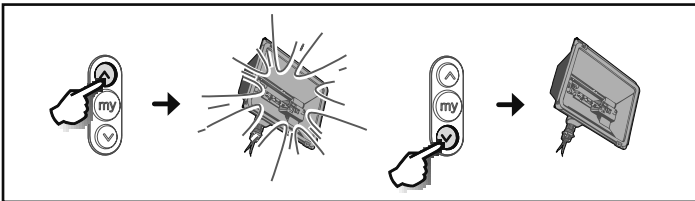

### 3.2.6. Χρήση στο διαδοχικό τρόπο λειτουργίας με αυτόματο κλείσιμο ύστερα από χρονοκαθυστέρηση

Το αυτόματο κλείσιμο της πόρτας πραγματοποιείται σύμφωνα με το χρονικό διάστημα που προγραμματίστηκε κατά την εγκατάσταση.

Μια νέα εντολή σε αυτό το χρονικό διάστημα ακυρώνει το αυτόματο κλείσιμο της πόρτας, και η πόρτα παραμένει ανοιχτή.

Η επόμενη εντολή προκαλεί το κλείσιμο της πόρτας.

### 3.2.7. Λειτουργία με μπαταρία ασφαλείας

Εάν έχει τοποθετηθεί μπαταρία ασφαλείας, ο μηχανισμός μπορεί να λειτουργήσει ακόμη και σε περίπτωση γενικής διακοπής του ρεύματος.

Η λειτουργία εκτελείται τότε υπό τις ακόλουθες συνθήκες:

- Μειωμένη και σταθερή ταχύτητα.
- Τα περιφερειακά εξαρτήματα (φωτοηλεκτρικά κύτταρα, πορτοκαλί φως, ενσύρματο ηλεκτρολόγιο με κωδικό κτλ.) δεν λειτουργούν.

#### Χαρακτηριστικά της μπαταρίας:

- Αυτονομία: 24 ώρες, 3 κύκλοι λειτουργίας, ανάλογα με το βάρος της πόρτας.
- Χρόνος επαναφόρτισης: 48 ώρες
- Διάρκεια ζωής πριν από αντικατάσταση: 3 χρόνια περίπου.

### 3.3. Προσθήκη τηλεχειριστηρίων Keygo io

Η διαδικασία αυτή επιτρέπει την αντιγραφή της λειτουργίας ενός πλήκτρου ενός απομνημονευμένου τηλεχειριστηρίου Keygo io στο πλήκτρο ενός νέου τηλεχειριστηρίου Keygo io.

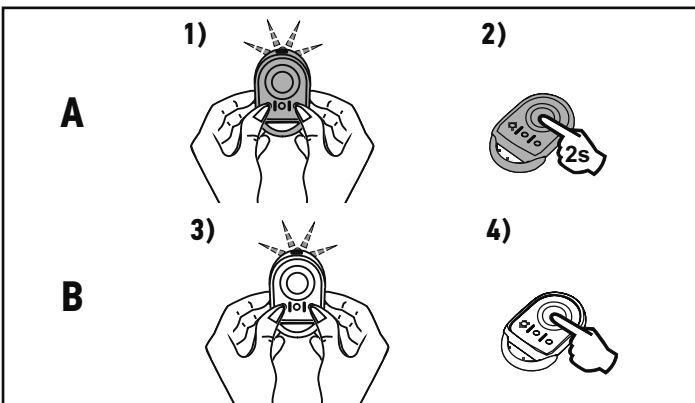

**Τηλεχειριστήριο "Α"** = ήδη απομνημονευμένο τηλεχειριστήριο «προέλευσης»

**Τηλεχειριστήριο "Β"** = τηλεχειριστήριο «προορισμού» προς απομνημόνευση

Για παράδειγμα, αν το πλήκτρο του τηλεχειριστηρίου Α δώσει εντολή για το πλήρες άνοιγμα της πόρτας, το πλήκτρο του νέου τηλεχειριστηρίου Β θα δώσει επίσης εντολή για το πλήρες άνοιγμα της πόρτας.

### 3.4. Λειτουργία της ασφαλείας πόρτας πεζών

Το άνοιγμα της πόρτας πεζών που είναι ενσωματωμένη στην γκαραζόπορτα εμποδίζει κάθε μετακίνηση της πόρτας.

Το ενσωματωμένο φωτιστικό ενεργοποιείται διακοπόμενα επί 30 δευτ.

### 3.5. Λειτουργία του μηχανισμού χειροκίνητης αποσύμπλεξης έκτακτης ανάγκης

Το Dexxo Smart io είναι εξοπλισμένο με μηχανισμό χειροκίνητης αποσύμπλεξης, που επιτρέπει το χειροκίνητο χειρισμό της πόρτας, για παράδειγμα, στην περίπτωση ηλεκτρικής βλάβης. Η πρόσβαση σε αυτόν το μηχανισμό πρέπει να είναι εύκολη, δηλ. ο μηχανισμός πρέπει να είναι τοποθετημένος 1,80 m πάνω από το έδαφος το ανώτατο.

#### 1) Αποσύμπλεξη του μηχανισμού

Τραβήξτε το σκοινάκι για να γίνει αποσύμπλεξη του συστήματος μετάδοσης κίνησης της πόρτας.

#### 2) Χειροκίνητος χειρισμός της πόρτας

Είναι εφικτός όσο το σύστημα μετάδοσης κίνησης παραμένει αποσυμπλεγμένο.

#### 3) Επανασύμπλεξη του μηχανισμού

Χειριστείτε χειροκίνητα την πόρτα, έως ότου το σύστημα μετάδοσης κίνησης κλειδώσει στον οδηγό.



#### Προσοχή

Κατά την αποσύμπλεξη του μηχανισμού, τυχόν κακή εξισορρόπηση της πόρτας μπορεί να προκαλέσει απότομες κινήσεις δημιουργώντας πιθανούς κινδύνους.

Χρησιμοποιήστε το κορδονάκι αποκλειστικά και μόνο για την αποσύμπλεξη του μηχανισμού. Μη χρησιμοποιήσετε ποτέ το κορδονάκι για να χειριστείτε χειροκίνητα την πόρτα.

Επανασυμπλέξτε υποχρεωτικά το μηχανισμό πριν από οποιαδήποτε νέα εντολή.

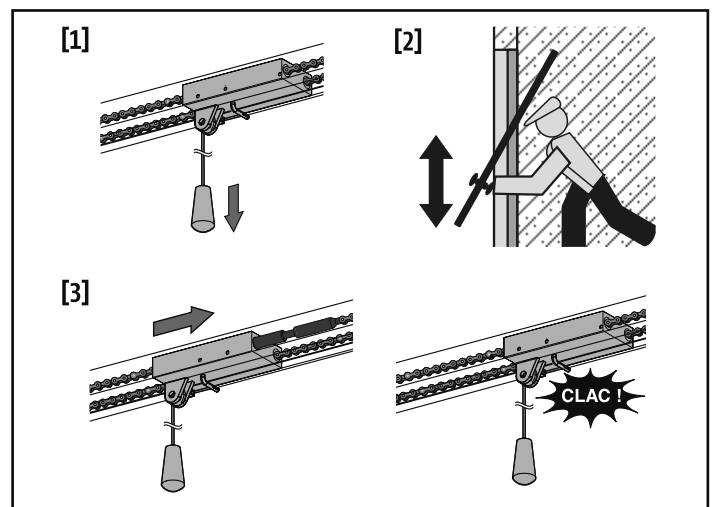

## 4. ΣΥΝΤΗΡΗΣΗ

### 4.1. Έλεγχοι

#### 4.1.1. Διατάξεις ασφαλείας (φωτοκύτταρα, επαφή πόρτας πεζών)

Ελέγχετε τη σωστή λειτουργία κάθε 6 μήνες.

#### 4.1.2. Μπαταρία ασφαλείας

Για να βελτιστοποιηθεί η διάρκεια ζωής της μπαταρίας, συνιστάται η διακοπή της γενικής τροφοδοσίας και η λειτουργία του μοτέρ με μπαταρία για μερικούς κύκλους, στην προκειμένη περίπτωση 3 φορές το χρόνο.

## 4.2. Αντικατάσταση της μπαταρίας

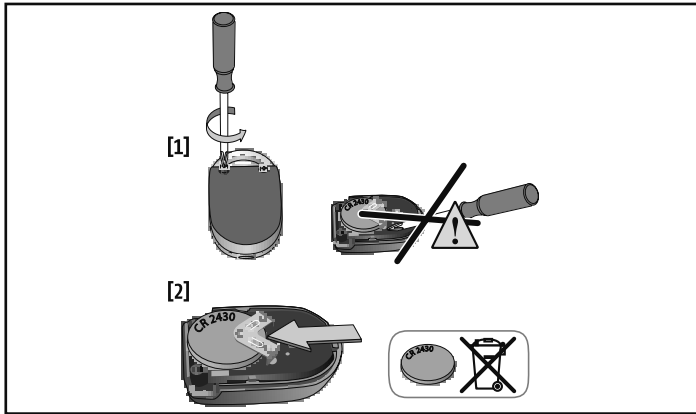

## 5. ΤΕΧΝΙΚΑ ΧΑΡΑΚΤΗΡΙΣΤΙΚΑ

Τροφοδοσία ρεύματος	220-230 V - 50/60 Hz
Μέγιστη κατανάλωση ισχύος	600 W (με εξωτερικό φωτιστικό 500 W)
Κλιματικές συνθήκες χρήσης	- 20 ° C / + 60 ° C - IP 24
Ραδιοσυχνότητα	))) 868 - 870 MHz < 25 mW
Αριθμός καναλιών που μπορούν να απομνημονευθούν: Μονοκατευθυντικά χειριστήρια (Keygo io, Siteo io...)	Εντολή πλήρους ανοίγματος/ πεζών: 30 Εντολή βοηθητικής εξόδου: 4 Εντολή ενσωματωμένου φωτι- στικού: 4
Έξοδος εξωτερικού φωτιστικού	230 V - 500 W το ανώτατο • είτε 5 λαμπτήρες φθορίου ή led • είτε 2 τροφοδοτικά χαμηλής τάσης για led • είτε 1 φωτιστικό αλογόνου 500 W το ανώτατο





# KILAVUZUN TERCÜME EDİLMİŞ VERSİYONU

## İÇİNDEKİLER

<b>1. Genel bilgiler</b>	<b>1</b>	<b>3. Çalışma ve kullanım</b>	<b>3</b>
1.1. Somfy dünyası?	1	3.1. Normal çalışma	3
1.2. Destek	1	3.2. Özel çalışmalar	3
<b>2. Güvenlik talimatları</b>	<b>1</b>	3.3. Keygo io uzaktan kumandaların ilave edilmesi	<b>4</b>
2.1. Dikkat - Önemli güvenlik talimatları	1	3.4. Küçük kapı güvenliğinin çalışması	4
2.2. Genel bilgiler	1	3.5. Acil durum manuel kavrama açma tertibatının çalışması	4
2.3. Dikkat - Önemli güvenlik talimatları	2	<b>4. Bakım</b>	<b>4</b>
2.4. Kullanımla ilgili güvenlik talimatları	2	4.1. Kontroller	4
2.5. Piller hakkında	2	4.2. Pilin değiştirilmesi	5
2.6. Geri dönüşüm ve hurdaya çıkarma	3	<b>5. Teknik özellikler</b>	<b>5</b>

## GENEL BİLGİLER

### Güvenlik talimatları

-  **Tehlike**  
Ani ölüme veya ağır yaralanmalara neden olabilecek bir tehlikenin varlığını haber verir.
-  **Uyarı**  
Ölüme veya ağır yaralanmalara neden olabilecek bir durumu işaret eder.
-  **Önlem**  
Hafif veya orta ağır yaralanmalara neden olabilecek bir durumu işaret eder.
-  **Dikkat**  
Üründe hasara veya tamamen tahrip olmaya yol açabilecek bir tehlikeyi işaret eder.

## 1. GENEL BİLGİLER

Bir Somfy donanımını seçtiğiniz için teşekkür ederiz. Bu ürün, Somfy tarafından ISO 9001 normuna uygun olarak kalite sertifikalı bir kurum tarafından tasarlanmıştır ve üretilmiştir.

### 1.1. Somfy dünyası?

Somfy, evlerin açılması ve kapanması için otomasyon kumandaları geliştirir, üretir ve pazarlar. Alarm merkezleri, storlar, kepenkler, garaj ve büyük kapılar için otomasyon kumandaları, tüm Somfy ürünleri güvenlik, konfor ve ayrıca günlük zaman kazancı beklentilerine cevap verir.

Somfy'de, kalite arayışı sürekli bir iyileştirme prosesi şeklinde gerçekleşir. Somfy'nin şöhreti ürünlerine olan güvenilirliğinden oluşmuştur, tüm dünyada yeniliğin ve teknolojinin eşanlamıdır.

### 1.2. Destek

Sizi tanımak, dinlemek, beklentilerinize cevap vermek Somfy'nin yaklaşımıdır.

Somfy sistemlerinin seçimi, satın alınması veya montajı ile ilgili bilgiler konusunda Somfy tesisatçısına danışabilir veya neler yapmanız gerektiği konusunda sizi yönlendirecek Somfy yetkilisiyle doğrudan bağlantı kurabilirsiniz.

## 2. GÜVENLİK TALİMATLARI

### TEHLİKE

Motor mekanizmasının montajı, bu tür mekanizmalar ve ev otomasyonu konusunda uzman bir tesisatçı tarafından ve ürünün kullanıma sunulduğu ülkede yürürlükte olan yönetmeliklere uygun şekilde gerçekleştirilmelidir.

Bu talimatlara uyulmaması halinde kişilerin ağır yaralanmalarına yol açabilecek sonuçlar, örneğin kapıya sıkışarak ezilme gibi durumların doğması mümkündür.

Kullanıcının herhangi bir şekilde ve en ufak bir değişiklik yapmaya hakkı yoktur.

### 2.1. Dikkat - Önemli güvenlik talimatları

#### UYARI

Kişilerin güvenliği için tüm bu talimatlara harfiyen uyulması çok önemlidir çünkü yanlış bir montaj ciddi yaralanmalara yol açabilir. Bu talimatları muhafaza ediniz.

Somfy, bu kılavuzda belirtilen talimatlara uyulmamış olmasından dolayı oluşabilecek her türden zarar ve ziyardan sorumlu tutulamaz.

### 2.2. Genel bilgiler

Bu ürün, uyumlu olduğu EN 60335-2-95 ve EN 60335-2-103 normlarında belirtildiği üzere dikey ve yatay açılımlı garaj kapılarının konutlarda kullanımına yönelik bir otomatik mekanizmadır. Bu talimatların amacı hem sözü edilen normların getirdiği şartlara uygunluğun güvence altına alınması hem de kişilerin ve eşyaların güvenliğinin sağlanmasıdır.

**⚠ UYARI**

Bu ürünün, orijinal garaj kapısı dışında herhangi bir kapı ile kullanımı kesinlikle yasaktır.

Somfy tarafından öngörülme her türden aksesuarın veya parçanın kullanılması kesinlikle yasaktır. Bu talimatlara uyulmaması halinde kişilerin ağır yaralanmalarına yol açabilecek sonuçlar, örneğin kapıya sıkışarak ezilme gibi durumların doğması mümkündür.

Bu motor düzeneği ve ilgili mekanizmanın kullanımı sırasında bir tereddüt oluşursa veya daha fazla bilgi isterseniz mekanizmanın motorunu monte eden tesisatçıya veya www.somfy.com adresindeki internet sitesine başvurunuz.

**2.3.Dikkat - Önemli güvenlik talimatları****⚠ UYARI**

Kişilerin güvenliği için tüm bu talimatlara harfiyen uyulması çok önemlidir çünkü hatalı bir kullanım ciddi yaralanmalara yol açabilir. Bu talimatları muhafaza ediniz.

Parametrelerin ayarlanması için kullanılan klavye, kullanıcıların güvenliğini sağlama amacıyla kilitlenmiştir. Her türden kilit açma işlemi ve parametre ayarlarında değişiklikler bu tür mekanizmalar ve ev otomasyonu konusunda uzman bir tesisatçı tarafından gerçekleştirilmelidir.

Bu talimatlara aykırı bir şekilde gerçekleştirilecek olan her türden değişim kişilerin mal ve can güvenliğini tehlikeye sokabilir.

Somfy, bu kılavuzda belirtilen talimatlara uyulmaması dolayısıyla oluşabilecek her türden zarar ve ziyandan sorumlu tutulamaz.

**2.4.Kullanımla ilgili güvenlik talimatları****⚠ UYARI**

Bu motor en az 8 yaşındaki çocuklar ve fiziksel, duyuusal veya zihinsel yetenekleri sınırlı veya deneyimsiz veya bilgilendirilmemiş kişiler tarafından gereken şekilde gözetim altında olduklarında veya motorun güvenlik içinde kullanımıyla ilgili tüm bilgilerin öğretildiği olması ve yaşayabilecekleri her türden tehlike konusunda bilinçlendirilmiş olmaları koşuluyla kullanılabilir.

Çocukların kapı kumanda cihazlarıyla oynamasına izin vermeyiniz. Uzaktan kumandaları çocukların erişebileceği yerlerde bırakmayınız.

Kullanıcı tarafından yapılması gereken temizlik ve bakım işlemleri kesinlikle çocuklar tarafından gerçekleştirilemez.

Mekanizmadan yayılan akustik ses seviyesinin değeri 70 dB(A) veya daha düşüktür. Bu motorun bağlanmış olduğu yapı tarafından oluşturulan ve yayılan gürültü ölçüm sırasında dikkate alınmamıştır.

**⚠ UYARI**

Tüm potansiyel kullanıcıların motorun nasıl kullanılacağı konusunda montajı gerçekleştiren tesisatçı tarafından bu kılavuzda belirtilen tüm önlemlerin alınmış olması kaydıyla eğitilmeleri gerekir. Gerekli eğitimi almamış herhangi bir kimsenin kapıyı harekete geçirmeyeceğinden emin olunması zorunludur.

Kullanıcı, her türden hareketi sırasında kapıyı gözetim altında tutmakla ve tamamen açılıncaya veya kapanıncaya kadar diğer şahısların kapının uzağında kalmasını

sağlamakla yükümlüdür.

Kapının hareketini kasıtlı olarak engellemeyiniz.

**⚠ UYARI**

Bir onarım veya ayar gerekiyorsa mekanizmayı kullanmayınız çünkü montajdaki bir arıza veya kapının kötü dengelenmesi yaralanmalara neden olabilir.

Herhangi bir arıza oluşması durumunda motoru besleyen her türden akım kaynağını kesin ve hemen ardından erişim olanağı sağlamak için motorun kilidini açınız.

Vakit geçirmeden bu tür mekanizmalar ve ev otomasyonu konusunda uzman bir tesisatçıya başvurunuz.

**⚠ UYARI**

Mekanik bir arızadan dolayı veya dengenin kaybolduğu bir durum nedeniyle manuel kavrama açma düzeneğinin harekete geçirilmesi kapının hareketli kısmında kontrolsüz bir harekete neden olabilir.

Kavrama açma tertibatını kullanırken dikkatli olunuz çünkü açık konumdaki kapı zayıflamış veya kırılmış yaylar nedeniyle hızlıca düşebilir veya dengesini kaybedebilir.

Motorun kilidinin açılmamış olması durumunda kapıyı manuel olarak açmayı denemeyiniz.

**⚠ TEHLİKE**

Besleme kablosunun hasar görmesi halinde, herhangi bir tehlikeli durumun doğmasının engellenmesi için değiştirme işleminin tesisatçı tarafından veya onun satış sonrası servisi veya benzeri konularda uzman ve yetkili bir kişi tarafından yapılması gerekir.

**⚠ UYARI**

Manuel kavrama açma tertibatı kablosunun bir aracın çıkıntılı bir kısmına (örneğin bir tavan bagajına) takılması tehlikesinin olmadığını kontrol ediniz.

**⚠ TEHLİKE**

Temizleme, bakım, parçaların değiştirilmesi ve benzeri işlemler sırasında motorun her türden enerji beslemesi bağlantısının kesilmesi şarttır.

Her türden doğal engelin (dal, taş, yüksek otlar, vb...) kapının hareketini engellemesini önleyiniz.

Tesisatın fotosellerle ve/veya bir turuncu flaşörle donatılmış olması halinde, bu fotosellerin ve turuncu flaşörün optik aksamını düzenli olarak temizleyiniz.

Her yıl motoru uzman personel tarafından kontrol ettiriniz.

**⚠ UYARI**

Her ay aşağıdakileri kontrol ediniz:

- kablolarda, yaylarda ve sabitlemelerde herhangi bir aşınma, hasar görülmemesi veya hatalı dengeleme olmaması,
- hareketi sırasında zeminde 50 mm'den daha yüksek bir engelle karşılaştığında kapının hareket yönünün değişmesi gerektiği.

Aksi halde vakit geçirmeden bu tür mekanizmalar ile ev otomasyonu konusunda uzman bir tesisatçıya başvurunuz.

**2.5.Piller hakkında****⚠ TEHLİKE**

Standart / tuş şeklinde / şarj edilebilir pilleri çocukların erişebileceği yerlerde kesinlikle saklamayınız. Bunları çocukların erişemeyecekleri bir yerde muhafaza ediniz.

Bunların çocuklar veya evcil hayvanlar tarafından yutulma riski vardır. Ölüm tehlikesi! Her türden önleme rağmen böyle bir olayın gerçekleşmesi halinde vakit geçirmeden bir doktora başvurunuz veya hastaneye gidiniz.

Pillerin kısa devre yapmamasına, ateşe atılmamasına veya şarj edilmemesine dikkat ediniz. Patlama tehlikesi vardır.

## 2.6. Geri dönüşüm ve hurdaya çıkarma

Eğer bir akü monte edilmiş ise hurdaya çıkarılmadan önce bağlantılarının mekanizmadan sökülmesi gerekir.

 Uzaktan kumandanın boşalmış pillerini veya bataryasını evsel atıklarla birlikte çöpe atmayınız. Geri kazanım için bunları yetkili kuruluşlara teslim ediniz.

 Kullanım ömrünü tamamlamış motoru evsel atıklarla birlikte atmayınız. Hurdaya çıkarılan motorun dağıtıcısı tarafından alınması sağlayınız veya bulunduğu yerdeki mahalli geri kazanım kuruluşlarına teslim ediniz.

## 3. ÇALIŞMA VE KULLANIM

### 3.1. Normal çalışma

#### 3.1.1. Keygo io tipi uzaktan kumandaların kullanılması

##### Tamamen açılma

Kapının tamamen açılmasına kumanda etmek için programlanmış tuşa basınız.

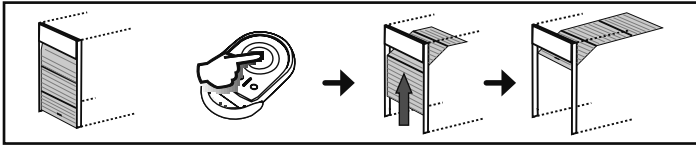

##### Kısmi açma

Kapının kısmen açılmasına kumanda etmek için programlanmış tuşa basınız.

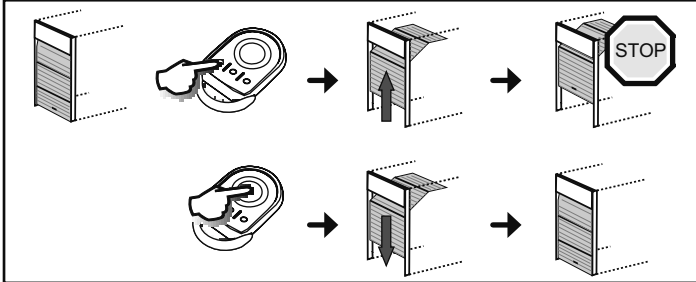

##### Kapanma

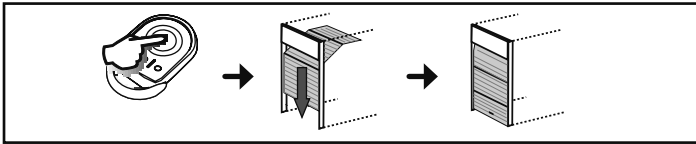

##### Stop

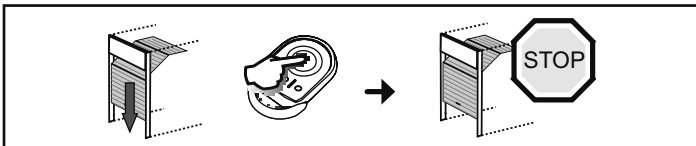

#### 3.1.2. Engel algılamanın çalışması

- Açılma sırasında engel algılanması kapının durmasına ve geri çekilmesine neden olur.
  - Kapanma sırasında engel algılanması kapının durmasına ve sonra geri çekilmesine neden olur.
- Bir engel algılanmasının ardından kapının tamamen açılmasına izin veriniz.

### 3.2. Özel çalışmalar

Monte edilmiş çevre elemanları ve tesisatçınız tarafından programlanmış çalışma seçeneklerine göre motor aşağıdaki özel çalışmalara sahip olabilir:

#### 3.2.1.3 tuşlu bir uzaktan kumanda ile çalışma

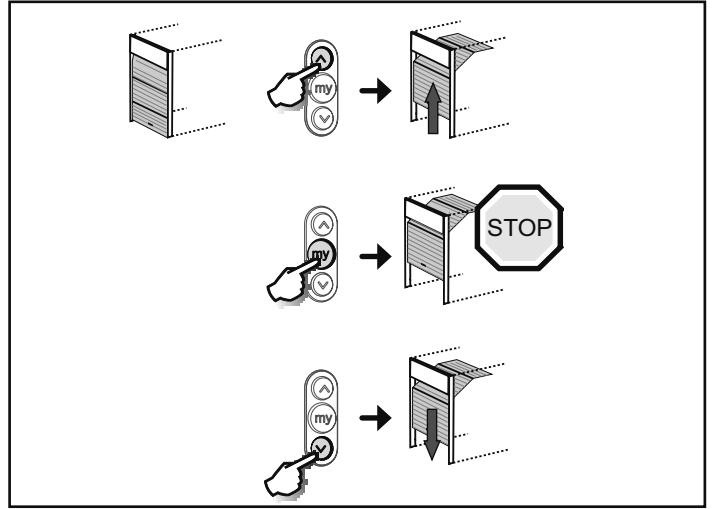

#### 3.2.2. Güvenlik fotosellerinin çalışması

Fotoseller arasına yerleştirilmiş bir engel kapının kapanmasını engelleyebilir.

Kapanması sırasında bir engel algılanması halinde kapı önce durur daha sonra tekrar tamamen açılır.

Açılma sırasında bir engel algılanması halinde kapı açılma hareketine devam eder.

Fotosellerin algılamanın engellenmesinin üzerinden 3 dakika geçtikten sonra sistem, «kablolu emniyet kumandası» çalışma moduna geçer. Bu modda kablolu bir giriş üzerindeki bir kumanda, kapının düşük hızda hareket etmesine neden olur. Kumanda basılı tutuldukça hareket devam eder ve kumandanın serbest bırakılmasının hemen ardından durur. Fotosellerin algılamanın engellenmesi durdurulduğunda sistem tekrar normal çalışma moduna geçer.



##### Dikkat

«Kablolu emniyet kumandası» modu, bir güvenlik kontağının kullanılmasını gerektirir (örn. 1841036 referanslı anahtarlı enversör).

#### 3.2.3. Yanıp sönen turuncu flaşörle çalışma

Turuncu flaşör, kapının zamanlama sonrasında kapının otomatik kapanmalı ardışık modda harekete geçmeye başlamasından 2 sn önce yanmaya başlar.

#### 3.2.4. Entegre aydınlatmanın çalışması

Mekanizmaya entegre aydınlatma, motor her çalışmaya başladığında yanar ve motorun tamamen durmasını takip eden 60 saniyenin sonrasında söner.

Bir uzaktan kumandanın alan aydınlatması için programlanmış olması durumunda çalışma aşağıdaki gibi olur:

#### 2 veya 4 tuşlu uzaktan kumanda ile

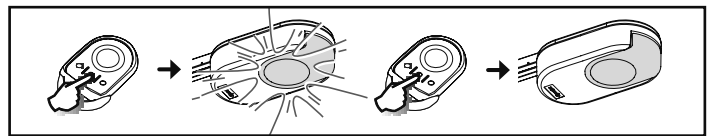

#### 3 tuşlu bir uzaktan kumanda ile

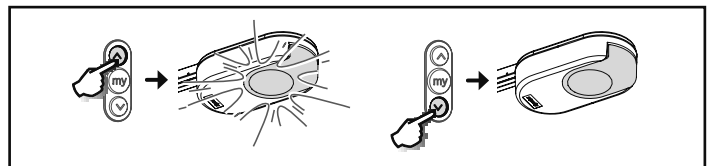

### 3.2.5. Alan aydınlatmasının çalışması

Alan aydınlatması motor her çalışmaya başladığında yanar ve motorun tamamen durmasını takip eden 60 saniye sonra söner.

Bir uzaktan kumandanın alan aydınlatması için programlanmış olması durumunda çalışma aşağıdaki gibi olur:

#### 2 veya 4 tuşlu uzaktan kumanda ile

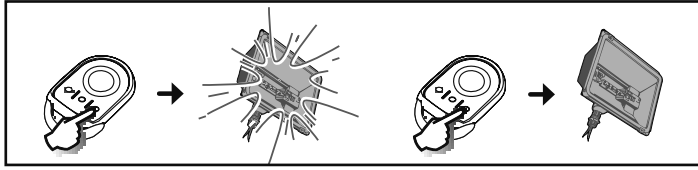

#### 3 tuşlu bir uzaktan kumanda ile

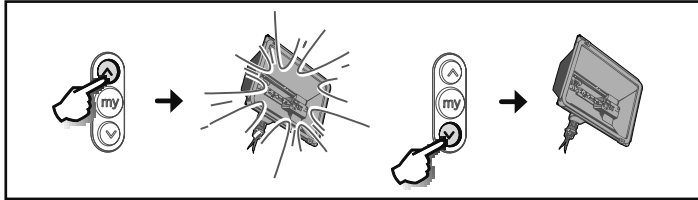

### 3.2.6. Zamanlamanın ardından otomatik kapanma ile ardışık modda çalışma

Kapının otomatik kapanması, montaj sırasında programlanmış bir süreden sonra gerçekleşir.

Bu süre boyunca yeni bir kumanda, otomatik kapamayı iptal eder ve kapı açık kalır.

Bir sonraki kumanda kapının kapanmasını sağlar.

### 3.2.7. Yedek aküde çalışma

Sisteme bir yedek akü takılmışsa motor, akımın genel olarak kesilmesi durumunda dahi çalışabilir.

Çalışma bu durumda aşağıdaki şartlarda yapılır:

- Düşürülmüş ve sabit hız.
- Çevre elemanları (fotoseller, turuncu flaşör, kablolu kod klavyesi vb.) çalışmaz.

#### Akünün teknik özellikleri:

- Kullanım süresi: 24 saat; kapının ağırlığına göre 3 çalışma çevrimi.
- Yeniden şarj süresi: 48 saat
- Değiştirmeden önce kullanım ömrü: yaklaşık 3 yıl.

### 3.3. Keygo io uzaktan kumandaların ilave edilmesi

Bu işlem, hafızaya alınmış bir Keygo io uzaktan kumandasına ait bir tuşun fonksiyonunun, yeni bir Keygo io uzaktan kumanda tuşuna kopyalanması olanağı sağlar.

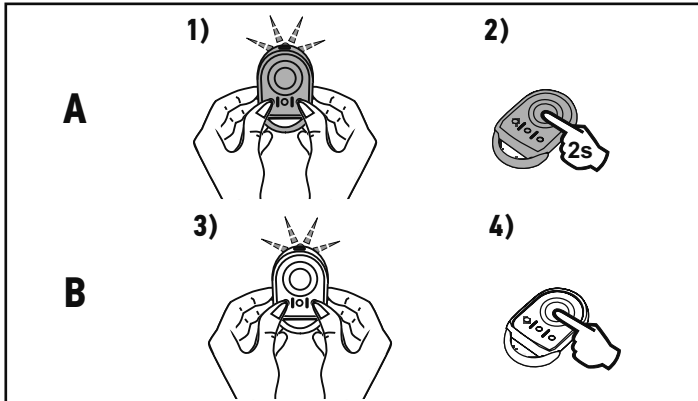

**Uzaktan kumanda "A"** = önceden hafızaya alınmış «kaynak» uzaktan kumanda

**Uzaktan kumanda "B"** = hafızaya alınacak «hedef» uzaktan kumanda

Örneğin A uzaktan kumandasının tuşu kapının tamamen açılmasına kumanda ediyorsa yeni B uzaktan kumandasının aynı tuşu da kapının tamamen açılmasına kumanda edecektir.

### 3.4. Küçük kapı güvenliğinin çalışması

Garaj kapısına entegre yaya kapısının açılması, kapının her türlü hareketini engeller.

Entegre aydınlatma fasıllı olarak 30 saniye boyunca devrededir.

### 3.5. Acil durum manuel kavrama açma tertibatının çalışması

Dexxo Smart io, örneğin bir elektrik arızası sırasında, kapının manuel olarak hareket ettirilmesini sağlayan bir manuel kavrama açma tertibatına sahiptir. Bu tertibata kolayca erişilmelidir, zeminden maksimum 1,80 m.

#### 1) Motor kavramasının açılması

Kapı tahrik sistemi kavraması açılana kadar ipi çekiniz.

#### 2) Kapının manuel manevrası

Bu, tahrik sisteminin kavramasının açılması süresince mümkündür.

#### 3) Motorun yeniden kavraması

Tahrik tertibatı aktarma rayına kilitleme konumuna gelinceye kadar kapıyı manuel olarak hareket ettiriniz.

#### ⚠ Dikkat

Motor kavramasının açılması sırasında, kapının kötü dengelenmiş olması tehlike oluşturabilecek ani hareketlerine yol açabilir.

İpi sadece motor kavramasını açmak için kullanınız. Kapıyı manuel olarak hareket ettirmek için asla ipi kullanmayınız.

Her türlü yeni kumandan önce motor kavramasını mutlaka yeniden yapınız.

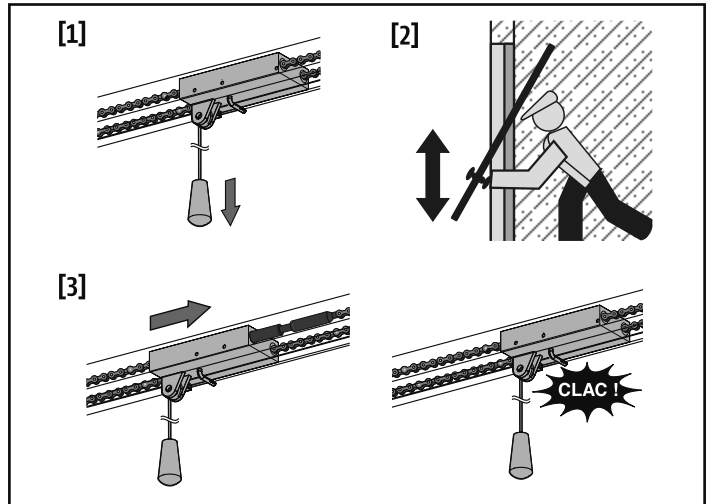

## 4. BAKIM

### 4.1. Kontroller

#### 4.1.1. Güvenlik tertibatları (fotoseller, küçük kapı kontağı)

Her 6 ayda bir düzenli çalıştığını kontrol ediniz.

#### 4.1.2. Yedek akü

Akünün kullanım ömrünü optimum uzatmak için yılda en az 3 defa ana beslemenin kesilmesi ve birkaç çevrim boyunca motorun akü ile çalıştırılması tavsiye edilir.

## 4.2.Pilin deęiřtirilmesi

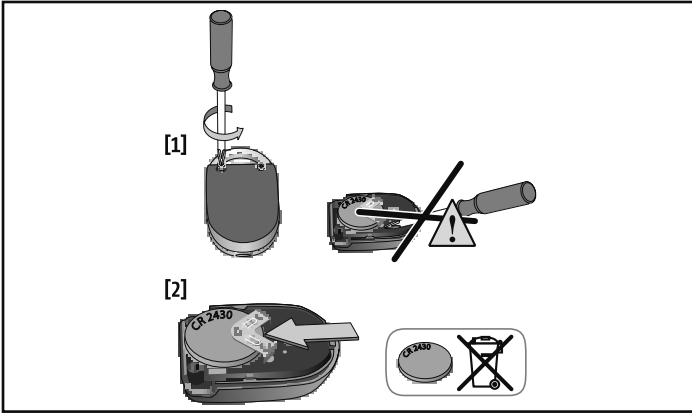

## 5.TEKNIK ÖZELLİKLER

Şebeke beslemesi	220-230 V - 50/60 Hz
Tüketilen maksimum güç	600 W (500 W harici aydınlatma ile)
İklimsel kullanım şartları	- 20 ° C / + 60 ° C - IP 24
Radyo frekansı	))) 868 - 870 MHz < 25 mW
Hafızaya alınabilecek kanal sayısı: Tek yönlü uzaktan kontroller (Keygo io, Situo io, ...)	Tamamen/yaya açılma kumandası: 30 Yardımcı çıkışı kumandası: 4 Entegre aydınlatma kumandası: 4
Harici aydınlatma çıkışı	230 V - 500 W maks • ya 5 adet flüoresan veya LED aydınlatma • ya 2 adet düşük gerilimli LED aydınlatma • ya 1 adet 500 W maks halojen aydınlatma

## ٢-٤ استبدال البطارية

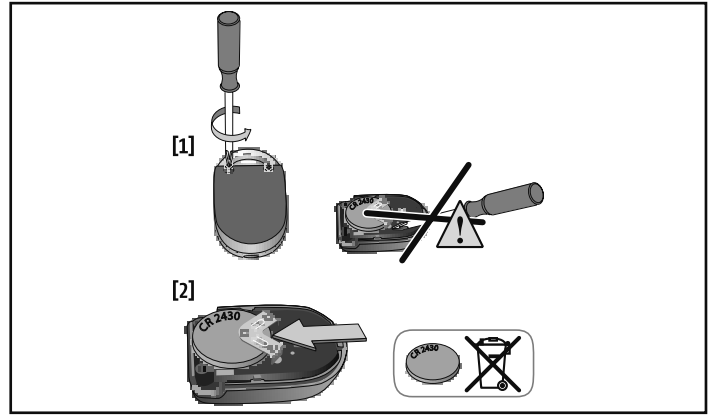

## ٥- المواصفات الفنية

منبع الطاقة	٢٢٠-٢٣٠ فولت - ٦٠/٥٠ هرتز
أقصى حد للطاقة المستهلكة	٦٠٠ وات (مع إضاءة منفصلة ٥٠٠ وات)
ظروف الاستعمال المناخية	٢٠- ° مئوية / ٦٠+ ° مئوية - IP 24
التردد اللاسلكي	٨٦٨ - ٨٧٠ ميغا هرتز ( > ٢٥ مللي وات )
عدد القنوات التي يمكن تخزينها: وحدات التحكم أحادية الاتجاه (... ,Situlo io ,Keygo io)	أمر الفتح الكامل/مرور المشاة : ٣٠ التحكم بالمخرج الاحتياطي: ٤ التحكم بالإضاءة المدمجة : ٤
مخرج الإضاءة المنفصلة	٢٣٠ فولت - ٥٠٠ وات كحد أقصى • أي ٥ لمبات فلوروسنت مدمجة أو ليد • أي ٢ مصدر طاقة من أجل لمبات ليد منخفضة الجهد الكهربائي • أي ١ إضاءة هالوجين ٥٠٠ وات كحد أقصى

### ٤-٣ تشغيل خاصية أمان الباب الصغير

فتح باب مرور الأشخاص المدمج باب الجراج يمنع أي تحرك للباب. يتم تفعيل الإضاءة المدمجة بشكل متقطع لمدة ٣٠ ث.

### ٥-٣ تشغيل آلية الفصل اليدوي للحركة للطوارئ

المحرك Dexxo Smart io مجهز بآلية لفصل الحركة يدوياً تتيح تحريك الباب يدوياً، على سبيل المثال في حالة وجود عطل كهربائي. ينبغي أن يكون الوصول لهذه الآلية سهلاً، حيث يجب أن تكون على ارتفاع ١,٨٠ متر من الأرض بحد أقصى.

(١) فصل حركة المحرك

اسحب الحبل حتى يتم فصل حركة نظام جر الباب.

(٢) حرك الباب يدوياً

حيث يتيسر ذلك طالما تم فصل حركة نظام الجر.

(٣) إعادة وصل حركة المحرك

حرك الباب يدوياً حتى تنغلق آلية الجر على قضيب نقل الحركة.

تنبيه



أثناء فصل حركة المحرك، قد يتسبب عدم اتزان الباب بشكل سليم في حدوث حركات فجائية مما قد يشكل خطورة.

استخدم الحبل فقط لفصل حركة المحرك. لا تستخدم الحبل مطلقاً في تحريك الباب يدوياً.

يجب إعادة توصيل حركة المحرك قبل تنفيذ أي أوامر جديدة.

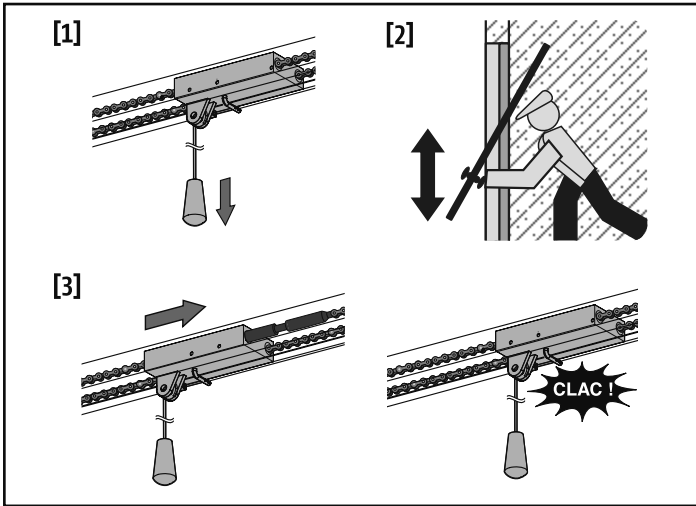

### ٤-٤ الصيانة

#### ١-٤ الفحوصات

#### ١-١-٤ تجهيزات السلامة (الخلايا، حافة تلامس الباب الصغير لعبور الأشخاص)

تحقق من التشغيل السليم كل ستة أشهر.

#### ٢-١-٤ البطارية الاحتياطية

لتأمين عمر افتراضي مثالي للبطارية، يوصى بفصل منبع الطاقة الرئيسي وتشغيل المحرك على البطارية لعدة دورات، على أن يتم ذلك ٣ مرات في العام.

### ٥-٢-٣ تشغيل إضاءة المنطقة

إضاءة المنطقة تعمل بدءاً من تشغيل المحرك وتنطفئ بعد ٦٠ ثانية من التوقف الكامل للمحرك.

في حالة برمجة جهاز تشغيل عن بعد من أجل التحكم في الإضاءة، يكون التشغيل كما يلي:

بواسطة جهاز تشغيل عن بعد بزرين أو أربعة أزرار

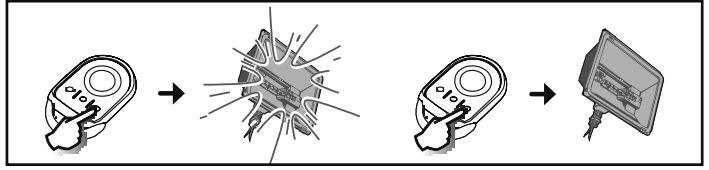

بواسطة جهاز تشغيل عن بعد بثلاثة أزرار

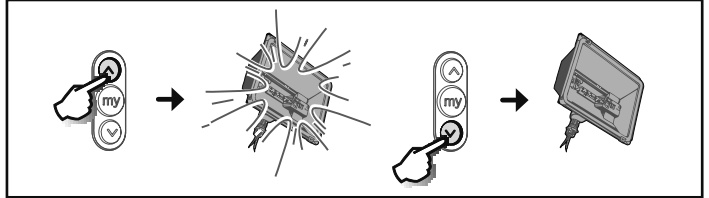

### ٦-٢-٣ التشغيل في الوضع التتابعي مع الغلق التلقائي بعد

توقيت

ينغلق الباب أوتوماتيكياً بعد انقضاء الفترة الزمنية المبرمجة أثناء التركيب. إعطاء أمر تحكم جديد أثناء هذه الفترة الزمنية من شأنه إلغاء عملية الغلق الأوتوماتيكي وبقاء الباب مفتوحاً.

أمر التحكم التالي يؤدي إلى غلق الباب.

### 3-2-7 التشغيل على البطارية الاحتياطية

إذا كانت بطارية احتياطية مركبة، يمكن أن يستمر عمل المحرك حتى في حالة انقطاع التيار الكهربائي العمومي.

يتم التشغيل عندئذ في الظروف التالية:

- سرعة منخفضة وثابتة.
- التجهيزات الملحقة (خلايا كهروضوئية، المصباح البرتقالي، لوحة المفاتيح السلكية المشفرة وما شابه) لا تعمل.

مواصفات البطارية:

- مدى كفاية الطاقة: ٢٤ ساعة، ٣ دورات عمل تبعاً لوزن الباب.
- زمن إعادة الشحن: ٤٨ ساعة
- العمر الافتراضي قبل الاستبدال: ٣ أعوام تقريباً.

### ٣-٣ إضافة أجهزة التحكم عن بعد Keygo io

تتيح هذه العملية نسخ وظيفة أحد أزرار جهاز تشغيل عن بعد من النوع Keygo io مخزن على زر جهاز تشغيل عن بعد جديد من النوع Keygo io.

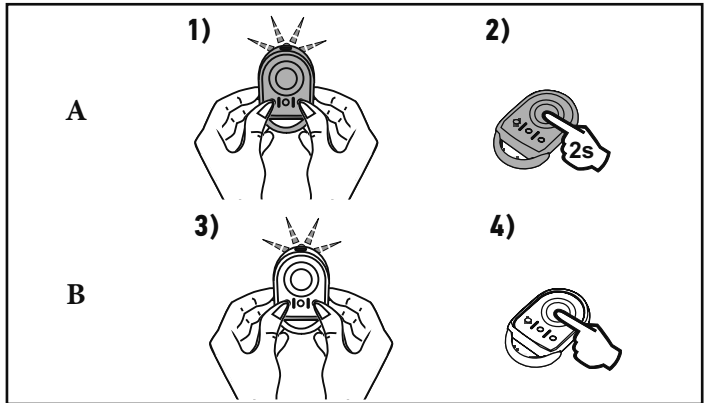

جهاز التشغيل عن بعد "A" = جهاز التشغيل عن بعد "المصدر" المخزن بالذاكرة مسبقاً  
جهاز التشغيل عن بعد "B" = جهاز التشغيل عن بعد "المستهدف" المراد تخزينه بالذاكرة

على سبيل المثال، إذا كان زر جهاز التشغيل عن بعد A يتحكم في الفتح الكلي للباب، فإن زر جهاز التشغيل عن بعد الجديد B سوف يتحكم أيضاً في الفتح الكامل للباب.

### ٢-٣ حالات تشغيل خاصة

تبعاً للتجهيزات الملحقة التي تم تركيبها وخيارات التشغيل المبرمجة بواسطة فني التركيب يمكن تنفيذ حالات التشغيل الخاصة التالية:

#### ١-٢-٣ التشغيل بواسطة جهاز تشغيل عن بعد بثلاثة أزرار

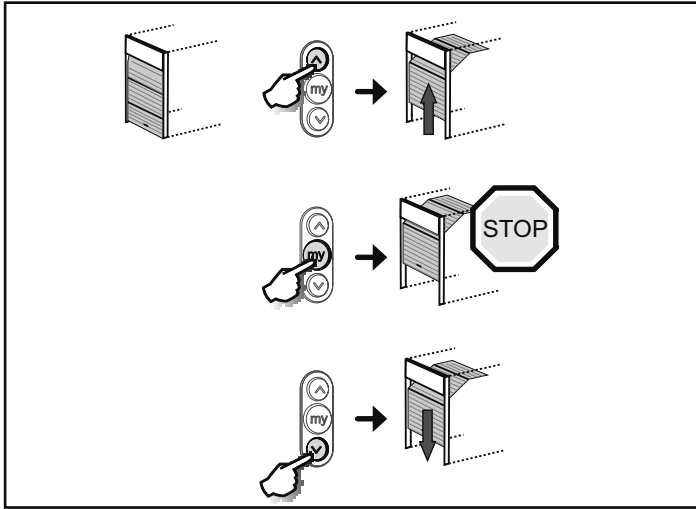

#### ٢-٢-٣ تشغيل خلايا الأمان

وجود عائق بين الخلايا يمنع غلق الباب.

عند اكتشاف عائق أثناء غلق الباب، يتوقف الباب ثم ينفتح مجدداً بشكل كامل.

في حالة اكتشاف عائق أثناء فتح الباب، فإنه يواصل حركته.

بعد ثلاث دقائق من حجب الخلايا، يتحول النظام إلى وضع تشغيل «جهاز فصل الحركة السلكي». في هذا الوضع، تقوم وحدة تحكم على المدخل السلكي بتشغيل تحرك الباب بسرعة منخفضة. ويستمر التحرك طالما استمر التحكم ويتوقف على الفور عند إعادة إطلاق التحكم. ينتقل النظام مرة أخرى إلى وضع التشغيل الاعتيادي حالما تصبح الخلايا غير محجوبة.



تنبيه | يتطلب وضع «جهاز فصل الحركة السلكي» استعمال ملابس أمان (مثلاً محول ذو مفتاح مرجح 1841036).

#### ٣-٢-٣ التشغيل مع إضاءة مصباح برتقالي وماض

يتم تفعيل المصباح البرتقالي قبل بدء الحركة بثانيتين إذا كان الباب يعمل في الوضع التتابعي مع الغلق التلقائي بعد التوقيت.

#### ٤-٢-٣ تشغيل الإضاءة المدمجة

تعمل الإضاءة المدمجة بدءاً من تشغيل المحرك وتنطفئ بعد ٦٠ ثانية من التوقف الكامل للمحرك.

في حالة برمجة جهاز تشغيل عن بعد من أجل التحكم في الإضاءة، يكون التشغيل كما يلي:

#### بواسطة جهاز تشغيل عن بعد بزرين أو أربعة أزرار

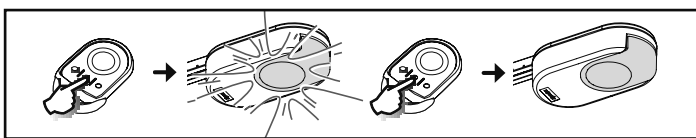

#### بواسطة جهاز تشغيل عن بعد بثلاثة أزرار

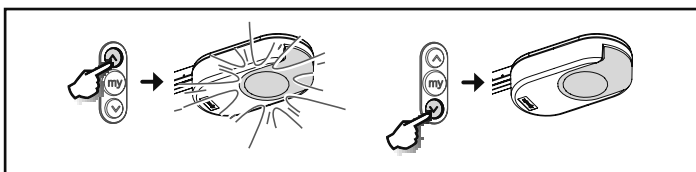

### ٦-٢ إعادة التدوير والتخلص

إذا كانت البطارية مرگبة، يجب فصلها عن المحرك قبل أن يتم التخلص منها.

لا تقم بإلقاء البطاريات المستعملة لأجهزة التشغيل عن بعد أو البطارية إذا كانت مرگبة، مع المخلفات المنزلية. تخلص منها في نقطة تجميع مخصصة لإعادة تدويرها.

لا تقم بإلقاء المحرك خارج الخدمة مع المخلفات المنزلية. قم بإعادة المحرك إلى موزعه أو استخدام وسائل الجمع الانتقائية التي يضعها الحي تحت التصرف.

### ٣- التشغيل والاستعمال

#### ١-٣ التشغيل الاعتيادي

#### ١-١-٣ استخدام أجهزة التحكم عن بعد من نوع Keygo io

الفتح الكامل

اضغط على الزر المبرمج للتحكم في الفتح الكامل للباب.

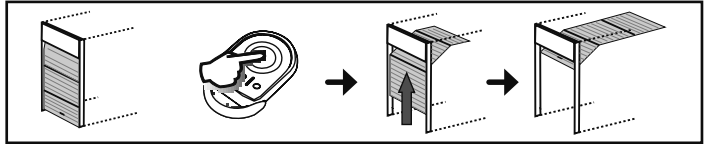

الفتح الجزئي

اضغط على الزر المبرمج للتحكم في الفتح الجزئي للباب.

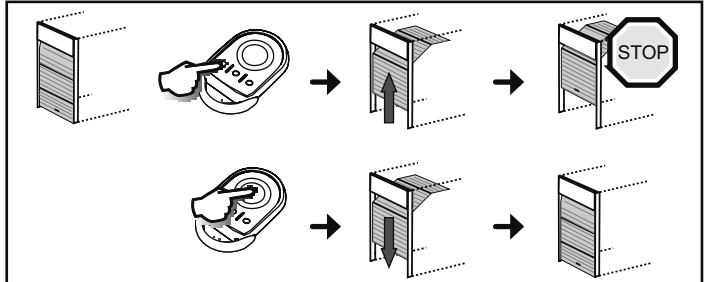

غلق

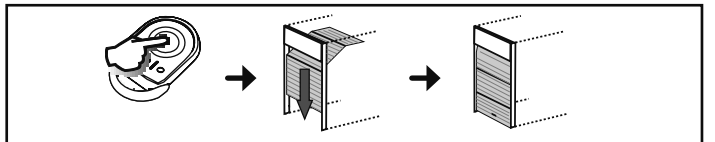

إيقاف

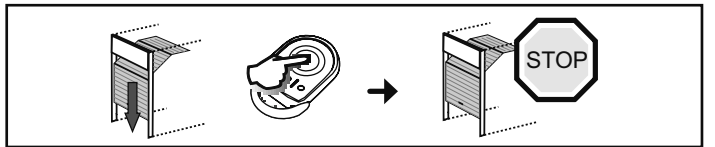

#### ٢-١-٣ تشغيل خاصة اكتشاف العوائق

- يؤدي اكتشاف عائق أثناء فتح الباب إلى توقفه ثم تراجع.
- يؤدي اكتشاف عائق أثناء غلق الباب إلى توقفه ثم إعادة فتحه.
- دع الباب ينفتح تماماً بعد اكتشاف عائق.

لأن وجود خطأ في تركيب الباب أو عدم اتزانه بشكل سليم قد يؤدي إلى وقوع إصابات.  
في حالة التشغيل غير السليم، افصل المحرك من أي مصدر للطاقة وحرر غلق المحرك فوراً لإتاحة الوصول إليه.  
اتصل فوراً بمختصّص بالمحركات والتشغيل الآلي للمنازل.

### ⚠ تحذير

قد يسبب تنشيط جهاز الفصل اليدوي للحركة حركة غير متحكّم بها للجزء المشدود بسبب العيوب الميكانيكية أو وضع فقد للاتزان.  
يجب الحرص عند استعمال آلية فصل الحركة يدوياً لأن الباب المفتوح قد يسقط سريعاً بسبب ضعف الزنبركات أو انكسارها أو عدم توازنها.

لا تحاول الفتح اليدوي للباب إذا لم يكن قد تم تحرير تأمين الغلق للمحرك.

### ⚠ خطر

إذا كان كابل التغذية بالطاقة تالفاً، يجب استبداله بواسطة القائم بالتركيب أو الخدمة بعد البيع التابعة له أو أشخاص مؤهلين مماثلين بهدف إبعاد أي خطر.

### ⚠ تحذير

تحقق أنه لا توجد خطورة لتعلق حبل آلية الفصل بجزء بارز مركبة (على سبيل المثال، شبكة تحميل السقف).

### ⚠ خطر

يجب فصل المحرك عن مصدر الطاقة أثناء التنظيف والصيانة واستبدال القطع.

تجنب إمكانية إعاقة أي عائق طبيعي (فرع، حجر، أعشاب عالية، إلخ) لحركة الباب.

إذا كان التركيب مجهّزًا بخلايا كهروضوئية و/أو ضوء برتقالي، قم بتنظيف عدسات الخلايا الكهروضوئية والضوء البرتقالي بانتظام.  
يجب فحص المحرك سنوياً بواسطة طاقم مؤهل.

### ⚠ تحذير

تحقق كل شهر:

- أن الكابلات والزنبركات والمثبتات لا تبدو عليها علامات تهاك أو تدهور أو اختلال للتوازن،
- أن المحرك يغيّر الاتجاه عندما يصل الباب إلى شيء ارتفاعه 50 مم يوجد على الأرض.

إذا كانت الحالة غير ذلك، اتصل فوراً بفني تركيبات متخصص بالمحركات والتشغيل الآلي للمنازل.

### ٥-٢ بخصوص البطاريات

### ⚠ خطر

لا تترك البطاريات/بطاريات الأزرار/المجمّعات في متناول الأطفال. قم بحفظها في مكان لا يمكنهم الوصول إليه. توجد خطورة أن يتم ابتلاعها بواسطة أطفال أو حيوانات أليفة. خطر الموت! إذا حدث ذلك رغم كل شيء، قم باستشارة طبيب أو الذهاب للمستشفى فوراً.

انتبه لعدم توصيل دائرة قصر بالبطاريات ومن عدم إلقائها في النار، ولا تقم بإعادة شحنها. يوجد خطر للانفجار.

### ⚠ تحذير

ممنوع استخدام لهذا المنتج على أي باب جراج آخر غير الباب الأصلي.

ممنوع إضافة أي ملحق أو أي مكوّن غير موصى به بواسطة Somfy. يمكن أن يتسبب عدم الالتزام بهذه التعليمات في الإصابة الخطيرة للأشخاص، على سبيل المثال المحشورين بواسطة الباب.

في حال ارتبتم في شيء ما عند استخدام هذا المحرك أو أردتم الحصول على معلومات إضافية، يتعين استشارة فني تركيب المحرك أو زيارة الموقع الإلكتروني [www.somfy.com](http://www.somfy.com).

### ٣-٢ تحذير - تعليمات أمان هامة

### ⚠ تحذير

من المهم لسلامة الأشخاص اتباع هذه التعليمات، لأن الاستخدام الخاطئ قد يؤدي إلى حدوث إصابات خطيرة. احتفظ بهذه التعليمات.

يتم تأمين غلق لوحة مفاتيح ضبط البارامترات لضمان سلامة المستخدمين. يجب أن يتم إجراء كل تحرير لتأمين الغلق وكل تغيير لضبط البارامترات بواسطة قائم بالتركيب متخصص بالمحركات وبالتشغيل الآلي للمنازل.

كل تعديل لا يلتزم بهذه التعليمات يعرّض أمان الممتلكات والأشخاص للخطر.

لا تتحمل Somfy المسؤولية عن التلفيات الناتجة عن عدم الالتزام بتعليمات هذا الدليل.

### ٤-٢ إرشادات الأمان المتعلقة بالاستخدام

### ⚠ تحذير

يمكن استخدام هذا المحرك بواسطة أطفال لا تقل أعمارهم عن ٨ سنوات وبواسطة أشخاص قدراتهم البدنية أو الحسية أو العقلية محدودة أو معدومي الخبرة أو المعرفة، إذا تمت مراقبتهم بشكل صحيح أو إذا تم إعطائهم تعليمات متعلقة باستخدام المحرك بأمان كامل لهم وإذا تم فهم المخاطر التي يتعرضون لها.

لا تترك الأطفال يعبتون بأجهزة التحكم في الباب. ضع وحدات التشغيل عن بعد بعيداً عن متناول الأطفال.

يجب ألا يتم إجراء التنظيف والصيانة بواسطة المستخدم بواسطة أطفال.

مستوى الضغط الصوتي للمحرك أقل من أو مساوي لـ 70 dB(A). لا يتم أخذ الضوضاء الصادرة عن التركيب الذي سيتم توصيل المحرك به في الاعتبار.

### ⚠ تحذير

يجب أن يتم إلزامياً تدريب كل مستخدم محتمل على استخدام المحرك من قبل الشخص الذي قام بالتركيب، مع تطبيق كل توصيات هذا الدليل. ينبغي التأكد من عدم إمكانية تحريك الباب بواسطة أي شخص غير مدرب.

يجب أن يراقب المستخدم الباب أثناء كل التحركات ويبقي الأشخاص بعيدين حتى يُفتح أو يُغلق الباب تماماً.

لا ينبغي إعاقة حركة الباب عمداً..

### ⚠ تحذير

لا تستعمل المحرك إذا كان هناك ما يستدعي إصلاحه أو ضبطه

## إصدار مترجم من الدليل

## الفهرس

3	٣- التشغيل والاستعمال	1	١- معلومات عامة
3	١-٣ التشغيل الاعتيادي	1	١-١ لماذا عالم Somfy؟
3	٢-٣ حالات تشغيل خاصة	1	٢-١ الدعم
4	٣-٣ إضافة أجهزة التحكم عن بعد Keygo io	1	٢- إرشادات السلامة
4	٤-٣ تشغيل خاصة أمان الباب الصغير	1	١-٢ تحذير - تعليمات أمان هامة
4	٥-٣ تشغيل آلية الفصل اليدوي للحركة للطوارئ	1	٢-٢ معلومات عامة
4	٤- الصيانة	2	٣-٢ تحذير - تعليمات أمان هامة
4	١-٤ الفحوصات	2	٤-٢ إرشادات الأمان المتعلقة بالاستخدام
5	٢-٤ استبدال البطارية	2	٥-٢ بخصوص البطاريات
5	٥- المواصفات الفنية	3	٦-٢ إعادة التدوير والتخلص

## معلومات عامة

## إرشادات السلامة

## خطر



يشير إلى خطر يسبب الموت الفوري أو إصابات خطيرة.

## تحذير



يشير إلى خطر قد يسبب الموت أو إصابات خطيرة.

## احتياط



يشير إلى خطر قد يسبب إصابات خفيفة أو متوسطة الخطورة.

## تنبيه



يشير إلى خطر قد يسبب تلفًا للمنتج أو يدمره.

## ٢- إرشادات السلامة

## ⚠️ خطر

يجب تركيب المحرك وضبطه بواسطة مسئول تركيب متخصص بالمحركات والتشغيل الآلي للمنازل، طبقا للوائح البلد التي سيتم التشغيل بها.

يمكن أن يتسبب عدم الالتزام بهذه التعليمات في الإصابة الخطيرة للأشخاص، على سبيل المثال المحشورين بواسطة الباب.

ليس للمستخدم الحق في إجراء أي تعديل.

## ١-٢ تحذير - تعليمات أمان هامة

## ⚠️ تحذير

من المهم لسلامة الأشخاص اتباع جميع التعليمات، لأن التركيب الخاطئ قد يؤدي إلى حدوث إصابات خطيرة. احتفظ بهذه التعليمات.

لا تتحمل Somfy المسؤولية عن التلفيات الناتجة عن عدم الالتزام بتعليمات هذا الدليل.

## ٢-٢ معلومات عامة

هذا المنتج محرك لأبواب الجراجات ذات الفتحات الرأسية أو الأفقية، للاستخدام المنزلي مثلما هو معرف في المواصفتين EN 60335-2-95 و EN 60335-2-103 اللتان يلتزم بهما. هدف هذه التعليمات بوجه خاص هو تلبية متطلبات المعايير المذكورة وأيضا ضمان سلامة الممتلكات والأشخاص.

## ١- معلومات عامة

نشكركم على اختياركم أحد أجهزة شركة SOMFY. لقد تم تصميم وتصنيع هذا الجهاز بواسطة شركة SOMFY وفقاً لمعايير الجودة المطابقة للمواصفة ISO 9001.

## ١-١ لماذا عالم Somfy؟

تقوم شركة Somfy بتطوير وإنتاج وتسويق أنظمة أوتوماتيكية لفتح وغلق بوابات البنايات، وجميع منتجات Somfy من أنظمة إنذار، وأنظمة أوتوماتيكية للمتاجر، والمصاريح، وأبواب الكاراجات والبوابات، تلبية متطلبات السلامة، والراحة وتوفير الوقت يومياً.

وفي عالم Somfy، البحث عن الجودة هو محرك التطوير الدائم نحو الأفضل. لقد ذاع صيت منتجات Somfy استناداً إلى اعتماديتها الفائقة، فأصبحت مرادفاً للإبداع والدقة التقنية في جميع أنحاء العالم.

## ٢-١ الدعم

تنهج Somfy سياسة ترمي إلى التعرف عن قرب على العملاء والإنصات لأرائهم وتلبية احتياجاتهم.

للحصول على أية معلومات تتعلق باختيار أو شراء أو تركيب أنظمة Somfy، بإمكانكم استشارة فني التركيب من شركة Somfy أو الاتصال مباشرة بأحد مستشاري شركة Somfy الذي سيقدم لكم العون في مسعاكم.

SOMFY ACTIVITES SA, Société Anonyme, capital 35.000.000 Euros, RCS Annecy, 303.970.230 - 09/2018  
Images not contractually binding

**SOMFY ACTIVITES SA**

50 avenue du Nouveau Monde

74300 CLUSES

FRANCE

**[www.somfy.com](http://www.somfy.com)**

**somfy®**



**5142614A**

